



TCC78K751



BOSCH

- it** Istruzioni per l'uso
- nl** Gebruiksaanwijzing
- ru** Инструкция по эксплуатации

Contenuto della confezione (ved. pagina 6)

Leveringsomvang (zie pagina 38)

Объем поставки (см. стр. 69)

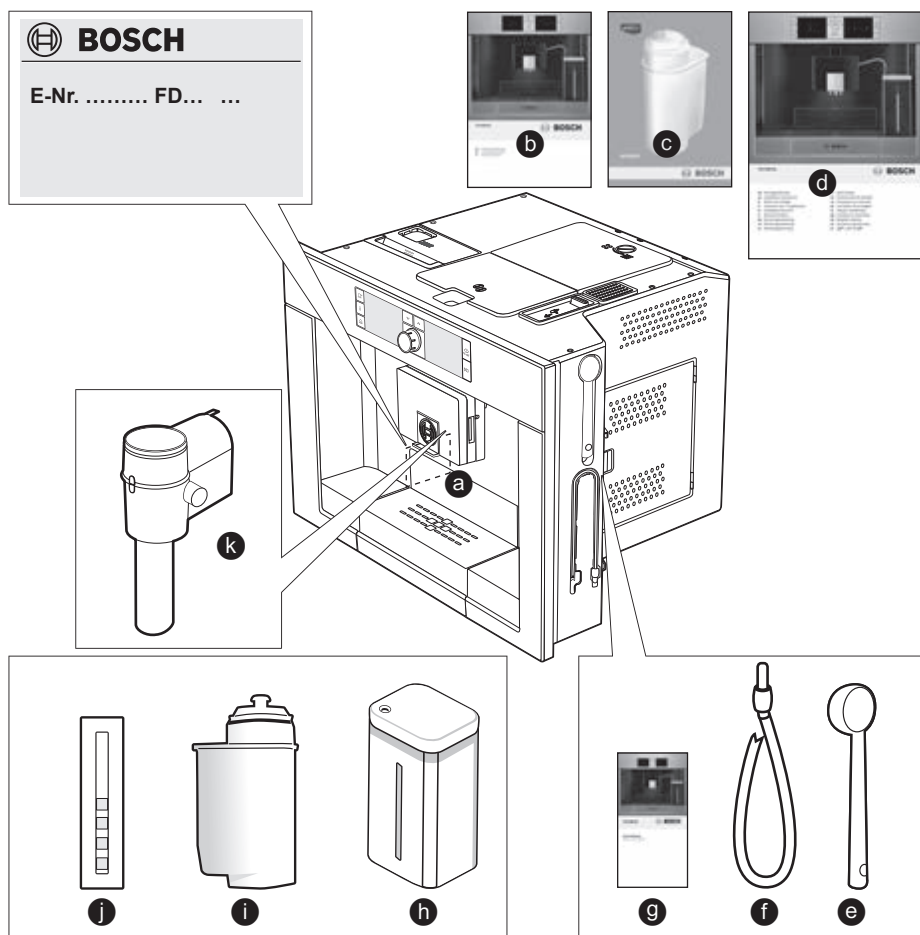

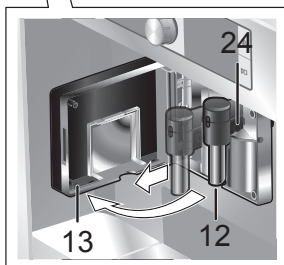
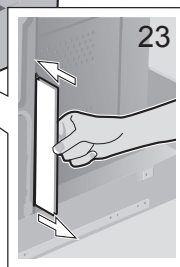
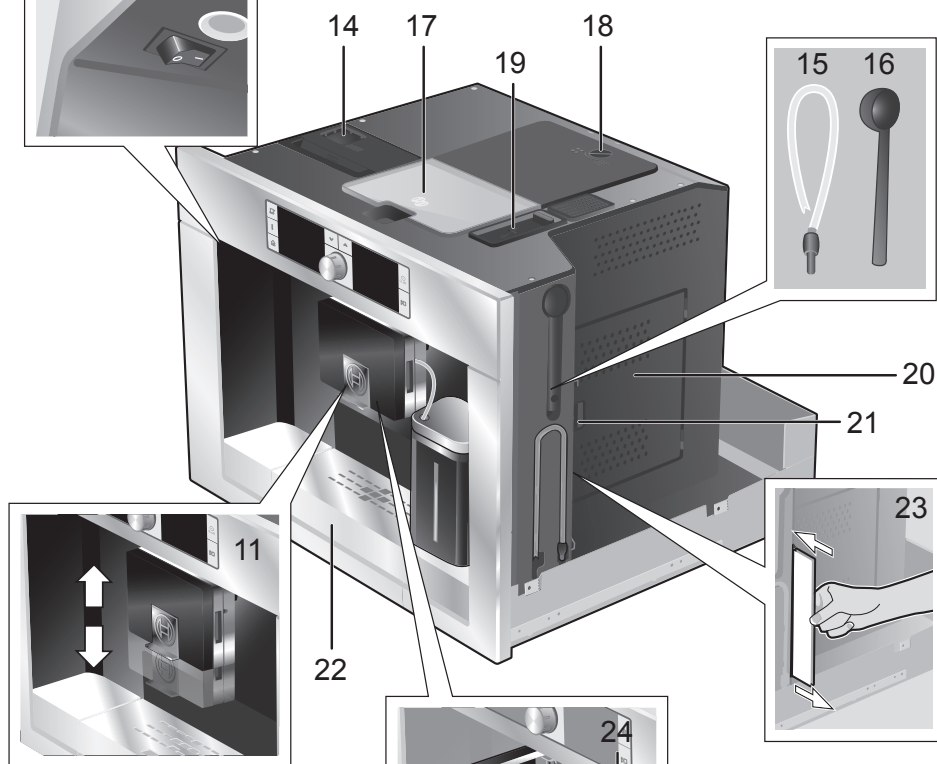
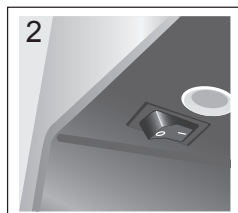
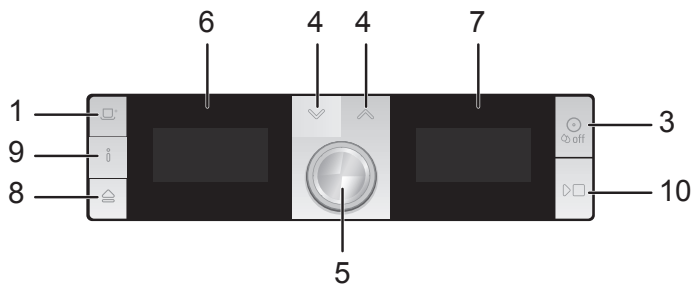

Congratulazioni ...

... per l'acquisto di questo prodotto. Con questa macchina per caffè espresso da incasso Lei ha acquistato un elettrodomestico moderno di grande valore, che coniuga una tecnologia innovativa, una varietà di funzioni e un notevole comfort di utilizzo.

Questo apparecchio permette di preparare in modo assolutamente semplice e rapido gustose bevande calde, sia che si tratti di una tradizionale tazza di caffè, di un piacevole caffè latte oppure di latte macchiato, di un cremoso cappuccino o di un potente espresso. Allo stesso tempo questo apparecchio offre notevoli possibilità di adeguamento ai propri gusti personali.

Per poter utilizzare la macchina per caffè espresso con tutte le sue possibilità e funzioni in modo sicuro ed affidabile, è necessario prendere confidenza con tutti i suoi componenti, funzioni, indicatori ed elementi di comando. Il presente Manuale d'uso può esservi di aiuto. Prendetevi un po' di tempo e leggetelo prima di mettere in funzione l'apparecchio.

Informazioni sull'utilizzo di queste istruzioni

È possibile aprire il risvolto della copertina delle istruzioni. Qui troverete delle figure dell'apparecchio, contrassegnate con dei numeri, ai quali verrà fatto riferimento nelle istruzioni stesse.

Esempio: Serbatoio acqua (14)



Lasciando aperto il risvolto, potrete sempre ricercare rapidamente il riferimento, indipendente da quale capitolo delle istruzioni stiate consultando.

Le indicazioni sul display e le diciture dei tasti sono identificate nelle istruzioni con una scrittura diversa rispetto a quella utilizzata per il normale testo delle istruzioni. Questo consente di riconoscere se si tratta di un testo visualizzato sull'apparecchio o stampato. Esempio: Espresso

L'apparecchio è corredato da un'istruzione breve nella quale si possono consultare rapidamente le funzioni più importanti. Il manualetto di istruzioni si può conservare nell'apposito inserto esterno sul lato destro dell'apparecchio.

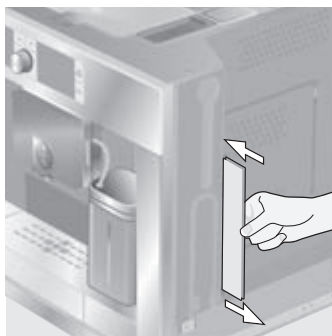

Indice

4	Avvertenze di sicurezza	18	Informazioni ed impostazioni
6	Contenuto della confezione	18	Informazioni sul display
6	Struttura e componenti	19	Impostazioni sul display
7	Elementi di comando e indicatori	20	Impostare la quantità per tazza
7	Interruttore di rete O/I	21	Regolazione del grado di macinatura
7	Menu e display	21	Rilevare la durezza dell'acqua
8	Messaggi sul display	21	Suggerimenti per risparmiare energia
10	Sistema di estrazione	22	Cura e pulizia giornaliera
10	Accessori	22	Cura giornaliera
10	Messa in esercizio	23	Pulizia del sistema latte
10	Informazioni generali	24	Pulire l'unità di infusione
11	Avviare l'apparecchio	25	Programmi di servizio
12	Preparazione delle bevande	26	Decalcificare
12	Selezione della bevanda	28	Pulire
13	Macinatura doppia (AromaDouble Shot)	28	Calc'n'Clean
13	Un esempio	30	Accessori, deposito, smaltimento, garanzia
14	Preparazione con caffè in polvere	30	Accessori
15	Preparazione con latte	30	Deposito
16	Preparazione di due tazze contemporaneamente	30	Smaltimento
16	My coffee ☐ ⁺	30	Garanzia
17	Preparare la schiuma latte e il latte caldo	31	Soluzione dei problemi più semplici
18	Prelievo di acqua calda	33	Dati tecnici

Avvertenze di sicurezza

Leggere, osservare e conservare le istruzioni con cura! Se l'apparecchio viene ceduto, allegare anche le presenti istruzioni. Questo apparecchio è destinato alla lavorazione di quantità adeguate all'utilizzo domestico, e in generale per usi domestici e non professionali. Gli utilizzi simili a quelli domestici comprendono, ad es. l'uso nelle cucine del personale di negozi, uffici, aziende agricole o artigianali, nonché l'utilizzo da parte di ospiti in pensioni, piccoli alberghi e simili realtà residenziali.

⚠ Rischio di scossa elettrica!

Collegare e far funzionare l'apparecchio solo conformemente alle indicazioni fornite sulla targhetta. Al fine di evitare rischi, le riparazioni sull'apparecchio, come ad es. la sostituzione di un cavo danneggiato, sono consentite solo al nostro servizio clienti.

Questo apparecchio può essere usato da bambini di almeno 8 anni di età e da persone con ridotte facoltà psichiche, sensoriali o mentali o con conoscenze e/o esperienza insufficienti, purché siano sotto il controllo di persone adulte o siano stati istruiti sull'uso sicuro dell'apparecchio e abbiano compreso i pericoli connessi all'uso dello stesso. I bambini di età inferiore agli 8 anni devono essere tenuti lontani dall'apparecchio e dal cavo di collegamento e non devono utilizzare l'apparecchio. Tenere l'apparecchio lontano dalla portata dei bambini. I lavori di pulizia o manutenzione non devono essere eseguiti da parte di bambini che non abbiano compiuto almeno 8 anni di età e solo sotto la sorveglianza di una persona adulta.

Non immergere mai l'apparecchio o il cavo di alimentazione in acqua. Utilizzare solo se il cavo e l'apparecchio non presentano danni. In caso di errore, estrarre immediatamente la spina dalla presa di corrente o disinserire la tensione di rete.

⚠ Pericolo di soffocamento!

Non lasciare che i bambini giochino con il materiale di imballaggio.

⚠ Pericolo di lesioni!

Non inserire le dita nel macinacaffè!

Estrarre e inserire l'apparecchio dal mobile di incasso usando la dovuta cautela per evitare che le dita restino incastrate.

⚠ Pericolo di scottature!

L'innesto schiuma per latte/acqua calda si riscalda molto.

Dopo l'utilizzo, prima di toccare l'apparecchio, lasciarlo raffreddare.

Contenuto della confezione

(Vedere la panoramica all'inizio delle istruzioni per l'uso)

- a) Macchina automatica per espresso TCC78K751
- b) Istruzioni per l'uso
- c) Istruzioni per il filtro
- d) Istruzioni per l'installazione
- e) Dosatore del caffè macinato
- f) Tubetto latte
- g) Istruzioni brevi
- h) Recipiente per il latte
- i) Filtro per l'acqua
- j) Striscia per la misurazione della durezza dell'acqua
- k) Inserto schiuma

Struttura e componenti

(Vedere illustrazione sul risvolto interno della copertina delle presenti istruzioni)

- 1 Tasto ☑ My coffee
- 2 Interruttore di rete **O/I**
- 3 Tasto ☺ (Risciacquo e spegnimento)
- 4 Tasti di selezione ▼ ▲
- 5 Manopola ● per eseguire le impostazioni sul display
- 6 Display
- 7 Display simboli
- 8 ☰ Tasto di estrazione
- 9 Tasto ⓘ (Informazioni/Impostazioni)
- 10 Tasto ⏏ Avvio/arresto
- 11 Uscita caffè (regolabile in altezza)
- 12 Innesto schiuma estraibile (prelievo latte/acqua calda)
- 13 Sportello di copertura per uscita caffè/latte
- 14 Serbatoio acqua estraibile
- 15 Flessibile del latte
- 16 Dosatore per caffè in polvere
- 17 Serbatoio dei chicchi di caffè con coperchio salvaroma
- 18 Selettore per il grado di macinatura
- 19 Cassetto per caffè in polvere (caffè macinato/compressa di detergente)
- 20 Sportelli dell'unità di infusione caffè
- 21 Apriporta
- 22 Unità raccogliocce
- 23 Istruzioni brevi
- 24 Vano innesto schiuma
- 25 Unità di infusione caffè
 - a) Blocco dell'unità di infusione caffè
 - b) Pulsante unità di infusione caffè
- 26 Vassoio di sgocciolamento
- 27 Raccogliocce
- 28 Contenitore per i fondi di caffè
- 29 Pannello del raccogliocce
- 30 Recipiente per il latte (isolato)

Elementi di comando e indicatori

Interruttore di rete O/I

L'interruttore di rete **O/I** (2) consente di accendere o spegnere l'apparecchio.

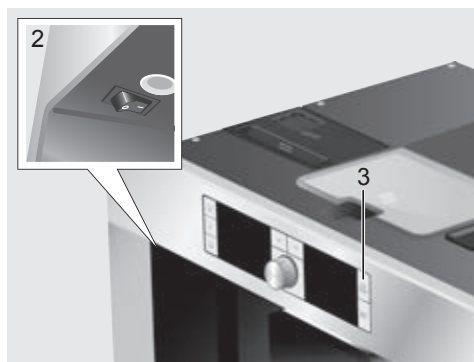

Importante: Non azionare l'interruttore di rete durante l'esercizio. Per risciacquare l'apparecchio, spegnerlo con il tasto (3) ☉ (Risciacquo e spegnimento) oppure lasciarlo spegnere automaticamente (durata impostabile, ved. Auto spegnimento in nel capitolo "Impostazioni sul display"). L'interruttore di rete viene automaticamente portato su "0".

Menu e display

Per facilitare al massimo l'utilizzo e allo stesso tempo per mettere a disposizione una varietà di funzioni, l'apparecchio è dotato di una facile gestione mediante menu, che permette di scegliere tra numerose possibilità con soli pochi passi, dopo avere brevemente preso confidenza delle istruzioni. Il display visualizza il programma rispettivamente scelto dall'utente e lo informa ad esempio se viene versata acqua o caffè oppure se è necessario eseguire un programma di servizio. Di seguito si descrivono le modalità generali di utilizzo del menu.

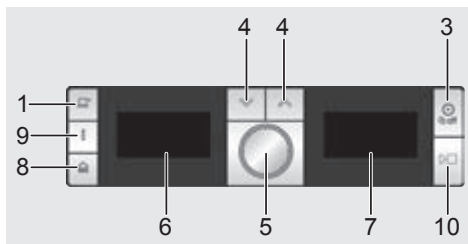

- ▶ **Risciacquo e spegnimento** ☉ (3): In questo modo si avvia il risciacquo automatico e l'apparecchio si spegne. L'apparecchio non effettua il risciacquo se il caffè non viene inserito.
- ▶ **⏪ ⏩** (4): permettono di navigare verso l'alto e verso il basso nel display (6).
- ▶ **Manopola** ⦿ (5): ruotandola è possibile eseguire o modificare le impostazioni sul display (ad es. dell'intensità o della quantità di caffè).
- ▶ **Display** (6): tramite simboli o testi, il display visualizza le impostazioni, i processi in corso e i messaggi.
- ▶ **Display simboli** (7): visualizza simboli per informazioni e inviti ad agire relativi al testo visualizzato.
- ▶ Con **☰** (8) l'apparecchio fuoriesce automaticamente dal mobile di incasso (ved. "Sistema di estrazione").



- ▶ **i** (9): Toccando **i** vengono visualizzate delle informazioni (ved. "Informazioni sul display"). Tenendo premuto **i** per più di 3 secondi, si apre il menu di impostazione (ved. "Impostazioni sul display").
- ▶ Premendo **▷** **Avvio/arresto** (10) si avvia la preparazione delle bevande oppure un programma di servizio.
Premendo nuovamente **▷** **Avvio/arresto** (10) durante la preparazione di una bevanda, è possibile fermare in anticipo il prelievo della bevanda.

Azionando un tasto viene emesso un segnale acustico. È possibile attivare (**Acceso**) oppure disattivare (**Spenso**) (vedere "Impostazioni sul display").















Messaggi sul display

Nei display, oltre allo stato operativo, vengono visualizzati diversi messaggi, che forniscono all'utente informazioni di stato o comunicano quando è necessario un intervento. Non appena è stato eseguito l'intervento necessario, il messaggio scompare e viene visualizzato nuovamente il menu per la selezione della bevanda.

Informazioni:

Messaggio del display	Simbolo	Significato
Serb. acqua in esaur.		Sarà presto necessario riempire il serbatoio dell'acqua
Serb. chicchi in esaur.		Sarà presto necessario riempire il serbatoio dei chicchi di caffè
Temp. troppo bassa Si prega di attendere		L'apparecchio sta eseguendo una funzione. Si prega di avere un momento di pazienza.

Richieste di intervento:

Messaggio del display	Simbolo	Operazione da eseguire
Riempire serbatoio acqua		Riempire il serbatoio dell'acqua
Inserire serbatoio acqua		Inserire il serbatoio dell'acqua
Controllare serbatoio acqua		Estrarre il serbatoio e inserirlo correttamente
Inserire raccogliocce		Inserire il raccogliocce
Vuotare raccogliocce		Vuotare e pulire il raccogliocce
Riempire serbatoio chicchi		Riempire il serbatoio dei chicchi di caffè
Inserire innesto schiuma		Inserire l'innesto schiuma
Inserire unità di infusione Chiudere sportello		Inserire l'unità di infusione caffè e chiudere lo sportello
Pulire unità di infusione		Pulire l'unità di infusione
Cambiare filtro Tasto  per 3 sec.		Cambiare il filtro dell'acqua
Decalcificare Tasto  per 3 sec.		Eseguire il programma di servizio "Decalcificare"
Eseguire pulizia Tasto  per 3 sec.		Eseguire il programma di servizio "Eseguire pulizia"
Calc'n'Clean Tasto  per 3 sec.		Eseguire il programma di servizio "Calc'n'Clean"
Sciacquare brevemente il sistema latte. Premere 		Pulire il sistema latte
Sciacquare lo schiumatore per il latte prima di spegnere! Premere 		Pulire il sistema latte

Sistema di estrazione

L'apparecchio può fuoriuscire automaticamente dal mobile nel quale è incassato. Per eseguire questa operazione

- ▶ premere  (8) (assicurarsi che l'apparecchio sia acceso) oppure
- ▶ afferrare il piano di appoggio e tirarlo mediante la maniglia che si trova sul lato inferiore del piano stesso:



L'apparecchio fuoriesce automaticamente fino alla posizione 1, nella quale è possibile riempirlo con acqua, chicchi di caffè, caffè macinato, compresse detergenti o decalcificanti e prelevare gli accessori che si trovano sul lato destro dell'apparecchio stesso.

Per estrarre completamente l'apparecchio,

- ▶ premere nuovamente  (8) ed estrarre manualmente l'apparecchio in posizione 2 oppure
- ▶ estrarre completamente l'apparecchio tirandolo per la maniglia.

Quando l'apparecchio è in posizione 2, è possibile rimuovere l'unità di infusione caffè e regolare il grado di macinatura.

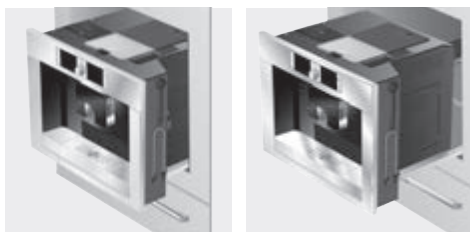

Posizione 1

Posizione 2

Quindi spingere nuovamente l'apparecchio nel mobile.



Durante il processo di infusione, l'estrazione automatica è bloccata.

Accessori

La macchina automatica per espresso è dotata di scomparti speciali nei quali si possono inserire accessori e istruzioni brevi (23). Questi scomparti speciali si trovano sul lato destro (15, 16) e sono accessibili quando l'apparecchio è estratto fino alla posizione 1.

Messa in esercizio

Informazioni generali

Utilizzare solo acqua fresca, non addizionata con anidride carbonica, e preferibilmente miscele di caffè per macchine per espresso. Non usare chicchi di caffè glassati, caramellati o trattati con altri additivi contenenti zucchero, in quanto otturano l'unità di infusione caffè.

Al primo utilizzo, oppure se l'apparecchio è rimasto inutilizzato per un periodo prolungato, la prima tazza di caffè non ha ancora un aroma pieno.

Dopo la prima messa in funzione della macchina automatica per espresso, si otterrà una crema consistente e densa solo dopo aver prodotto alcune tazze.

La macchina automatica per espresso è programmata già in fabbrica con dei valori standard che garantiscono un funzionamento ottimale. Dopo ca. 30 minuti l'apparecchio si spegne automaticamente. Questa impostazione, come molte altre, può essere modificata (ved. modalità Auto spegnimento in nel capitolo "Impostazioni sul display").



Importante: Usare l'apparecchio solo in ambienti privi di gelo. Qualora l'apparecchio venga trasportato o stoccato a temperature inferiori a 0 °C, attendere almeno 3 ore prima di metterlo in funzione.

Avviare l'apparecchio

1. Estrarre manualmente l'apparecchio (ved. "Sistema di estrazione").
2. Estrarre verso l'alto il serbatoio dell'acqua (14), eseguire il risciacquo e riempire con acqua fresca e pulita. Non superare il contrassegno "max".

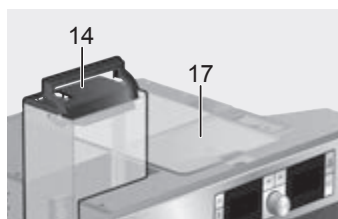

3. Inserire il serbatoio dell'acqua dritto e spingerlo completamente verso il basso.



Riempire il serbatoio dell'acqua con acqua fresca ogni giorno. Il serbatoio dell'acqua dovrebbe sempre contenere una quantità di acqua sufficiente per garantire il funzionamento dell'apparecchio.

4. Riempire il serbatoio dei chicchi (17) (per la preparazione con caffè in polvere, ved. a pagina 14).
5. Spingere nuovamente l'apparecchio nel mobile di incasso.

6. Premere l'interruttore di rete (2).

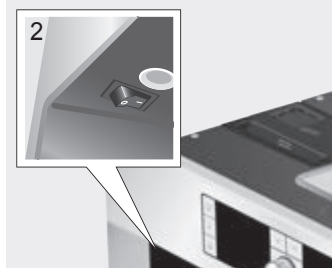

7. Ora l'apparecchio si riscalda ed esegue un risciacquo, una piccola quantità di acqua fuoriesce dall'uscita caffè. Sul display compare la selezione della lingua.



8. Premere la manopola (5) e ruotandola scegliere la lingua desiderata nella quale devono venir visualizzati gli altri testi del display. Sono disponibili le seguenti lingue:

Deutsch	Português
English	Dansk
Русский	Norsk
Nederlands	Suomi
Français	Česky
Italiano	Türkçe
Svenska	Magyar
Español	Ελληνικά
Polski	Български

9. Premere  Avvio/arresto (10); la lingua selezionata è memorizzata. La lingua impostata può essere modificata successivamente in qualsiasi momento (ved. "Impostazioni sul display").

10. Sul display si illuminano dapprima il logo aziendale e vari simboli, infine compare il menu per la selezione delle bevande.

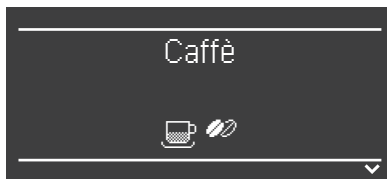

11. Impostare la durezza dell'acqua (ved. "Impostazioni sul display").

Preparazione delle bevande

Selezione della bevanda

Nel menu per la selezione delle bevande che compare sul display dopo la messa in funzione ovvero dopo l'accensione, mediante la manopola (5) è possibile selezionare quanto segue:



Caffè
 2 Caffè
 Espresso
 2 Espresso
 Cappuccino
 1/3 espresso + 1/3 latte + 1/3 schiuma latte;
 viene prelevato preferibilmente in una tazza
 Latte Macchiato
 Espresso e schiuma latte in parti uguali; viene
 riempito con latte; viene versato preferi-
 bilmente in un bicchiere
 Caffe latte
 1/2 caffè + 1/2 latte; viene versato preferibil-
 mente in una tazza grande
 Acqua calda
 Latte caldo
 Schiuma latte
 Lavaggio

Nella selezione bevande (fatta eccezione per latte caldo e schiuma latte) con ∇ e \wedge (4) si possono selezionare ulteriori opzioni, ad esempio quantità e intensità del caffè. L'opzione scelta viene visualizzata sul display. Con la manopola (5) si possono effettuare selezioni nell'opzione Impostazioni.

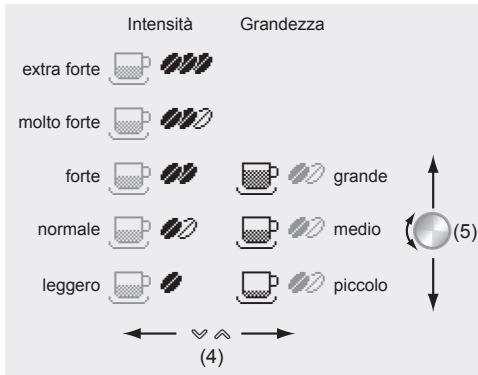

Macinatura doppia (AromaDouble Shot)

Una cottura prolungata del caffè provoca un gusto più amaro e la formazione di aromi indesiderati, che ne compromettono il sapore e la digeribilità. Per le impostazioni dell'intensità molto forte e extra forte la vostra macchina automatica per espresso è dotata di una speciale funzione di doppia macinatura. A metà della quantità di preparazione il caffè viene macinato nuovamente e infuso in modo da attivare solo gli aromi più profumati e pregiati.

Questa funzione è disponibile per le seguenti bevande:

- Caffè (1 tazza)
- Cappuccino (1 tazza)
- Latte Macchiato (1 bicchiere)
- Caffelatte (1 tazza)
- My coffee (1 tazza)
- Espresso (1 tazza, media e grande)

Un esempio

Supponiamo che si voglia preparare una tazza grande di caffè mediamente forte, utilizzando caffè in chicchi.

1. Posizionare la tazza sotto l'uscita caffè (11).



2. Ruotare la manopola (5) fino a quando sul display a sinistra compare la scritta Caffè:

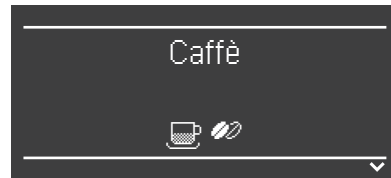

3. Premere (4) per una volta per accedere all'impostazione della quantità. Sul display viene visualizzata la grandezza della tazza:

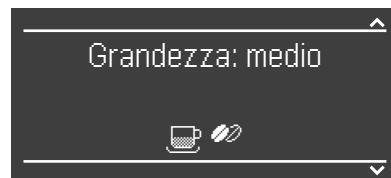

4. Ora ruotando la manopola (5) scegliere Grandezza: grande:



5. Premere nuovamente \vee (4) per accedere all'impostazione dell'intensità. Viene visualizzata l'impostazione dell'intensità:

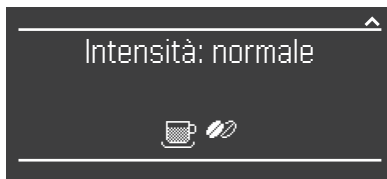

6. Ruotare la manopola \odot (5) su Intensità: leggero.



7. Premere \boxtimes Avvio/arresto (10). Il caffè viene preparato come selezionato. Analogamente si preparano anche altri tipi di caffè, di intensità e quantità diversa.



Per le impostazioni dell'intensità molto forte e extra forte l'apparecchio esegue l'infusione per due volte successive. Attendere fino a quando la procedura è completamente conclusa.

Preparazione con caffè in polvere

Questa macchina automatica per espresso offre anche la possibilità di preparare il caffè con caffè in polvere. Per dosare il caffè in polvere, viene fornito un apposito dosatore.

1. Estrarre l'apparecchio e togliere il dosatore.
2. Aprire il cassetto per il caffè in polvere (19).

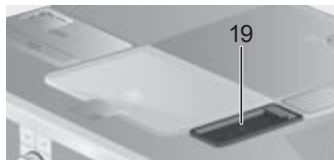

3. Versare al **massimo due** dosatori radi di caffè in polvere.



Non usare chicchi o caffè solubile.

4. Richiudere il cassetto del caffè in polvere.
5. Reinscrivere l'apparecchio.
6. Con la manopola \odot (5) selezionare la bevanda e la quantità.



7. Posizionare la tazza sotto l'uscita caffè (11).



8. Premere \boxtimes Avvio/arresto (10).

Il caffè preparato confluisce poi nelle tazze. Per preparare un'altra tazza, riempire nuovamente con il cassetto con caffè in polvere e ripetere la procedura. Se entro 90 secondi non viene preparato alcun caffè, la camera di infusione si svuota automaticamente, per prevenire un riempimento eccessivo. L'apparecchio esegue un risciacquo.

Preparazione con latte

i Per ottenere una schiuma latte ottimale, utilizzare preferibilmente latte freddo con un almeno un livello dello 1,5% di grassi.

1. Spostare verso sinistra lo sportello di copertura per uscita caffè/latte (13); ora l'innesto schiuma (12) è accessibile:

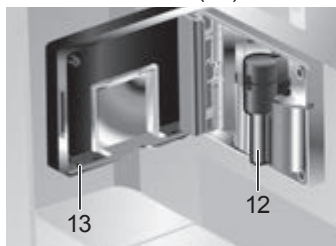

2. Estrarre l'apparecchio (ved. "Sistema di estrazione").
3. Togliere il flessibile per il latte e collegare con l'estremità finale all'innesto schiuma (12); richiedere lo sportello.

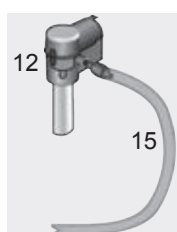
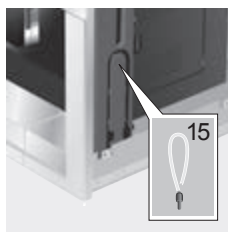

4. Reinscrivere l'apparecchio.

5. Appoggiare il recipiente del latte accanto all'innesto schiuma. Inserire il flessibile del latte nel recipiente. L'estremità intagliata del flessibile del latte va immersa nel latte.



6. Posizionare la tazza o il bicchiere sotto l'uscita del caffè.
7. Selezionare Latte Macchiato, Cappuccino o Caffelatte ruotando la manopola ●. Sul display viene visualizzata la bevanda scelta e le impostazioni di intensità e di quantità scelte per questa bevanda.



8. Eseguire le impostazioni per intensità e quantità.
9. Premere \square Avvio/arresto (10). Dapprima il latte viene aspirato, preparato e poi versato nella tazza o nel bicchiere. Subito dopo il caffè viene preriscaldato, e quindi esce nella tazza o nel bicchiere.

i Per le impostazioni dell'intensità molto forte e extra forte l'apparecchio esegue l'infusione per due volte successive. Attendere fino a quando la procedura è completamente conclusa.



I resti secchi di latte sono difficili da pulire. Si consiglia quindi di pulire il sistema del latte dopo utilizzo (ved. "Pulire il sistema del latte").

Preparazione di due tazze contemporaneamente

1. Posizionare due tazze sotto le due uscite caffè a sinistra e a destra:



2. Con la manopola ● (5), selezionare 2 Espresso oppure 2 Caffè.
3. Selezionare la quantità e l'intensità desiderate mediante il tasto ∨ (4) e la manopola ● (5).
4. Premere □ Avvio/arresto (10).

Le due tazze vengono riempite.



L'apparecchio esegue l'infusione per due volte successive; attendere che l'intera procedura sia completa.

My coffee ☐⁺

L'impostazione My coffee consente di definire una proporzione personalizzata per la miscela di caffè e schiuma di latte.

1. Collegare il flessibile del latte all'innesto latte (ved. "Preparazione con il latte").
2. Appoggiare il recipiente del latte sul piano di appoggio. Inserire il flessibile del latte nel recipiente. L'estremità intagliata del flessibile del latte che va immersa nel latte.



3. Posizionare la tazza sotto l'uscita caffè (11).
4. Premere il tasto ☐⁺ My coffee:

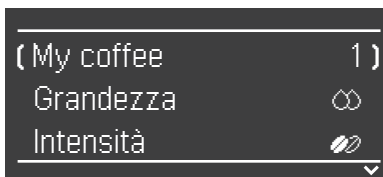

5. Con la manopola ● (5) definire la posizione di memoria desidera. Sono disponibili 4 posizioni da 1 a 4.

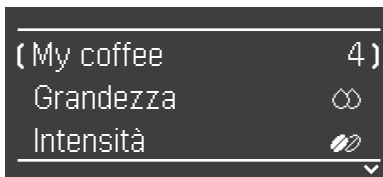

6. Con ∨ (4) passare alla grandezza (selezione della quantità). Con la manopola ● (5) impostare la grandezza desiderata (☐ piccola, ☐ media, ☐ grande):

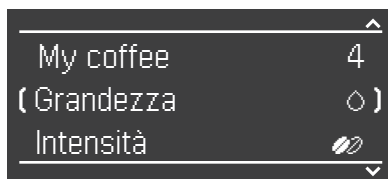

7. Con \sphericalangle (4) passare all'intensità del caffè. Con la manopola \bullet (5) impostare l'intensità desiderata da leggero, normale, forte, molto forte o extra forte:

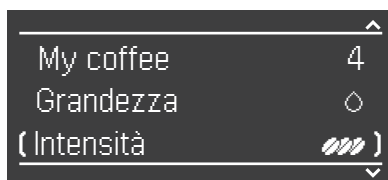

8. Con \sphericalangle (4) passare alla selezione del rapporto di miscela. Con la manopola \bullet (5) impostare il rapporto desiderato di miscela a passi del 20 %:
- circa 20 % | circa 40 %
 circa 60 % | circa 80 %



9. Premere \square Avvio/arresto (10); la bevanda viene preparata con il rapporto di miscela desiderato.

i Le modifiche eseguite vengono salvate automaticamente. Un'ulteriore conferma non è necessaria. Per uscire anticipatamente dal menu, senza prelevare la bevanda, premere nuovamente il tasto \square My coffee.

Preparare la schiuma latte e il latte caldo



Pericolo di ustioni!
 L'innesto schiuma (12) si riscalda molto. Dopo l'utilizzo, prima di toccare l'apparecchio, lasciarlo raffreddare.



Per ottenere una schiuma di latte di ottima qualità, utilizzare preferibilmente latte freddo con una percentuale minima di grasso dello 1,5%.

1. Togliere il flessibile del latte e collegarlo all'innesto latte (ved. "Preparazione con il latte").
2. Posizionare la tazza o il bicchiere sotto l'uscita dell'innesto latte (12).
3. Scegliere l'impostazione desiderata tra schiuma latte o latte caldo ruotando la manopola \bullet (5):



4. Premere \square Avvio/arresto (10). Dall'uscita dell'innesto schiuma fuoriesce schiuma latte (per circa 40 sec.) oppure latte caldo (per circa 60 sec.). Premendo nuovamente \square Avvio/arresto (10) è possibile interrompere anticipatamente la procedura.



Durante la preparazione del latte caldo è possibile che vengano emessi dei fischi, che per motivi tecnici vengono prodotto dall'innesto schiuma (12).



I resti secchi di latte sono difficili da pulire. Si consiglia quindi di pulire l'innesto schiuma dopo utilizzo (ved. "Pulizia del sistema latte").



Prima dell'uso, riscaldare con acqua calda le tazze, in particolare le tazzine da espresso.

Prelievo di acqua calda



Pericolo di ustione!
L'innesto schiuma (12) dal quale fuoriesce l'acqua calda si riscalda molto. Dopo l'uso è necessario lasciarlo raffreddare prima di toccarlo.

L'apparecchio permette anche di preparare il tè.

1. Posizionare la tazza o il bicchiere sotto l'uscita del caffè.
2. Con la manopola ● (5) selezionare Acqua calda:



3. Con ∨ (4) passare alla selezione della temperatura. Con la manopola ● (5) impostare la temperatura desiderata.

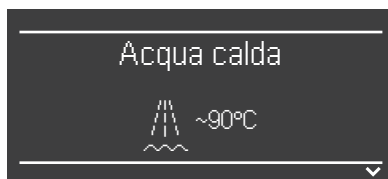

4. Premere □ Avvio/arresto (10). L'acqua calda fuoriesce per circa 40 sec. dall'uscita dell'innesto schiuma. Premendo nuovamente □ Avvio/arresto (10) è possibile interrompere anticipatamente la procedura.

Informazioni ed impostazioni

Con \mathbb{I} (9) è possibile richiedere (toccare) delle informazioni ed eseguire delle impostazioni (tenere premuto il tasto per almeno tre secondi).

Informazioni sul display

Nel menu Informazioni (toccare il tasto \mathbb{I} (9)) si possono visualizzare le seguenti informazioni:

- ▶ quando è necessaria la decalcificazione
- ▶ quando è necessaria la pulizia
- ▶ quando è necessario sostituire il filtro
- ▶ quanto caffè è stato prelevato dal momento della messa in servizio dell'apparecchio
- ▶ quante bevande a base di latte sono state prelevate
- ▶ quanta acqua calda è stata preparata



Impostazioni sul display

Tenere **i** (9) premuto per almeno 3 secondi; compaiono diverse possibilità di impostazione:



Ruotando la manopola **●** (5) è possibile passare tra diverse possibilità di impostazione; l'impostazione attiva compare sul display tra parentesi. È possibile modificare l'impostazione attualmente visualizzata premendo il tasto freccia **∨** (4). Le parentesi evidenziano la nuova possibilità di selezione, ad esempio Italiano. Usare la manopola per eseguire la nuova impostazione. Per uscire dal menu, premere di nuovo **i** (9).



Le modifiche eseguite vengono salvate automaticamente. Un'ulteriore conferma non è necessaria.

L'utente può disporre delle seguenti possibilità di impostazione:

- Lingua: Premere il tasto freccia **∨**. Ruotando la manopola **●** è possibile selezionare la lingua del display.
- Quant. riemp.: È possibile impostare la quantità singolarmente per ogni bevanda a base di caffè e per ogni dimensione di tazza (ved. „Impostare la quantità per tazza“).
- Decalcifica: Se l'apparecchio deve essere decalcificato, premere **▷** Avvio/arresto (10) ed avviare il programma di decalcificazione (ved. “Decalcificare”).
- Programma di pulizia: Se l'apparecchio deve essere pulito, premere **▷** Avvio/arresto (10) ed avviare il programma di pulizia (ved. “Pulire”).
- Calc'n'Clean: Se l'apparecchio deve essere decalcificato e contemporaneamente pulito, premere **▷** Avvio/arresto (10) ed avviare il programma Calc'n'Clean (ved. “Calc'n'Clean”).
- Durezza acqua: Premere il tasto freccia **∨**. Ruotando la manopola **●** è possibile selezionare la durezza acqua desiderata (1, 2, 3 e 4) (ved. “Determinare ed impostare la durezza dell'acqua”).
- Temperatura caffè: Premere il tasto freccia **∨**. Ruotando la manopola **●** è possibile impostare la temperatura del caffè.
- Auto spegnimento in: Premere il tasto freccia **∨**. Ruotando la manopola **●** è possibile inserire l'intervallo di tempo dopo il quale l'apparecchio si spegnerà automaticamente dopo l'ultima bevanda preparata. Si possono impostare intervalli di tempo compresi tra 5 minuti e 8 ore. Il tempo predefinito è di 30 minuti, ma può anche essere ridotto per risparmiare energia.
- Illuminazione: Premere il tasto freccia **∨**. L'illuminazione può essere impostata su Spento, Acceso (impostazione standard) o Spento dopo 5 min.
- Sonoro: Premere il tasto freccia **∨**. Il segnale acustico che viene emesso alla pressione di un tasto si può Spento o Acceso ruotando la manopola **●**.
- Contrasto: Premere il tasto freccia **∨**. Il contrasto del display può essere impostato con la manopola **●** (5) da -20 a +20; il valore preimpostato è 0.
- Filtro acqua: Ogni nuovo filtro acqua installato nel serbatoio acqua (14) deve essere risciacquato:
 1. Inserire il filtro dell'acqua nel serbatoio acqua (14) e riempire il serbatoio con acqua fino al contrassegno di “max”.
 2. Premere il tasto freccia **∨** [Avviare con **▷**] e **▷** Avvio/arresto (10).

3. Posizionare sotto l'innesto schiuma (12) un recipiente da 0,5 litri.
4. Premere  Avvio/arresto (10). L'acqua scorre prima attraverso il filtro, per lavarlo, e quindi fuoriesce nel recipiente.

Svuotare il recipiente; l'apparecchio è nuovamente pronto per l'uso.

Il lavaggio del filtro attiva allo stesso tempo l'impostazione per l'indicazione Cambiare filtro.

L'effetto del filtro è esaurito quando compare di nuovo l'indicazione Cambiare filtro o al più tardi dopo due mesi dall'ultimo cambio del filtro. Il filtro deve essere sostituito per motivi igienici e affinché l'apparecchio non venga intaccato dal calcare (con conseguenti danni). I filtri di ricambio sono reperibili presso i rivenditori o presso il servizio clienti (ved. "Accessori").

Dopo ogni sostituzione, il filtro nuovo deve dapprima essere lavato. A tale scopo procedere come descritto all'inizio di questo capitolo.

Se non viene inserito nessun nuovo filtro, ruotare l'impostazione del filtro dell'acqua su Spento.



Per informazioni dettagliate sul filtro dell'acqua, consultare le istruzioni del filtro.











Se l'apparecchio resta inutilizzato per un periodo prolungato (ad es. in vacanza), il filtro inserito dovrebbe venir lavato prima di un nuovo utilizzo. A tale scopo è sufficiente prelevare una tazza di acqua calda.

- Imp. predefinita: È possibile cancellare le impostazioni personalizzate e ripristinare le impostazioni predefinite (reset). Per attivare le impostazioni predefinite, premere  Avvio/arresto (10).

Impostare la quantità per tazza

La quantità per tazza può essere personalizzata in funzione delle tazze utilizzate. È possibile impostare separatamente la quantità per tazza per ogni bevanda a base di caffè e per ogni dimensione di tazza.

1. Per richiamare le impostazioni di base, tenere premuto per almeno 3 secondi .
2. Con la manopola  selezionare Quant. riemp.
3. Premere .
4. Con la manopola  selezionare la bevanda al caffè.
5. Premere .
6. Con la manopola  selezionare le dimensioni della tazza.
7. Premere .
8. Con la manopola  adeguare la quantità di riempimento.

Con  si ritorna alla selezione delle dimensioni della tazza e delle bevanda.

Per uscire dalle impostazioni di base premere . Le impostazioni sono memorizzate.



Importante: La quantità scelta in ml è un **valore orientativo** e può variare notevolmente ad esempio in funzione della formazione di crema, del grado di macinatura e del tipo di latte.

Regolazione del grado di macinatura

Con il selettore per il grado di macinatura (18), posto sul lato superiore dell'apparecchio, è possibile impostare il grado di macinatura del caffè:



Attenzione: Regolare il grado di macinatura solo se il macinacaffè è acceso. In caso contrario l'apparecchio potrebbe venir danneggiato.

1. Estrarre completamente l'apparecchio (ved. "Sistema di estrazione").
2. Nel menu per la selezione delle bevande, selezionare Espresso.
3. Premere \square Avvio/arresto (10).
4. A macinacaffè acceso, impostare il selettore (18) da caffè in polvere fine \blacksquare su caffè in polvere grosso \otimes o viceversa.



La nuova impostazione è effettiva solo a partire dalla seconda tazza.



Per chicchi di caffè tostati più scuri, impostare un grado di macinatura più fine, per i chicchi tostati più chiari, impostare un grado di macinatura più grosso.

Rilevare la durezza dell'acqua

Questo apparecchio consente di impostare la durezza dell'acqua. L'impostazione corretta della durezza dell'acqua è importante affinché l'apparecchio possa indicare per tempo quando è necessario eseguire la decalcificazione. Il valore predefinito per la durezza dell'acqua è 4.

La durezza dell'acqua si può testare mediante le apposite strisce di test fornite in dotazione, oppure è possibile richiedere questa informazione all'azienda locale fornitrice. Immergere per breve tempo la striscia di test in acqua, scuotere leggermente e dopo un minuto leggere il risultato.

Gradi di durezza dell'acqua e livelli di impostazione:

Livello	Grado di durezza dell'acqua	
	Tedesco (°dH)	Francese (°fH)
1	1-7	1-13
2	8-14	14-25
3	15-21	26-38
4	22-30	39-54

Suggerimenti per risparmiare energia

- Dopo ca. 30 minuti (impostazione di fabbrica) l'apparecchio si spegne automaticamente e non consuma più energia.
- Il tempo preimpostato può essere ridotto (vedere Auto spegnimento in nel capitolo "Impostazioni sul display").
- Se l'apparecchio non viene utilizzato: spegnerlo mediante l'interruttore di rete.
- Se possibile non interrompere il prelievo di caffè o latte. L'interruzione anticipata provoca un maggiore consumo di energia e un riempimento più rapido del raccogliocce.

- Decalcificare sempre l'apparecchio quando viene visualizzato Decalcificare (ved. "Decalcificare"), per evitare deposito di calcare. I residui di calcare provocano un maggiore consumo di energia.

Cura e pulizia giornaliera



Pericolo di scossa elettrica!
Prima della pulizia, spegnere l'apparecchio con l'interruttore di rete. Non usare dispositivi a vapore.

Cura giornaliera

1. Pulire l'esterno dell'apparecchio con un panno morbido umido. Non usare salviette o detersivi abrasivi.
2. Rimuovere sempre e subito eventuali resti di calcare, caffè, latte e decalcificante. Sotto questi resti possono formarsi punti di corrosione.
3. Sulle superfici lucide non utilizzare detersivi contenenti alcol.
4. Sciquare il serbatoio dell'acqua (14) solo con acqua.
5. Togliere il vassoio di sgocciolamento (26). Estrarre il raccogliocce (27). Togliere il coperchio del raccogliocce (29). Svuotare l'acqua ed i fondi di caffè (28). Lavare il raccogliocce oppure metterlo in lavastoviglie. Non mettere in lavastoviglie né il vassoio di sgocciolamento (26) né il coperchio del raccogliocce (29).

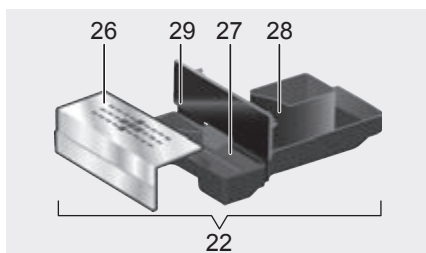

6. Pulire il coperchio e il rivestimento isolante del recipiente del latte esclusivamente con un panno umido. Non lavare in lavastoviglie.
7. Pulire con un panno l'interno dell'apparecchio (alloggiamento delle vaschette).
8. Pulire l'innesto schiuma (descritto qui di seguito).
9. Reinserire tutte le parti.



Importante: Il raccogliocce uscita caffè (27) e il contenitore per fondi di caffè (28) si dovrebbe vuotare e pulire ogni giorno, per evitare la formazione di muffe.



Se l'apparecchio viene spento con il tasto (3) ☺ (Risciacquo e spegnimento) oppure si spegne mediante la funzione "Auto spegnimento in", il risciacquo viene eseguito automaticamente. Quindi il sistema di linee contenute all'interno dell'apparecchio si pulisce da solo.



Importante: Se l'apparecchio non è stato utilizzato per lungo tempo (ad esempio dopo una vacanza), è necessario eseguire una pulizia a fondo dello stesso, comprendendo anche la linea del latte e il bollitore.

Pulizia del sistema latte



Pericolo di ustioni!

L'innesto schiuma (12) si riscalda molto. Dopo l'utilizzo, prima di toccare l'apparecchio, lasciarlo raffreddare.

Il messaggio

Sciagquare brevemente il sistema latte.

Premere 



compare

- quando non è stata effettuata la pulizia dopo l'uso
- poco prima che l'apparecchio si spenga automaticamente se non è stato pulito in precedenza.

Se compare questo messaggio, avviare la fase 2 descritta in "Lavaggio rapido sistema latte".

Dopo ogni utilizzo pulire il sistema latte.

Lavaggio rapido sistema latte:

1. Nel menu per la selezione bevande, selezionare la voce Lavaggio e premere  Avvio/arresto (10).
2. Posizionare una tazza sotto l'innesto latte (12) e immergere l'estremità del flessibile latte nella tazza.
3. Premere  Avvio/arresto (10). L'apparecchio ora versa automaticamente acqua nella tazza e la aspira per il lavaggio attraverso il flessibile latte. Dopo circa 1 minuto la procedura di lavaggio è conclusa.
4. Vuotare la tazza e pulire il flessibile latte.

Lavaggio sistema latte:

1. Per pulire l'innesto schiuma, è necessario smontarlo. Aprire lo sportello di copertura (13), portare l'innesto schiuma (12) in posizione orizzontale e tirare in avanti diritto:

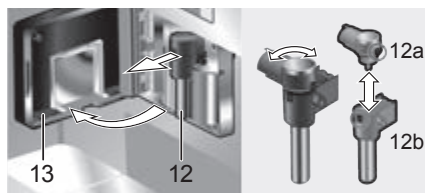

2. Pulire l'alloggiamento dell'innesto schiuma (24) con un panno morbido.
3. Ruotare l'elemento superiore (12a) in senso antiorario e rimuoverlo dall'elemento inferiore (12b).
4. Pulire le singole parti con una soluzione di detersivo e un panno morbido oppure lavarle in lavastoviglie.
5. Montare tutti gli elementi in modo che entrambi i contrassegni a e b combacino. Inserire nuovamente l'inserto schiuma nell'apparecchio fino al suo incastro.

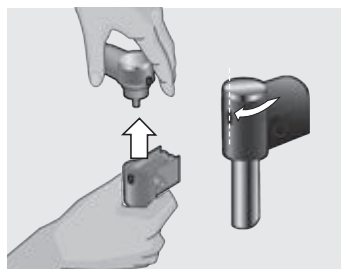

Tutti gli altri pezzi possono anche essere puliti in lavastoviglie.

Pulire l'unità di infusione

Oltre al programma di pulizia automatica, si dovrebbe estrarre l'unità di infusione per pulirla ad intervalli regolari.



Attenzione: Pulire l'unità di infusione senza detersivi e non lavare in lavastoviglie.

1. Estrarre completamente l'apparecchio (ved. "Sistema di estrazione").
2. Spegner l'apparecchio con il tasto (3)  (Risciacquo e spegnimento).
3. Afferrare l'apriporta (21) ed aprire lo sportello (20) che consente di accedere all'unità di infusione (25):

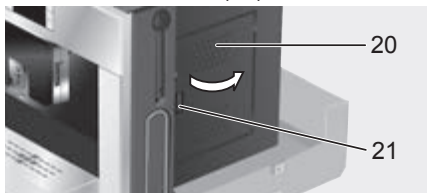

4. Spingere completamente in avanti il blocco rosso (25 a) sull'unità di infusione.

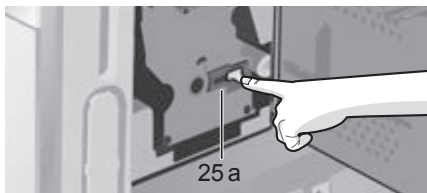

5. Premere il pulsante rosso (25 b) ed estrarre quindi l'unità di fusione (25):

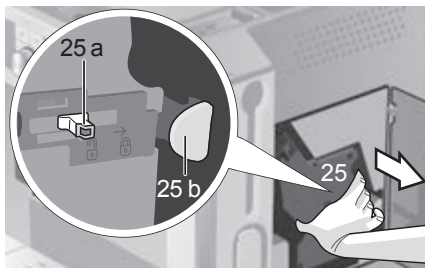

6. Pulire bene il bollitore (25) sotto l'acqua corrente.



7. Tenere il filtro del bollitore sotto il getto dell'acqua.

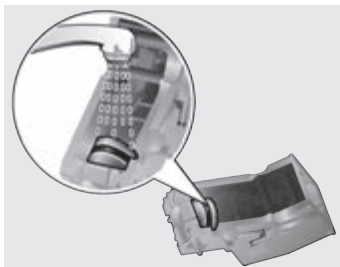

8. Pulire bene l'interno dell'apparecchio con un panno umido e togliere le eventuali tracce di caffè.
9. Lasciar asciugare l'unità di infusione e il vano interno dell'apparecchio.

10. Inserire l'unità di infusione (25) fino in fondo. Spingere il blocco rosso (25a) completamente all'indietro e chiudere gli sportelli (20).

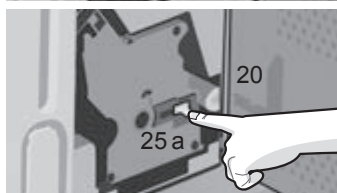

Programmi di servizio

In determinati intervalli di tempo, a seconda dell'utilizzo dell'apparecchio, sul display, al posto della selezione del caffè, compare una delle seguenti indicazioni:

Cambiare filtro
Tasto ☰ per 3 sec.

Eeguire pulizia
Tasto ☰ per 3 sec.

Decalcificare
Tasto ☰ per 3 sec.

Calc'n'Clean
Tasto ☰ per 3 sec.

In questo caso si dovrebbe immediatamente sostituire il filtro dell'acqua e pulire o decalcificare l'apparecchio con il corrispondente programma (la decalcificazione è descritta alla pagina seguente). In caso contrario l'apparecchio potrebbe venir danneggiato.



I programmi di servizio si possono avviare anche manualmente nel menu di impostazione (ved. “Impostazioni sul display”).

Non bere i liquidi. Per decalcificare, non utilizzare mai aceto, sostanze a base di aceto, acido citrico o sostanze a base di acido citrico. Per decalcificare o pulire, utilizzare esclusivamente le apposite compresse.

Queste compresse sono state sviluppate appositamente per le macchine automatiche per espresso e si possono acquistare presso il servizio clienti (ved. “Accessori”).

Non inserire mai compresse decalcificanti o altre sostanze decalcificanti nel cassetto del caffè in polvere/cassetto per le compresse detergenti.

Non interrompere mai il programma di servizio. Se un programma di servizio viene interrotto, ad esempio a causa di una caduta di corrente, procedere come indicato di seguito:

1. lavare il serbatoio acqua (14) e riempire con acqua fino al contrassegno di “max”.
2. Premere \blacktriangleright Avvio/arresto (10); il programma di pulizia si avvia per circa 3 minuti:

Pulizia in corso

L'apparecchio è nuovamente pronto per l'uso.

Decalcificare



Importante: Se nel serbatoio dell'acqua (14) è inserito un filtro, prima di avviare il programma di servizio è assolutamente necessario toglierlo, per reinserirlo solo dopo il termine del programma.

Quando compare l'indicazione Decalcificare tenere premuto il tasto I (9) per almeno tre secondi. Compare il messaggio:

Decalcifica

Avviare con \blacktriangleright

oppure

Per avviare la decalcificazione senza indicazione (ved. capitolo “Impostazioni sul display”) tenere premuto il tasto I (9) per almeno tre secondi e selezionare

Decalcifica

Avviare con \blacktriangleright

Premere \blacktriangleright Avvio/arresto (10); il display conduce l'utente attraverso il programma:

Vuotare raccogliogocce

Vuotare il raccogliogocce (22).

Inserire raccogliogocce

Inserire il raccogliogocce.



Se l'innesto schiuma non è inserito compare il messaggio:

Inserire innesto schiuma

Inserire l'innesto schiuma (12)

Posizionare recip. sotto inserto schiuma

Premere \blacktriangleright

Posizionare sotto l'innesto schiuma (12) un recipiente da 0,5 litri. Premere \blacktriangleright Avvio/arresto (10).



Può essere usato anche il recipiente per fondi di caffè (28). Per evitare schizzi, spingere verso il basso l'uscita caffè (11).



Se il filtro dell'acqua è attivo, compare il messaggio:

Eliminare filtro acqua

Premere 

Togliere il filtro dell'acqua e premere

 Avvio/arresto (10)

Versare 0,5 l acqua + decalcificante

Premere 

Versare 0,5 l di acqua tiepida nel recipiente vuoto del serbatoio (14) fino al contrassegno **calc** (0,5 l) e sciogliervi due compresse di decalcificante. Premere  Avvio/arresto (10), ora il programma di decalcificazione funziona per circa 24 minuti:

Decalcificazione in corso



Se il serbatoio dell'acqua contiene una quantità troppo scarsa di soluzione decalcificante, compare il messaggio:

Manca decalcificante

Aggiung. Decalcificante

Premere 

Versare 0,5 l di acqua tiepida nel recipiente vuoto del serbatoio (14) fino al contrassegno **calc** (0,5 l) e sciogliervi due compresse di decalcificante. Premere  Avvio/arresto (10). Il programma di decalcificazione prosegue.

Sciacquare e riempire serbatoio acqua

Premere 

Lavare il serbatoio acqua e riempire con acqua fino al contrassegno "max".

Premere  Avvio/arresto (10), ora il programma di decalcificazione funziona per circa 1 minuto ed esegue il lavaggio:

Decalcificazione in corso

Vuotare raccogliocce

Vuotare il raccogliocce.

Inserire raccogliocce

Reinserire il raccogliocce.

Se viene utilizzato un filtro, è il momento di reinserirlo. L'apparecchio è nuovamente pronto per l'uso.



Importante: Pulire l'apparecchio con un panno umido e morbido per eliminare subito i residui di soluzione decalcificante. Sotto questi resti possono formarsi punti di corrosione. I panni in spugna nuovi possono contenere sali. I sali possono causare ruggine sull'acciaio inossidabile, pertanto lavare i panni in spugna accuratamente prima dell'uso.

Pulire

Quando compare l'indicazione Eseguire pulizia tenere premuto il tasto **i** (9) per almeno tre secondi. Compare il messaggio:

Programma di pulizia

Avviare con **▷□**

oppure

Per avviare la decalcificazione senza indicazione (ved. capitolo "Impostazioni sul display") tenere premuto il tasto **i** (9) per almeno tre secondi e selezionare

Programma di pulizia

Avviare con **▷□**

Premere **▷□** Avvio/arresto (10); il display conduce l'utente attraverso il programma:

Vuotare raccogliogocce

Vuotare il raccogliogocce (22).

Inserire raccogliogocce

Reinserire il raccogliogocce.

Pulizia in corso

Aprire cassetto polvere

Estrarre l'apparecchio ed aprire il cassetto polvere (19).

Aggiungere la compressa di pulizia! Chiudere il cassetto!

Aggiungere una compressa di pulizia nel cassetto polvere e richiuderlo. Il programma di pulizia funziona per circa 1 minuto.

Premere **▷□**

Premere **▷□** Avvio/arresto (10); il programma di pulizia funziona per circa 6 minuti:

Pulizia in corso

Vuotare raccogliogocce

Vuotare il raccogliogocce.

Inserire raccogliogocce

Reinserire il raccogliogocce.

L'apparecchio è nuovamente pronto per l'uso.

Calc'n'Clean



Importante: Se nel serbatoio dell'acqua (14) è inserito un filtro, prima di avviare il programma di servizio è assolutamente necessario toglierlo, per reinserirlo solo dopo il termine del programma.

Il programma Calc'n'Clean combina le due funzioni singole di decalcificazione e di pulizia. Se le scadenze dei due programmi sono ravvicinate, la macchina automatica per caffè espresso, propone automaticamente questo programma di servizio.

Quando compare l'indicazione Calc'n'Clean tenere premuto il tasto **i** (9) per almeno tre secondi. Compare il messaggio:

Calc'n'Clean

Avviare con **▷□**

oppure

Per avviare la decalcificazione senza indicazione (ved. "Impostazioni sul display") tenere premuto il tasto **i** (9) per almeno tre secondi e selezionare

Calc'n'Clean

Avviare con **▷□**

Premere **▷□** Avvio/arresto (10); il display conduce l'utente attraverso il programma:

Vuotare raccogliogocce

Vuotare il raccogliogocce (22).

Inserire raccogliogocce

Reinserire il raccogliogocce.



Se l'innesto schiuma non è inserito compare il messaggio:

Inserire innesto schiuma

Inserire l'innesto schiuma (12)

Posizionare recip. sotto inserto schiuma

Premere 

Posizionare sotto l'innesto schiuma (12) un recipiente di almeno 1 litro.

Premere  Avvio/arresto (10), l'apparecchio esegue un doppio lavaggio.



Può essere usato anche il recipiente per fondi di caffè (28). Per evitare schizzi, spingere verso il basso l'uscita caffè (11).

Pulizia in corso

Aprire cassetto polvere

Estrarre l'apparecchio ed aprire il cassetto polvere (19).

Aggiungere la compressa di pulizia! Chiudere il cassetto!

Aggiungere una compressa di pulizia nel cassetto polvere e richiuderlo. Il programma di pulizia funziona per circa 1 minuto.



Se il filtro dell'acqua è attivo, compare il messaggio:

Eliminare filtro acqua

Premere 

Togliere il filtro dell'acqua e premere

 Avvio/arresto (10)

Versare 0,5 l acqua + decalcificante

Premere 

Versare 0,5 l di acqua tiepida nel recipiente vuoto del serbatoio (14) fino al contrassegno **calc** (0,5 l) e sciogliervi due compresse di decalcificante. Premere  Avvio/arresto (10), ora il programma di decalcificazione funziona per circa 24 minuti:

Decalcificazione in corso



Se il serbatoio dell'acqua contiene una quantità troppo scarsa di soluzione decalcificante, compare il messaggio:

Manca decalcificante

Aggiung. Decalcificante

Premere 

Versare 0,5 l di acqua tiepida nel recipiente vuoto del serbatoio (14) fino al contrassegno **calc** (0,5 l) e sciogliervi due compresse di decalcificante. Premere  Avvio/arresto (10). Il programma di decalcificazione prosegue.

Sciacquare e riempire serbatoio acqua

Premere 

Lavare il serbatoio acqua e riempire con acqua fino al contrassegno di "max".

Premere  Avvio/arresto (10), ora il programma di decalcificazione funziona per circa 1 minuto:

Decalcificazione in corso

Quindi il programma di pulizia funziona per circa 6 minuti e lava l'apparecchio.

Pulizia in corso

Vuotare raccogliocce

Vuotare il raccogliocce.

Inserire raccogliocce

Reinserire il raccogliocce.

Se viene utilizzato un filtro, è il momento di reinserirlo. L'apparecchio è nuovamente pronto per l'uso.



Importante: Pulire l'apparecchio con un panno umido e morbido per eliminare subito i residui di soluzione decalcificante. Sotto questi resti possono formarsi punti di corrosione. I panni in spugna nuovi possono contenere sali. I sali possono causare ruggine sull'acciaio inossidabile, pertanto lavare i panni in spugna accuratamente prima dell'uso.

Accessori, deposito, smaltimento, garanzia

Accessori

I seguenti accessori sono disponibili presso i rivenditori autorizzati e presso il servizio clienti:

Accessori	Codice ordinazione	
	Rivenditori	Servizio clienti
Comprese detergenti	TCZ6001	310575
Comprese decalcificanti	TCZ6002	310967
Filtro acqua	TCZ7003	467873

Garanzia

Per questo apparecchio sono valide le condizioni di garanzia pubblicate dal nostro rappresentante nel paese di vendita. Il rivenditore, presso il quale è stato acquistato l'apparecchio, è sempre ben disposto a fornire a richiesta informazioni a proposito. Per l'esercizio del diritto di garanzia è comunque necessario presentare il documento di acquisto.

Con riserva di modifica.

Deposito

Per evitare che l'apparecchio subisca danni a causa del gelo durante il trasporto ed il deposito, esso deve venir completamente svuotato.



L'apparecchio deve essere pronto per l'uso e il serbatoio acqua (14) deve essere pieno.

1. Posizionare un recipiente grande e stretto sotto l'innesto schiuma (12).
2. Selezionare l'impostazione **Schiuma latte** sul display, premere **▶** Avvio/arresto (10) e far evaporare per circa 15 secondi.

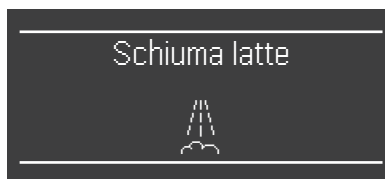

3. Spegner l'apparecchio con l'interruttore di rete **O/I** (2).
4. Svuotare il serbatoio dell'acqua (14) ed il raccogliogocce (22).

Smaltimento

Si prega di smaltire le confezioni nel rispetto dell'ambiente. Questo apparecchio dispone di contrassegno ai sensi della direttiva europea 2012/19/CE in materia di apparecchi elettrici ed elettronici (waste electrical and electronic equipment – WEEE). Questa direttiva definisce le norme per la raccolta e il riciclaggio degli apparecchi dismessi valide su tutto il territorio dell'Unione Europea. Informarsi presso il rivenditore specializzato sulle attuali disposizioni per la rottamazione.

Soluzione dei problemi più semplici

Problema	Causa/situazione	Soluzione
Indicazione sul display Riempire serbatoio chicchi anche se il serbatoio dei chicchi è pieno, l'apparecchio non macina i chicchi di caffè.	I chicchi non cadono nel macinacaffè (chicchi troppo grassi).	Cambiare tipo di caffè. Pulire il macinacaffè vuoto con un panno asciutto.
Non è possibile prelevare acqua calda.	L'innesto schiuma o l'alloggiamento dell'innesto schiuma è otturato.	Pulire l'innesto schiuma o il suo alloggiamento (vedere capitolo "Pulire la linea del latte").
Schiuma scarsa o troppo liquida. L'innesto schiuma non aspira il latte.	L'innesto schiuma o l'alloggiamento dell'innesto schiuma è otturato.	Pulire l'innesto schiuma o il suo alloggiamento (vedere capitolo "Pulire la linea del latte").
	Tipo di latte non adatto.	Utilizzare latte con una percentuale di grasso del 1,5 %.
	L'inserto schiuma (12) non è montato correttamente.	Inumidire le parti dell'inserto schiuma e rimontarle.
	L'apparecchio presenta incrostazioni di calcare.	Decalcificare l'apparecchio con 2 pastiglie decalcificanti, se necessario avviare il programma 2 volte.
Il caffè scende solo a gocce oppure non è possibile più alcun prelievo di caffè.	Il grado di macinatura è troppo fine. Il caffè in polvere è troppo fine.	Regolare su un grado di macinatura più grosso. Utilizzare un caffè macinato più grosso.
	L'apparecchio presenta forti calcificazioni.	Decalcificare l'apparecchio.
Il caffè non ha alcuna "crema" (strato di schiuma).	Tipo di caffè non adatto.	Utilizzare una qualità di caffè che contenga una percentuale elevata di chicchi robusta.
	I chicchi di caffè non sono tostati di fresco.	Utilizzare chicchi tostati di fresco.
	Il grado di macinatura non è adatto ai chicchi di caffè.	Regolare su un grado di macinatura fine.

Soluzione dei problemi più semplici

Problema	Causa/situazione	Soluzione
Il caffè è troppo "acido".	Il grado di macinatura è troppo grosso oppure il caffè è macinato troppo grosso.	Impostare il grado di macinatura su un valore più fine oppure utilizzare un caffè macinato più fine.
	Tipo di caffè non adatto.	Utilizzare un caffè più tostato.
Il caffè è troppo "amaro".	Il grado di macinatura impostato è troppo fine oppure il caffè in polvere è troppo fine.	Impostare un grado di macinatura più grosso oppure utilizzare un caffè in polvere più grosso.
	Tipo di caffè non adatto.	Cambiare il tipo di caffè.
Indicazione sul display Errore Chiamare l'Assistenza	Nell'apparecchio si è verificato un errore.	Chiamare l'Assistenza (ved. risvolto della copertina posteriore).
Il filtro dell'acqua non resta incastrato nel serbatoio dell'acqua.	Il filtro dell'acqua non è fissato correttamente.	Tenere diritto il filtro dell'acqua e spingerlo saldamente nel collegamento del serbatoio.
I fondi di caffè non sono compatti e sono troppo bagnati.	Il grado di macinatura impostato è troppo fine o troppo grosso oppure è stato utilizzato troppo poco caffè macinato.	Impostare un grado di macinatura più grosso o più fine oppure utilizzare 2 dosatori rasi di caffè macinato.
Indicazione sul display Pulire unità di infusione	Unità di infusione sporca.	Pulire l'unità di infusione.
	Troppo caffè macinato nell'unità di infusione.	Pulire l'unità di infusione (usare al massimo 2 dosatori rasi di caffè macinato).
	Il meccanismo del bollitore si muove con fatica.	Pulire l'unità di infusione (ved. „Cura e pulizia giornaliera“).
Forti differenze nella qualità del caffè o della schiuma del latte.	L'apparecchio presenta incrostazioni di calcare.	Procedere alla decalcificazione dell'apparecchio, secondo le istruzioni, con due compresse di decalcificante.

Soluzione dei problemi più semplici

Problema	Causa/situazione	Soluzione
Presenza di gocce d'acqua sul fondo interno dell'apparecchio dopo aver tolto il raccogliocce.	Il raccogliocce è stato estratto troppo presto.	Estrarre il raccogliocce solo alcuni secondi dopo l'ultimo prelievo.

Se non è possibile risolvere un problema, non provare a trovare da soli l'errore, a smontare l'apparecchio oppure a ripararlo da soli. Chiamare l'Assistenza (ved. risvolto della copertina posteriore).

Dati tecnici

Collegamento elettrico (tensione/frequenza)	220-240 V / 50-60 Hz
Potenza del riscaldamento	1700 W
Pressione massima pompa, statica	19 bar
Capacità massima del serbatoio acqua (senza filtro)	2,5 l
Capacità massima del contenitore chicchi	1000 g
Lunghezza del cavo	150 cm
Dimensioni (A x L x P)	454 x 594 x 535 mm
Peso, a vuoto	25,9 kg
Tipo di meccanismo di macinatura	Ceramica

Hartelijk gefeliciteerd ...

... met de aankoop van dit product. Met deze in- en uitschuifbare volautomatische espressomachine beschikt u over een kwalitatief hoogwaardig en modern keukenapparaat; het combineert innovatieve techniek met bediengemak en vele functies. U kunt daarmee spelenderwijs en snel

verscheidene goedsmakende hete dranken vers toebereiden: een ouderwetse kop koffie, of een gezonde koffie-verkeerd of Latte Macchiato, een romige cappuccino of een sterke espresso. Het apparaat biedt u voorts talrijke mogelijkheden om de drank aan uw persoonlijke smaak aan te passen.

Maak u vertrouwd met alle onderdelen, functies, meldingen en bedieningen om de volautomatische espressomachine met al zijn mogelijkheden en functies ook betrouwbaar en veilig te kunnen gebruiken. Deze gebruiksaanwijzing helpt u daarbij. Gun u daarom wat tijd en lees eerst de gebruiksaanwijzing door alvorens de machine te gaan gebruiken.

Hoe u deze gebruiksaanwijzing leest

De omslag van deze gebruiksaanwijzing kunt u – naar voren toe – uitklappen. Daar treft u afbeeldingen van de machine aan met nummers, waar deze gebruiksaanwijzing steeds naar verwijst.

Voorbeeld: watertank (14)



Als u de omslag uitgeklaapt laat, hebt u altijd snel een overzicht bij de hand, ongeacht waar u op dat moment in de gebruiksaanwijzing leest.

Teksten op het scherm en opschriften van toetsen worden in deze gebruiksaanwijzing met een ander lettertype weergegeven, dan de gewone tekst. U kunt herkennen dat het om tekst gaat, die de machine toont of om tekst die erop is gedrukt.

Voorbeeld: Espresso

Bij de machine is een korte handleiding gevoegd, waarin u de belangrijkste functies snel kunt opzoeken. Deze kan rechts aan de buitenkant van het apparaat worden bewaard.

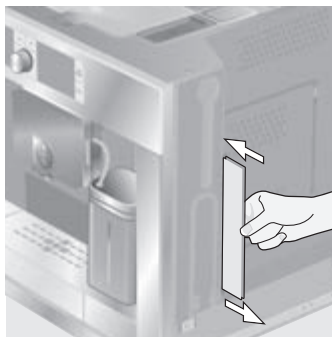

Inhoud

36 Veiligheidsaanwijzing

38 Leveringsomvang

38 Samenbouw en onderdelen

39 Bedieningen en meldingen

- 39 Netspanningschakelaar O/I
 - 39 Menu en scherm
 - 40 Meldingen op het scherm
 - 42 Uittreksysteem
 - 42 Accessoires
-

42 In gebruik nemen

- 42 Algemeen
 - 43 Apparaat in gebruik nemen
-

44 Toebereiden van dranken

- 44 Drankkeuze
- 44 Dubbel malen (AromaDouble Shot)
- 45 Een voorbeeld
- 45 Bereiden met poederkoffie
- 46 Bereiden met melk
- 47 Twee kopjes tegelijk
- 48 My coffee ☐⁺
- 49 Melkschuim en warme melk bereiden
- 49 Theewater nemen

50 Informatie en instellingen

- 50 Informatie op het scherm
 - 50 Instellingen via het scherm
 - 52 Hoeveelheid per kopje instellen
 - 52 Instellen van de maalfijnheid
 - 53 Waterhardheid bepalen
 - 53 Tips voor energiebesparing
-

53 Dagelijks onderhoud en schoonmaken

- 53 Dagelijks onderhoud
 - 54 Melksysteem schoonmaken
 - 55 Zetgroep schoonmaken
-

57 Onderhoudprogramma's

- 58 Ontkalken
 - 59 Reinigen
 - 60 Calc'n'Clean
-

61 Accessoires, opslag, afval, garantie

- 61 Accessoires
 - 61 Opslag
 - 62 Afval
 - 62 Garantie
-

62 Technische specificaties

63 Zelf eenvoudige problemen verhelpen

Veiligheidsaanwijzingen

Lees de gebruiksaanwijzing zorgvuldig door, neem deze altijd in acht en bewaar deze goed! Als u dit apparaat aan iemand anders geeft, lever dan ook deze gebruiksaanwijzing mee. Dit apparaat is bedoeld voor de verwerking van normale huishoudelijke hoeveelheden in huishoudens of vergelijkbare, niet-commerciële toepassingen. Hiertoe behoren bijvoorbeeld ook het gebruik in personeelskeukens van winkels, kantoren, landbouw- en andere industriële bedrijven, alsmede het gebruik door gasten van pensions, kleine hotels en soortgelijke accommodaties.

⚠ Gevaar voor elektrische schokken!

Sluit het apparaat aan, en gebruik het conform de informatie op het typeplaatje. Om gevaarlijke situaties te vermijden mogen reparaties aan het apparaat, zoals vervanging van een beschadigd aansluitsnoer, alleen door onze servicedienst worden uitgevoerd.

Dit apparaat mag door kinderen van 8 jaar en ouder en door personen met verminderde lichamelijke, zintuiglijke of geestelijke vermogens of gebrek aan ervaring en/of kennis worden gebruikt indien dit onder toezicht gebeurt of indien zij over het veilige gebruik van het apparaat zijn geïnstrueerd en de hieruit voortvloeiende gevaren hebben begrepen. Kinderen onder de 8 moeten van het apparaat en aansluitsnoer worden weggehouden en mogen het apparaat niet bedienen. Kinderen mogen niet met het apparaat spelen. Reiniging en gebruikersonderhoud mogen niet door kinderen worden uitgevoerd, tenzij de kinderen 8 jaar of ouder zijn en zij deze werkzaamheden onder toezicht uitvoeren.

Dompel het apparaat of aansluitsnoer nooit onder in water. Gebruik het apparaat uitsluitend indien het aansluitsnoer en het apparaat geen beschadigingen vertonen. Trek bij storingen direct de stekker uit het stopcontact of schakel de netspanning uit.

⚠ **Verstikkingsgevaar!**

Laat kinderen niet met verpakkingsmateriaal spelen.

⚠ **Gevaar voor letsel!**

Steek uw vingers niet in het maalmechanisme.

Trek het apparaat voorzichtig uit het inbouwmeubel en duw het voorzichtig erin terug om afklemmen van uw vingers te voorkomen.

⚠ **Gevaar voor brandwonden!**

De melkschuimer voor melk/heet water wordt zeer heet.

Laat – na gebruik – de melkschuimer eerst afkoelen alvorens hem aan te raken.

Leveringsomvang

(Zie de afbeelding aan het begin van deze gebruiksaanwijzing)

- a Volautomatisch espressoapparaat TCC78K751
- b Gebruiksaanwijzing
- c Filterhandleiding
- d Installatievoorschrift
- e Maatlepel
- f Melkslangetje
- g Beknopte handleiding
- h Melkreservoir
- i Waterfilter
- j Teststrip voor de hardheid van het water
- k Melkschuimer

Samenbouw en onderdelen

(Zie de illustratie op de uitklapbare eerste binnenpagina van deze gebruiksaanwijzing)

- 1 Toets ☐* My coffee
- 2 Netspanningschakelaar **O/I**
- 3 Toets ☉ (Spoelen en uitschakelen)
- 4 Keuzetoets ∨ ∞
- 5 Draaiknop ● voor instellingen via het scherm
- 6 Scherm
- 7 Symbooldisplay
- 8 ≡ Ontgrendeltoets voor het uitnemen
- 9 Toets ⓘ (Informatie/Instellingen)
- 10 Toets ⏻ start/stop
- 11 Koffietap (in hoogte verstelbaar)
- 12 Uitneembare melkschuimer (melk-/heetwatertap)
- 13 Afdekklep van de koffietap/melkschuimer
- 14 Uitneembare watertank
- 15 Melkslangetje
- 16 Poederlepel
- 17 Bonenreservoir met aromadeksel
- 18 Draaikiezer voor maalfijnheid
- 19 Poederlade (koffiepoeder/schoonmaaktablet)
- 20 Luik voor toegang tot de (koffie)zetmodule
- 21 Luikopener
- 22 Lekschaalmodule
- 23 Korte handleiding
- 24 Opvang van de melkschuimer
- 25 (Koffie) Zetmodule
 - a) Grendel van de zetmodule
 - b) Druktoets van de zetmodule
- 26 Lekrooster
- 27 Lekschaal
- 28 Koffiedikhouter
- 29 Scherm van de lekschaal
- 30 Melkreservoir (geïsoleerd)

Bedieningen en meldingen

Netspanningschakelaar O/I

Met de netspanningschakelaar **O/I** (2) wordt het apparaat in- of uitgeschakeld.

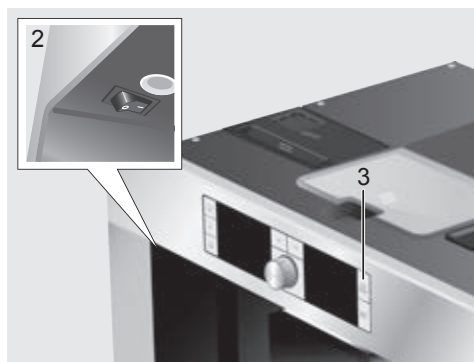

Belangrijk: Bedien de netspanningschakelaar niet tijdens in bedrijf zijn. Om het apparaat te spoelen, moet u het met de toets (3)  (Spoelen en uitschakelen) uitschakelen of automatisch laten uitschakelen. (De duur hiervan is instelbaar: zie *Auto off na* in het hoofdstuk “Instellingen via het scherm”.) De netspanningschakelaar wordt in beide gevallen automatisch op “0” gezet.

Menu en scherm

Het apparaat is voorzien van een eenvoudig te begrijpen menu om de bediening van het apparaat voor u zo eenvoudig mogelijk te maken en om u vele functies te kunnen bieden. Als u zich er even mee vertrouwd maakt, biedt het menu u in enkele stappen de keuze uit een reeks mogelijkheden. Het scherm laat steeds het door u gekozen programma zien en informeert u, bijvoorbeeld als u water of koffie moet bijvullen of een serviceprogramma moet draaien. Hierna volgt een beschrijving van de bediening via het hoofdmenu.

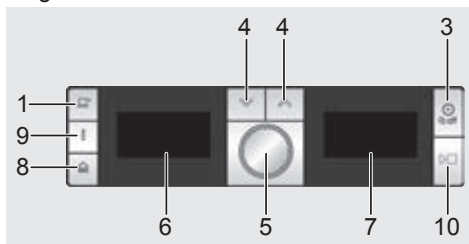

- ▶ **Spoelen en uitschakelen**  (3): Hiermee wordt de automatische spoelprocedure gestart en het apparaat uitgeschakeld. Het apparaat wordt niet gespoeld als er geen koffie is afgenomen.
- ▶   (4): Hiermee kan in het display (6) omhoog en omlaag worden genavigeerd.
- ▶ **Draaiknop**  (5): Door de knop te draaien kunt u in het scherm (6) instellingen maken of wijzigen (zoals de sterkte van de koffie of de hoeveelheid koffie).
- ▶ **Scherm** (6): Het scherm toont met behulp van symbolen en tekst de instellingen, lopende processen en meldingen.
- ▶ **Symbooldisplay** (7): Op het symbooldisplay geven symbolen informatie en instructies bij de schermtekst.
- ▶ Mit behulp van de toets  (8) trekt u het apparaat automatisch uit het inbouwmeubel (zie “Uittreksysteem”).



- ▶ **i** (9): Als u de toets **i** indrukt, verschijnt informatie (zie “Informatie op het scherm”). Als u de toets **i** langer dan 3 seconden indrukt, gaat u naar het menu “Instellingen” (zie “Instellingen via het scherm”).
- ▶ Door de toets **start/stop** (10) in te drukken start het toebereiden van een drank of een onderhoudsprogramma. Door de toets **start/stop** (10) tijdens het toebereiden van een drank in te drukken kunt u het proces stoppen.

Wanneer een toets wordt ingedrukt, weerklinkt tegelijkertijd een akoestisch signaal. Dit kan **Uit** en **Aan** worden geschakeld (zie “Instellingen via het scherm”).









Meldingen op het scherm

Op de schermen verschijnen, behalve de actuele bedrijfstoestand, verschillende meldingen die u informatie geven over de toestand of u meedelen wanneer u dient in te grijpen. Zodra u de vereiste handeling hebt uitgevoerd, verdwijnt de melding en verschijnt het drankkeuzemenu weer.

Informatie:

Schermmelding	Symbool	Betekenis
Waterreservoir bijna leeg		Vul de watertank binnenkort
Bonenreservoir bijna leeg		Vul het bonenreservoir binnenkort
Temperatuur te laag Even geduld		Apparaat in werking; nog een moment geduld a.u.b.

Verzoek om in te grijpen:

Schermmelding	Symbool	Wat u moet doen
Waterreservoir vullen		Vul de watertank
Waterreservoir plaatsen		Plaats de watertank
Waterreservoir checken		Neem de watertank uit en plaats hem correct
Lekschaal plaatsen		Plaats de lekschaal
Lekschaal legen		Leeg de lekschaal en maak hem schoon
Bonenreservoir vullen		Vul het bonenreservoir
Melkschuimer plaatsen		Plaats de melkschuimer
Zetgroep plaatsen Deur sluiten		Plaats de zetmodule en sluit het luik
Zetgroep reinigen		Zetgroep reinigen
Filter vervangen i-knop 3 s indrukken		Vervang het waterfilter
Ontkalken i-knop 3 s indrukken		Draai het onder-houdsprogramma "Ontkalken"
Reinigen a.u.b. i-knop 3 s indrukken		Draai het onder-houdsprogramma "Reinigen"
Calc'n'Clean i-knop 3 s indrukken		Draai het onder-houdsprogramma "Calc'n'Clean"
Het melksysteem a.u.b. kort doorspoelen. ▷□ drukken		Melksysteem spoelen
Voor uitschakelen a.u.b. melkschuimer doorspoelen! ▷□ drukken		Melksysteem spoelen

Uittreksysteem

Het apparaat kan automatisch uit een inbouwmeubel worden geschoven. Daarvoor

- ▶ drukt u op toets  (8) (het apparaat moet ingeschakeld zijn) of
- ▶ Neem het afzetvlak weg en trek aan de nu daaronder bereikbare handgreep:

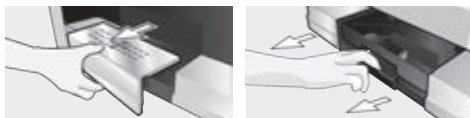

Het apparaat schuift zelfstandig naar de uitgetrokken stand 1. In deze stand kunt u water, bonen, poederkoffie en schoonmaak-/ontkalktabletten navullen, alsmede accessoires pakken van de rechter zijkant van het apparaat.

Om het apparaat volledig uit te schuiven,

- ▶ drukt u nogmaals op toets  (8) en trekt u het apparaat met de hand naar positie 2 of
- ▶ trekt u het apparaat aan de handgreep volledig naar voren.

In de uitgetrokken stand 2 kunt u de zetmodule uitnemen en de fijnheid van het malen instellen.



Uitgetrokken stand 1

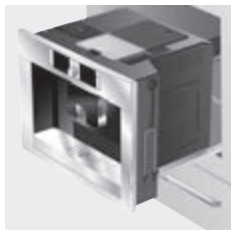

Uitgetrokken stand 2

Duw daarna het apparaat weer tot aan de aanslag terug in het inbouwmeubel.



Tijdens het zetproces is het automatisch uittrekken geblokkeerd.

Accessoires

De volautomatische espressomachine heeft speciale vakken om de accessoires en de korte handleiding (23) bij het apparaat in op te bergen. Deze bevinden zich aan de rechter zijkant (15, 16) en zijn te bereiken als het apparaat is uitgetrokken tot stand 1.

In gebruik nemen

Algemeen

Vul de tank resp. het reservoir enkel met zuiver water zonder koolzuur en – bij voorkeur – espresso- of bonenmengsels voor volautomaten. Gebruik geen geglaceerde, gecarameliseerde of met andere suikerhoudende toevoegstoffen behandelde koffiebonen: deze kunnen de zetmodule verstoppen. Bij eerste gebruik of als het apparaat langere tijd niet werd gebruikt, heeft de eerste kop koffie nog niet de volle aroma. Als u de espressomachine voor het eerst gebruikt, krijgt u pas een voldoende dikke en stabiele laag “crème” nadat u de eerste paar kopje hebt getapt. De volautomatische espressomachine is af fabriek voor een optimale werking met standaardinstellingen geprogrammeerd. Na ca. 30 minuten wordt het apparaat automatisch uitgeschakeld. Deze instelling is – net als vele andere instellingen – te wijzigen (zie Auto off na in het hoofdstuk “Instellingen via het scherm”).



Belangrijk: Gebruik het apparaat alleen in vorstvrije ruimten. Als het apparaat bij temperaturen onder 0 °C is getransporteerd of opgeslagen, dient u ten minste 3 uur te wachten alvorens het apparaat in gebruik te nemen.

Apparaat in gebruik nemen

1. Trek het apparaat handmatig uit (zie "Uittreksysteem").
2. Neem de watertank (14) naar boven toe uit, spoel hem om en vul hem met vers, koud water. Let op het merkteken "max".

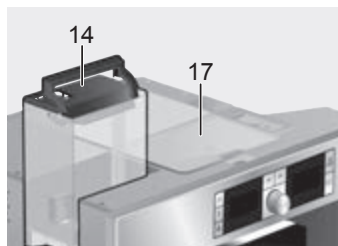

3. Plaats de watertank rechtstandig en druk hem helemaal naar onderen toe aan.



Vul de watertank elke dag met vers water. Om het apparaat te kunnen gebruiken, moet de watertank steeds voldoende water bevatten.

4. Vul het bonenreservoir (17) met koffiebonen (zie blz. 45 voor toebereiding met poederkoffie).
5. Duw het apparaat terug in het inbouwmeubel.
6. Druk de netspanningschakelaar (2) in.

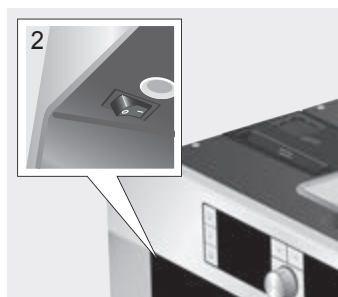

7. Het apparaat wordt nu opgewarmd en gespoeld. Er loopt wat water uit de koffietap. Op het scherm verschijnt de taalkeuze:



8. Druk de verzonken draaiknop (5) in en verdraai hem vervolgens, om de gewenste taal te kiezen waarin de schermteksten moeten verschijnen. Volgende talen zijn beschikbaar:

Deutsch	Português
English	Dansk
Русский	Norsk
Nederlands	Suomi
Français	Česky
Italiano	Türkçe
Svenska	Magyar
Español	Ελληνικά
Polski	Български

9. Druk op de toets  start/stop (10); de gekozen taal is nu opgeslagen. U kunt de taalinstelling later op ieder gewenst moment wijzigen (zie "Instellingen via het scherm").
10. In het display lichten eerst het bedrijfslogo en verscheidene symbolen op en als laatste verschijnt het drankkeuzemenu.



11. Stel de waterhardheid in (zie "Instellingen via het scherm").

Toebereden van dranken

Drankkeuze

In het drankkeuzemenu dat na de ingebruikname of inschakeling in het display wordt weergegeven, kunt u met de draaiknop (5) de volgende opties kiezen:



Koffie

2 Koffie

Espresso

2 Espresso

Cappuccino

1/3 espresso + 1/3 melk + 1/3 melkschuim; wordt bij voorkeur in een kopje geschonken

Latte Macchiato

Een gelijke hoeveelheid espresso en melkschuim; wordt met melk aangevuld; wordt bij voorkeur in een hoog glas geschonken

Koffie + melk

1/2 koffie + 1/2 melk; wordt bij voorkeur in een brede kop geschonken

Theewater

Warme melk

Melkschuim

Spoelen melksyst.

In het drankkeuzemenu (behalve bij Warme melk en Melkschuim) kunt u met \heartsuit en \spadesuit (4) nog andere opties selecteren, bijv. koffiehoeveelheid en -sterkte. De momenteel geselecteerde optie wordt op het scherm aangegeven. Met de draaiknop (5) kunt u binnen de optie instellingen wijzigen.

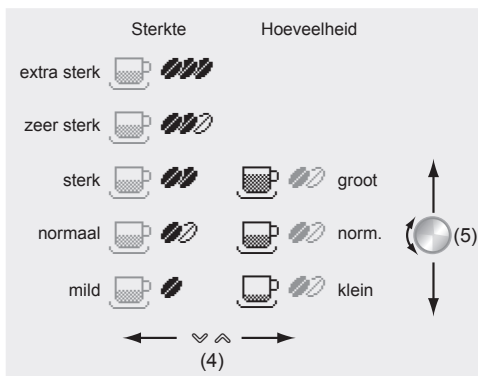

Dubbel malen (AromaDouble Shot)

Hoe langer het bereiden van de koffie duurt, des te meer bittere stoffen en ongewenste aroma's vrijkomen. Dit heeft een negatieve invloed op de smaak en maakt de koffie minder goed verteerbaar. Daarom heeft uw volautomatische espressoapparaat een speciale dubbelmaalfunctie voor de sterkteinstellingen zeer sterk en extra sterk.

Wanneer de helft van de gewenste hoeveelheid bereid is, wordt verse koffie gemalen en voor de verdere bereiding gebruikt, zodat alleen de lekkere aroma's vrijkomen.

Deze functie is beschikbaar voor de volgende dranken:

Koffie (1 kopje)

Cappuccino (1 kopje)

Latte Macchiato (1 glas)

Koffie + melk (1 kopje)

My coffee (1 kopje)

Espresso (1 kopje, middelgroot en groot)

Een voorbeeld

Stelt u zich voor, dat u een grote kop milde bonenkoffie wilt bereiden.

1. Zet een kopje onder de koffietap (11):



2. Draai de knop (5) tot dat links in het scherm Koffie verschijnt:

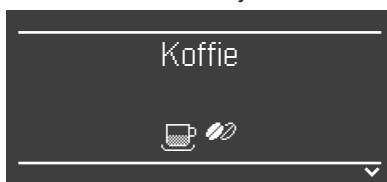

3. Druk eenmaal op (4), om de instelling voor de hoeveelheid te openen. Op het scherm verschijnt een kopje met de ingestelde hoeveelheid:



4. Draai nu aan de draaiknop (5) en selecteer zo Hoev.: groot.



5. Druk nogmaals op (4), om de sterkte-instelling te openen. De ingestelde sterkte verschijnt op het scherm.

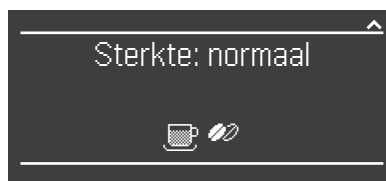

6. Draai de draaiknop (5) tot de stand Sterkte: mild.



7. Druk op de toets (10) start/stop (10). Het door u gekozen kopje koffie wordt nu bereid. Op dezelfde manier kunt u ook andere soorten koffie met een andere sterkte of hoeveelheid bereiden.



Bij de sterkte-instellingen **zeer sterk** en **extra sterk** bereidt het apparaat tweemaal achtereen. Wacht tot de bereiding helemaal voltooid is.

Bereiden met poederkoffie

Deze volautomatische espressomachine biedt ook de mogelijkheid om koffie te zetten van poederkoffie. Voor het doseren is een poederlepel bijgesloten.

1. Trek het apparaat naar voren en pak de poederlepel.
2. Open de poederkoffielade (19).



3. Strooi er **maximaal twee** afgestreken lepeltjes poederkoffie in.

i Doe er geen bonen of losse koffie in.

4. Sluit de poederkoffielade weer.
5. Duw het apparaat terug.
6. Kies met behulp van de draaiknop (5) de drank en hoeveelheid:



7. Zet een kopje onder de koffietap (11).



8. Druk op de toets \square start/stop (10). Nu wordt de koffie gezet en aansluitend worden het kopje of de kopjes gevuld. Als u nog een kopje koffie wilt, vult u de lade opnieuw met poederkoffie, en herhaalt u het proces. Als u binnen 90 seconden geen koffie meer tapt, leegt de koffiezetkamer automatisch om te voorkomen dat deze overloopt. Het apparaat spoelt.

Bereiden met melk

i Voor optimaal melkschuim gebruikt u bij voorkeur koude melk met een vetgehalte van ten minste 1,5 %.

1. Klap de afdekklep van de melkschuimer (13) naar links. De melkschuimer (12) is nu toegankelijk:

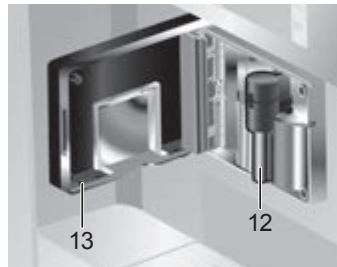

2. Trek het apparaat naar voren (zie "Uittreksysteem").
3. Neem het meegeleverde melkslangetje en sluit hem met het aansluit-uiteinde aan op de melkschuimer (12); sluit de afdekklep weer.

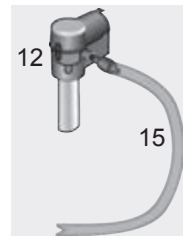
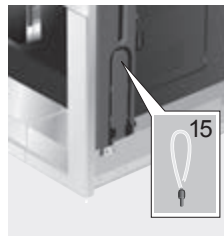

4. Duw het apparaat terug.
5. Plaats het kannetje met melk naast de melkschuimer. Steek het melkslangetje in het kannetje. Dompel het ingekerfde uiteinde van het melkslangetje in de melk.



6. Plaats een kopje of glas onder de koffietap.
7. Selecteer met behulp van de draaiknop ● Latte Macchiato, Cappuccino of Koffie + melk. Op het scherm verschijnt de gekozen drank en de instellingen van de sterkte van de koffie en de hoeveelheid koffie voor deze bereiding:



8. Stel de sterkte en de hoeveelheid in.
9. Druk op de toets ▢ start/stop (10).
Eerst wordt nu melk aangezogen, toebe-
reid en in het kopje of glas gegoten. Direct
daarna wordt de koffie gezet en in het kopje
of glas getapt.

Twee kopjes tegelijk

1. Zet twee kopjes links en rechts onder de beide koffietappen:



2. Kies met de draaiknop ● (5) 2 Espresso of 2 Koffie.
3. Stel met de toets ∞ (4) en de draaiknop ● (5) de gewenste hoeveelheid en sterkte in.
4. Druk op de toets ▢ start/stop (10).
De beide kopjes worden nu gevuld.



Het apparaat zet tweemaal achter elkaar koffie, wacht dus het volledige proces af.



Bij de sterkte-instellingen zeer sterk en extra sterk bereidt het apparaat tweemaal achtereen. Wacht tot de bereiding helemaal voltooid is.



Opgedroogde resten melk zijn lastig te verwijderen. Maak daarom het melksysteem telkens na gebruik schoon (zie "Melksysteem schoonmaken").

My coffee

In de instelling My coffee kunt u individueel opslaan, wat de mengverhouding van koffie en opgeschuimde melk moet zijn.

1. Sluit het melkslangetje aan op de melkschuimer (zie "Bereiden met melk").
2. Plaats het kannetje met melk op het afzetvlak. Steek het melkslangetje in het kannetje. Dompel het ingekerfde uiteinde van het melkslangetje in de melk:





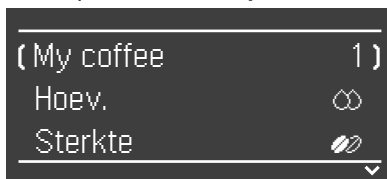

3. Zet een kopje onder de koffietap (11).
4. Druk op de toets  My coffee.

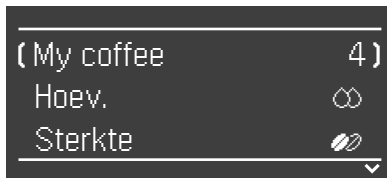





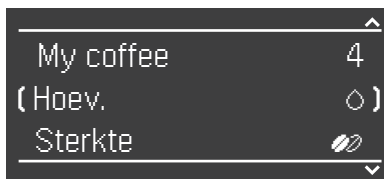

5. Kies met de draaiknop  (5) de gewenste geheugenplaats. Er zijn 4 plaatsen (1 – 4) beschikbaar.







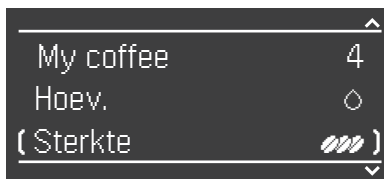

6. Ga met  (4) naar de hoeveelheid. Stel met de draaiknop  (5) de gewenste hoeveelheid in ( klein,  normaal,  groot).



7. Ga met  (4) naar de koffiesterkte. Stel met de draaiknop  (5) de gewenste sterkte in:  mild,  normaal,  sterk,  zeer sterk of  extra sterk:



8. Ga met de toets  (4) naar de keuze van de mengverhouding. Stel met behulp van de draaiknop  (5) in stappen van 20 % de gewenste mengverhouding in: ca. 20 %  | ca. 40 %  | ca. 60 %  | ca. 80 % 

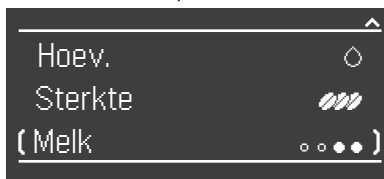

9. Druk op de toets  start/stop (10). De drank wordt in de gewenste mengverhouding bereid.



De gemaakte wijzigingen worden automatisch opgeslagen. Een extra bevestiging is niet nodig. Om het menu vroegtijdig te verlaten zonder bereiding, drukt u nogmaals op de toets  My coffee.

Melkschuim en warme melk bereiden





Gevaar voor verbranding!
De melkschuimer (12) wordt heet. Laat – na gebruik – de melkschuimer eerst afkoelen alvorens hem aan te raken.



Voor een optimale melkschuimkwaliteit gebruikt u bij voorkeur koude melk met een vetgehalte van ten minste 1,5%.

1. Sluit het melkslangetje aan op de melkschuimer (zie "Bereiden met melk").
2. Zet een kopje of glas onder de tap van de melkschuimer (12).
3. Draai aan de draaiknop ● (5) en kies zo de gewenste instelling Melkschuim of Warme melk.



4. Druk op  start/stop (10). Nu komt er melkschuim (ca. 40 s) of warme melk (ca. 60 s) uit de uitloop van de melkschuimer. Door opnieuw op de toets  start/stop (10) te drukken kan het proces voortijdig worden beëindigd.



Bij de bereiding van warme melk kan een fluitend geluid hoorbaar zijn. Dit is een technisch normaal verschijnsel bij de melkschuimer (12).



Opgedroogde resten melk zijn lastig te verwijderen. Maak daarom het melksysteem telkens na gebruik schoon (zie "Melksysteem schoonmaken").

Theewater nemen



Verbrandingsgevaar!
De melkschuimer (12), waaruit het theewater komt, wordt heet. Na gebruik eerst laten afkoelen en pas daarna aanraken.

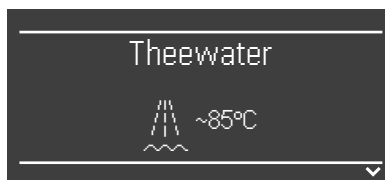

Met het apparaat kan ook thee worden bereid.

1. Plaats een kopje of glas onder de koffietap.
2. Selecteer met de draaiknop ● (5) Theewater.



3. Ga met de toets  (4) naar de temperatuurkeuze. Stel met de draaiknop ● (5) de gewenste temperatuur in:



4. Druk op de toets  start/stop (10). Er stroomt ongeveer 40 seconden lang heet water uit de tap van de melkschuimer. Door opnieuw op de toets  start/stop (10) te drukken kan het proces voortijdig worden beëindigd.



Verwarm uw kopjes, vooral kleine espressokopjes met een dikke wand, voor het gebruik op met warm water.

Informatie en instellingen

Met de toets **i** (9) kunt u door aanraken informatie oproepen en instellingen maken (minstens drie seconden lang indrukken).

Informatie op het scherm

In het informatiemenu (druk op de toets **i** (9)) kan de volgende informatie worden opgevraagd:

- ▶ wanneer een ontkalking nodig is
- ▶ wanneer een reiniging nodig is
- ▶ wanneer een filterwissel nodig is
- ▶ hoeveel koffie sinds de ingebruikname van het apparaat werd bereid
- ▶ hoeveel melkdranken er werden bereid
- ▶ de hoeveelheid bereid theeewater

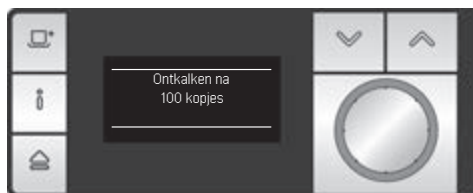

Instellingen via het scherm

Druk de toets **i** (9) minstens 3 seconden lang in: er verschijnen dan verscheidene instelmogelijkheden:



Door aan de draaiknop **5** te draaien, kunt u tussen verschillende instelmogelijkheden omschakelen. Hierbij wordt de actieve instelmogelijkheid op het scherm tussen haakjes geplaatst. U kunt de weergegeven actuele instelling wijzigen. Druk daarvoor op de pijltjestoets **4**. De haakjes markeren de nieuwe keuzemogelijkheid, bijv. Nederlands. Pas deze instelling met behulp van de draaiknop aan uw wensen aan. Druk nogmaals op **i** (9) om het menu te verlaten.



De gemaakte wijzigingen worden automatisch opgeslagen. Een extra bevestiging is niet nodig.

U kunt kiezen uit de volgende instelmogelijkheden:

- Taal: Druk op de pijltjestoets **4**. Door de knop te draaien **5** kiest u de taal op het scherm.
- Hoeveelheden: De hoeveelheid per kopje kan voor elk type drank en elke kopjesgrootte afzonderlijk worden ingesteld (zie „Hoeveelheid per kopje instellen“).
- Ontkalkingsprogramma: Als u het apparaat nu wilt ontkalken, druk dan op de toets **10** start/stop en start het ontkalkprogramma (zie “Ontkalken”).

- Reinigingsprogramma: Als u het apparaat nu wilt schoonmaken, druk dan op de toets \square start/stop (10) en start het schoonmaakprogramma (zie “Reinigen”).
 - Calc’n’Clean: Als u het apparaat gelijktijdig wilt ontkalken en schoonmaken, druk dan op de toets \square start/stop (10), en start het programma Calc’n’Clean (zie “Calc’n’Clean”).
 - Waterhardheid: Druk op de pijltjestoets \checkmark . Door de knop te draaien \odot , kunt u de gewenste hardheid van het water (1, 2, 3 en 4) selecteren (zie “Waterhardheid bepalen en instellen”).
 - Koffietemperatuur: Druk op de pijltjestoets \checkmark . Door de knop te draaien \odot kiest u de temperatuur van de koffie.
 - Auto off na: Druk op de pijltjestoets \checkmark . Door de draaiknop \odot te verdraaien, kunt u de tijd instellen waarna het apparaat na de laatste drankbereiding automatisch moet worden uitgeschakeld. De mogelijke instelling loopt van 5 minuten tot 8 uur. De vooraf ingestelde tijdsduur van 30 minuten kan worden verkort om energie te besparen.
 - Verlichting: Druk op de pijltjestoets \checkmark . De belichting is in te stellen op Uit, Aan (standaardinstelling) of Uit na 5 min.
 - Toon: Druk op de pijltjestoets \checkmark . Het akoestische signaal dat bij het indrukken van een toets weerklinkt, kan met behulp van de draaiknop \odot Uit of Aan worden geschakeld.
 - Contrast: Druk op de pijltjestoets \checkmark . Het contrast van het scherm is met behulp van de draaiknop \odot in te stellen van -20 tot +20; de vooraf gemaakte instelling is 0.
 - Waterfilter: Telkens na het plaatsen van een nieuw waterfilter in de watertank (14), moet er worden gespoeld:
 1. Plaats het waterfilter in de watertank (14) en vul de tank met water tot aan het merkteken “max”.
 2. Druk op de pijltjestoets \checkmark [Starten met \square] en op \square start/stop (10) drukken.
 3. Plaats een kan met een inhoud van 0,5 liter onder de tap van de melkschuimer (12).
 4. Druk op de toets \square start/stop (10). Het water stroomt nu eerst door de filter om deze te spoelen, en daarna in de kan. Leeg de kan; het apparaat is nu weer gereed voor gebruik.
- Het spoelen van de filter activeert tegelijk de instelling voor de melding Filter vervangen. Als de melding Filter vervangen verschijnt, of minstens twee maanden later, is de werking van de filter uitgeput. Wissel – om redenen van hygiëne en opdat het apparaat niet verkalkt – de filter om (het apparaat kan schade oplopen). Vervangende filters zijn in de handel of bij de klantenservice te verkrijgen (zie “Toebehoren”).
- Na iedere omwisseling van filter moet deze eerst worden gespoeld. Ga daartoe tewerk zoals in het begin van dit hoofdstuk is beschreven.
- Als u geen nieuw filter plaatst, draai dan de instelling van de waterfilter op Uit.



Uitvoerige informatie over het waterfilter vindt u in de bijgevoegde filterhandleiding.



Als u het apparaat gedurende langere tijd niet gebruikt (bijvoorbeeld tijdens vakantie), spoel dan de geplaatste filter alvorens het apparaat te gebruiken; tap daartoe eenvoudig een kop heet water.

- Fabrieksinst.: U kunt uw eigen instellingen wissen en de fabrieksinstelling weer activeren (reset). Druk op de toets \square start/stop (10) om de fabrieksinstelling te activeren.

Hoeveelheid per kopje instellen

De hoeveelheid per kopje kan afzonderlijk worden afgestemd op uw eigen kopjes. Dit kan worden gedaan voor elk type drank en elke kopjesgrootte.

1. Houd voor de standaardinstellingen **i** ten minste 3 seconden ingedrukt.
2. Selecteer Hoeveelheden met de draaiknop **o**.
3. Druk op de toets **v**.
4. Selecteer de gewenste drank met de draaiknop **o**.
5. Druk op de toets **v**.
6. Selecteer de kopjesgrootte met de draaiknop **o**.
7. Druk op de toets **v**.
8. Selecteer de hoeveelheid drank met de draaiknop **o**.

Met **↶** keert u terug naar het keuzeschermbij voor kopjesgrootte en type drank. Als u de standaardinstellingen wilt verlaten, drukt u op **i**. De instellingen worden opgeslagen.

i **Belangrijk:** De gekozen hoeveelheid in ml is een **richtwaarde**, die bijv. door crèmevorming, de ingestelde maalgraad of de gebruikte soort melk aanzienlijk kan schommelen.

Instellen van de maalfijnheid

Met de draaischakelaar voor de maalfijnheid (18) bovenop het apparaat kunt u de gewenste korrelgrootte van de gemalen koffiebonen instellen:

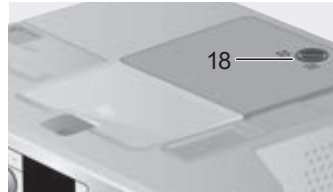

i **Opgelet:** Verstel de maalfijnheid enkel als het maalwerk draait. Het apparaat kan anders beschadigd raken.

1. Trek het apparaat volledig naar voren toe uit (zie "Uittreksysteem").
2. Kies Espresso uit het drankkeuzemenu.
3. Druk op de toets **start/stop** (10).
4. Stel – bij lopend maalwerk – de draaischakelaar (18) in van fijne korrel **■** naar grove korrel **∞** of andersom.

i De nieuwe instelling is pas merkbaar vanaf de tweede kop koffie.

i Stel bij donker gebrande bonen een fijnere, en bij lichtere bonen een grovere maling in.

Waterhardheid bepalen

Bij dit apparaat is de hardheid van het water instelbaar. De juiste instelling van de waterhardheid is van belang, opdat het apparaat tijdig meldt, dat het moet worden ontkalkt. Af fabriek is als de waterhardheid vooraf ingesteld.

De hardheid van het water kunt u vaststellen met het meegeleverde teststrookje of opvragen bij het plaatselijke drinkwaterbedrijf. Dompel het teststrookje kort in water onder, schud het voorzichtig af en na een minuut kunt u het resultaat aflezen.

Waterhardheidsgraden en insteltrappen:

Trap	Waterhardheidsgraad	
	Duits (°dH)	Frans (°fH)
1	1-7	1-13
2	8-14	14-25
3	15-21	26-38
4	22-30	39-54

Tips voor energiebesparing

- ▶ Na ca. 30 minuten (fabrieksinstelling) wordt het apparaat automatisch uitgeschakeld en verbruikt dit geen energie meer.
- ▶ De vooraf ingestelde tijdsduur kan worden verkort (zie Auto off na in het hoofdstuk „Instellingen via het scherm“).
- ▶ Als u het apparaat niet gebruikt: schakel hem dan met de netspanningschakelaar uit.
- ▶ Onderbreek, indien mogelijk niet het tappen van koffie of melkschuim. Het voortijdig onderbreken leidt tot een verhoogd energieverbruik en tot sneller vollopen van de lekschaal.
- ▶ Ontkalk het apparaat altijd als de melding Ontkalken verschijnt (zie “Onderhoud – Ontkalken”), om kalkafzettingen te voorkomen. Kalkresten leiden tot een hoger energieverbruik.

Dagelijks onderhoud en schoonmaken



Gevaar voor elektrische schokken!

Schakel het apparaat met behulp van de netspanningschakelaar uit alvorens het apparaat schoon te maken. Gebruik geen stoomreiniger.

Dagelijks onderhoud

1. Veeg de buitenzijde met een zachte, vochtige doek af. Gebruik geen schurende doeken of reinigingsmiddelen.
2. Resten van kalk, koffie, melk en ontkalkingsoplossing altijd direct verwijderen. Onder zulke resten kan corrosievorming optreden.
3. Gebruik geen alcohol- of spiritushoudend schoonmaakmiddel op glanzende oppervlakken.
4. Spoel de watertank (14) uitsluitend om met water.
5. Neem het lekrooster (26) af. Neem de lekschaal (27) uit. Neem de blinde van de lekschaal (29) af. Verwijder water en koffiedrab (28). Maak de lekschaal schoon of doe hem in de vaatwasser. Doe het lekrooster (26) en de blinde van de lekbak (29) niet in de vaatwasser.

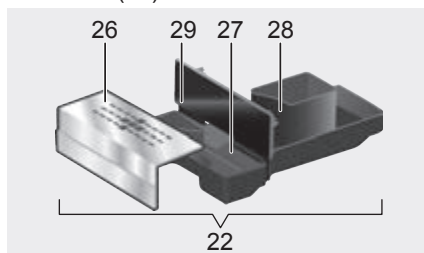

6. Het deksel en de isolatiehuls van het melkreservoir mogen slechts voorzichtig worden schoongeveegd met een vochtige doek. Niet in de vaatwasser plaatsen.
7. Veeg de binnenzijde van het apparaat (waar de lekschaal wordt geplaatst) leeg.
8. Maak de melkschuimer schoon (zie beschrijving hierna).
9. Plaats alle onderdelen weer.



Belangrijk: De lekschaal (27) en het koffiedikreservoir (28) moeten dagelijks worden gelegeerd en schoongemaakt om schimmelvorming te voorkomen.



Als het apparaat met de toets (3)  (Spoelen en uitschakelen) wordt uitgeschakeld of door de functie “Auto off na” wordt uitgeschakeld, wordt het apparaat automatisch gespoeld. Het leidingsysteem in het inwendige van het apparaat maakt zich daarmee zelf schoon.



Belangrijk: Als het apparaat lange tijd niet is gebruikt (bijv. na een vakantie), maak het hele apparaat dan grondig schoon, inclusief het melksysteem en de zetgroep.



Melksysteem schoonmaken



Gevaar voor verbranding!
De melkschuimer (12) wordt heet.
Laat – na gebruik – de melkschuimer eerst afkoelen alvorens hem aan te raken.

Het bericht

Het melksysteem
 a.u.b. kort doorspoelen.



  drukken
 verschijnt

- als na gebruik niet is gereinigd
- kort voordat het apparaat automatisch wordt uitgeschakeld en nog niet is gereinigd.

Als dit bericht verschijnt, start u met stap 2 onder “Melksysteem kort doorspoelen”.

Maak het melksysteem telkens na gebruik schoon.

Melksysteem kort doorspoelen:

1. Kies uit het drankkeuzemenu de functie Spoelen melksyst. en druk op de toets  start/stop (10).
2. Zet een kopje onder de melkschuimer (12) en steek het uiteinde van het melkslangetje in het kopje.
3. Druk op de toets  start/stop (10). Het apparaat laat nu automatisch water in het kopje lopen en zuigt het – om te spoelen – weer aan via het melkslangetje. Na ongeveer 1 minuut is het spoelproces voltooid.
4. Leeg het kopje en maak het melkslangetje schoon.



Alle onderdelen kunnen in de vaatwasser.

Melksysteem schoonmaken:

1. Demonteer de melkschuimer voor de reiniging. Klap de afdekklep (13) open, neem de melkschuimer (12) horizontaal vast en trek hem recht naar voren uit het apparaat:

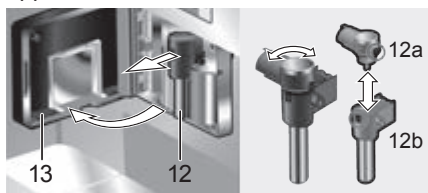

2. Maak de opvang van de melkschuimer (24) schoon met een zachte doek.
3. Draai het bovenste gedeelte (12a) linksom en trek het van het onderste gedeelte (12b).
4. Reinig de afzonderlijke onderdelen met een sopje en een zachte doek of plaats deze in de vaatwasmachine (bestekmand).
5. Zet de afzonderlijke onderdelen weer in elkaar tot de beide markeringen zich tegenover elkaar bevinden. Plaats de melkschuimer vervolgens tot de aanslag achter in het apparaat.

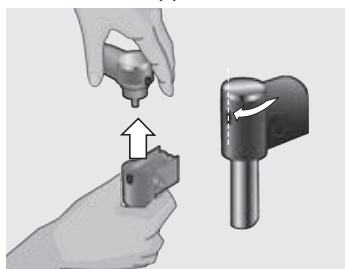

Zetgroep schoonmaken

Aanvullend bij het automatische reinigingsprogramma dient de zetgroep regelmatig te worden verwijderd en gereinigd.



Opgelet: Maak de zetmodule zonder spoelmiddel schoon en doe hem niet in de vaatwasser.

1. Trek het apparaat volledig naar voren (zie "Uittreksysteem").
2. Schakel het apparaat uit met de toets (3)  (Spoelen en uitschakelen).
3. Neem de luikopener (21) en klap het luik (20) voor de zetmodule (25) naar achteren open.

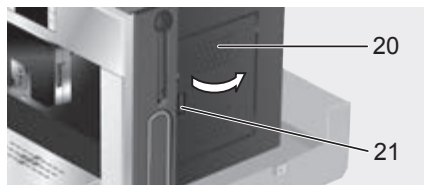

4. Schuif de rode grendel (25 a) van de zetmodule helemaal naar voren:

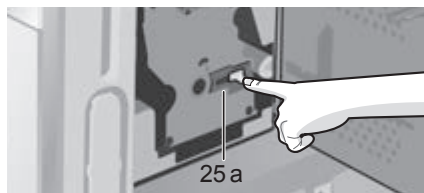

5. Druk op de rode toets (25b), pak de zetmodule (25) bij de grepen vast en neem hem voorzichtig uit:

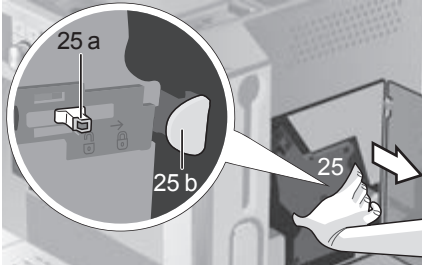

6. Spoel de zetgroep (25) grondig met stromend water.



7. Houd de zeef van de zetgroep onder de waterstraal.

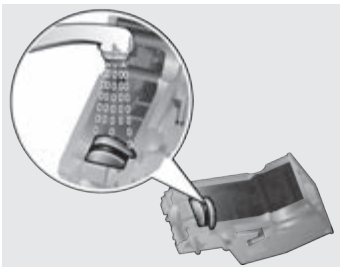

8. Veeg de binnenkant van het apparaat goed schoon met een vochtige doek en verwijder alle koffieresten.
9. Laat de zetmodule en het inwendige van het apparaat drogen.

10. Plaats de zetmodule (25) tot aan de aanslag terug. Schuif de rode grendel (25 a) helemaal naar achteren en sluit het luikje (20).

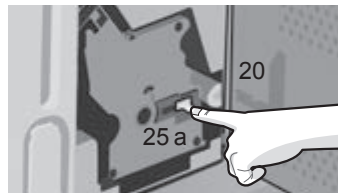

Onderhoudprogramma's

Periodiek verschijnt – afhankelijk van de gebruiksintensiteit van het apparaat – één van de volgende meldingen op het scherm in plaats van de koffiekeuze:

Filter vervangen
i-knop 3 s indrukken

Reinigen a.u.b.
i-knop 3 s indrukken

Ontkalken
i-knop 3 s indrukken

Calc'n'Clean
i-knop 3 s indrukken

Verwissel de waterfilter nu zo snel mogelijk resp. reinig of ontkalk het apparaat met behulp van het getoonde programma (zie ook de beschrijvingen op de volgende bladzijden). Het apparaat kan anders beschadigd raken.



De onderhoudsprogramma's kunnen vanuit het instellingenmenu ook handmatig worden gestart (zie "Instellingen op het scherm").

Drink geen vloeistoffen. Gebruik voor het ontkalken nooit azijn, middelen op basis van azijn, citroenzuur of middelen op basis van citroenzuur. Gebruik voor het ontkalken en schoonmaken uitsluitend de daarvoor bedoelde tabletten. Deze werden speciaal voor deze volautomatische espressomachine ontwikkeld en kunnen in de handel en via de klantenservice worden bijgekocht (zie "Accessoires").

Doe in geen geval ontkalktabletten of andere ontkalkmiddelen in de lade voor poederkoffie of in de lade voor de schoonmaakttabletten.

Onderbreek in geen enkel geval het onderhoudsprogramma. Zou het onderhoudsprogramma worden onderbroken, bijvoorbeeld door spanninguitval, ga dan als volgt te werk:

1. Spoel de watertank (14) en vul hem met vers water tot aan het merkteken "max".
2. Druk op  start/stop (10). Het reinigingsprogramma loopt nu gedurende ca. 3 minuten.

Reinigingsprogr. loopt

Het apparaat is weer klaar voor gebruik.

Ontkalken

i **Belangrijk:** Als er een filter in de watertank (14) zit, moet dat worden verwijderd voordat het onderhoudsprogramma wordt uitgevoerd. Het moet pas worden teruggeplaatst wanneer het programma is voltooid.

Bij het scherm Ontkalken de toets **i** (9) ten minste drie seconden ingedrukt houden. Er verschijnt:

Ontkalkingsprogramma

Starten met **▷◻**

of

Als u wilt starten zonder het scherm (zie "Instellingen via het scherm") houdt u **i** (9) minstens drie seconden ingedrukt en selecteert u

Ontkalkingsprogramma

Starten met **▷◻**

Druk op de toets **▷◻ start/stop** (10); het scherm leidt u door het programma:

Lekschaal legen

Leeg de lekschaal (22).

Lekschaal plaatsen

Lekschaal weer terugplaatsen.

i Is de melkschuimer niet geplaatst, dan verschijnt de melding:

Melkschuimer plaatsen

Breng de melkschuimer (12) aan.

Reservoir onder melkschuimer plaatsen

▷◻ drukken

Plaats een kan met een inhoud van 0,5 liter onder de tap van de melkschuimer (12). Druk op de toets **▷◻ start/stop** (10).

i U kunt hiervoor ook het koffiedikreservoir (28) gebruiken. Schuif de koffietap (11) helemaal omlaag om spatten te voorkomen.

i Als de waterfilter actief is, verschijnt de melding:

Waterfilter wegnemen **▷◻** drukken

Verwijder de waterfilter en druk op de toets **▷◻ start/stop** (10).

0,5 l water + ontkalker toevoegen.

▷◻ drukken

Vul de lege watertank (14) tot aan het **calc** (0,5 liter) merkteken met lauwwarm water en los daarin twee ontkalktabletten op. Druk op de toets **▷◻ start/stop** (10) het ontkalkingsprogramma zal ongeveer 24 minuten draaien:

Ontkalkingsprogr. loopt

i Als er te weinig ontkalkoplossing in het water zit, dan verschijnt de melding:

Te weinig ontkalker

Ontkalker bijvullen

▷◻ drukken

Vul de lege watertank (14) met lauwwarm water tot aan het **calc** (0,5 liter) merkteken bij en los daarin twee ontkalktabletten op. Druk op de toets **▷◻ start/stop** (10). Het ontkalkingsprogramma draait door.

Waterreservoir spoelen en vullen

▷◻ drukken

Spoel de watertank en vul hem tot aan het merkteken "max" met vers water.

Druk op de toets **▷◻ start/stop** (10); het ontkalkingsprogramma draait ongeveer 1 minuut en spoelt:

Ontkalkingsprogr. loopt

Lekschaal legen

Lekschaal legen

Lekschaal plaatsen

Lekschaal weer terugplaatsen.

Plaats het filter terug (als u een filter gebruikt). Het apparaat is weer klaar voor gebruik.



Belangrijk: Veeg het apparaat met een zachte, vochtige doek af om resten van de ontkalkoplossing direct te verwijderen. Dergelijke resten kunnen corrosievorming veroorzaken. Nieuwe sponsdoekjes kunnen zouten bevatten. Deze zouten kunnen een roestlaagje op het roestvrij staal veroorzaken. Spoel deze doekjes daarom altijd vóór gebruik grondig uit.

Reinigen

Bij het scherm Reinigen a.u.b. de toets $\bar{\text{I}}$ (9) ten minste drie seconden ingedrukt houden.

Er verschijnt:

Reinigingsprogramma

Starten met $\triangleright \square$

of

Als u wilt starten zonder het scherm (zie "Instellingen via het scherm") houdt u $\bar{\text{I}}$ (9) minstens drie seconden ingedrukt en selecteert u

Reinigingsprogramma

Starten met $\triangleright \square$

Druk op de toets $\triangleright \square$ start/stop (10); het scherm leidt u door het programma:

Lekschaal legen

Leeg de lekschaal (22).

Lekschaal plaatsen

Lekschaal weer terugplaatsen.

Reinigingsprogr. loopt

Poederlade openen

Trek het apparaat naar voren en open de poederkoffielade (19).

Reinigingstablet inleggen!

Lade sluiten!

Leg een reinigingstablet in de poederkoffielade en sluit de lade weer. Het reinigingsprogramma draait ongeveer 1 minuut.

$\triangleright \square$ drukken

Druk op de toets $\triangleright \square$ start/stop (10); het reinigingsprogramma draait ongeveer 6 minuten:

Reinigingsprogr. loopt

Lekschaal legen

Lekschaal legen.

Lekschaal plaatsen

Lekschaal weer terugplaatsen.

Het apparaat is weer klaar voor gebruik.

Calc'n'Clean



Belangrijk: Als er een filter in de watertank (14) zit, moet dat worden verwijderd voordat het onderhoudsprogramma wordt uitgevoerd. Het moet pas worden teruggeplaatst wanneer het programma is voltooid.

Calc'n'Clean is een combinatie van de afzonderlijke functies Ontkalken en Reinigen. Als de noodzaak tot het draaien van beide programma's in tijd dicht bij elkaar ligt, dan stelt de volautomatische espressomachine zelf automatisch voor dit onderhoudsprogramma te draaien.

Bij het scherm Calc'n'Clean de toets  (9) ten minste drie seconden ingedrukt houden. Er verschijnt:

Calc'n'Clean

Starten met 

of

Als u wilt starten zonder het scherm (zie "Instellingen via het scherm") houdt u  (9) minstens drie seconden ingedrukt en

selecteert u

Calc'n'Clean

Starten met 

Druk op de toets  start/stop (10); het scherm leidt u door het programma:

Lekschaal legen

Leeg de lekschaal (22).

Lekschaal plaatsen

Lekschaal weer terugplaatsen.



Is de melkschuimer niet geplaatst, dan verschijnt de melding:

Melkschuimer plaatsen

Breng de melkschuimer (12) aan.

Reservoir onder melkschuimer plaatsen

 drukken

Plaats een kan met een inhoud van minstens één liter onder de tap van de melkschuimer (12).

Druk op de toets  start/stop (10); het apparaat spoelt nu tweemaal.



U kunt hiervoor ook het koffiedikreservoir (28) gebruiken. Schuif de koffietap (11) helemaal omlaag om spatten te voorkomen.

Reinigingsprogr. loopt

Poederlade openen

Trek het apparaat naar voren en open de poederkoffielade (19).

Reinigingstablet inleggen!

Lade sluiten!

Leg een schoonmaaktabelt in de poederkoffielade en sluit de lade weer. Het reinigingsprogramma draait ongeveer 1 minuut.



Als de waterfilter actief is, verschijnt de melding:

Waterfilter wegnemen

 drukken

Verwijder de waterfilter en druk op de toets

 start/stop (10).

0,5 l water + ontkalker toevoegen

 drukken

Vul de lege watertank (14) tot aan het **calc** (0,5 liter) merkteken met lauwwarm water en los daarin twee ontkalktabletten op. Druk op de toets  start/stop (10), het ontkalkingsprogramma zal ongeveer 24 minuten draaien:

Ontkalkingsprogr. loopt



Als er te weinig ontkalkoplossing in het water zit, dan verschijnt de melding:

Te weinig ontkalker

Ontkalker bijvullen

▷▷ drukken

Vul de lege watertank (14) met lauwwarm water tot aan het **calc** (0,5 liter) merkteken bij en los daarin twee ontkalktabletten op. Druk op de toets ▷▷ start/stop (10). Het ontkalkingsprogramma draait door.

Waterreservoir spoelen en vullen

▷▷ drukken

Spoel de watertank en vul hem tot aan het merkteken "max" met vers water.

Druk op de toets ▷▷ start/stop (10); het ontkalkingsprogramma draait nu ongeveer 1 minuut:

Ontkalkingsprogr. loopt

Aansluitend draait het reinigingsprogramma ongeveer 6 minuten en spoelt het apparaat:

Reinigingsprogr. loopt

Lekschaal legen

Lekschaal legen.

Lekschaal plaatsen

Lekschaal weer terugplaatsen.

Plaats het filter terug (als u een filter gebruikt). Het apparaat is weer klaar voor gebruik.



Belangrijk: Veeg het apparaat met een zachte, vochtige doek af om resten van de ontkalkoplossing direct te verwijderen. Dergelijke resten kunnen corrosievorming veroorzaken. Nieuwe sponsdoekjes kunnen zouten bevatten. Deze zouten kunnen een roestlaagje op het roestvrij staal veroorzaken. Spoel deze doekjes daarom altijd vóór gebruik grondig uit.

Accessoires, opslag, afval, garantie

Accessoires

Onderstaande accessoires zijn in de handel en via de klantenservice verkrijgbaar:

Accessoires	Bestelnummer	
	Handel	Klantenservice
Schoonmaak-tabletten	TCZ6001	310575
Ontkalktabletten	TCZ6002	310967
Waterfilter	TCZ7003	467873

Opslag

Om vorstschade bij transport en opslag te voorkomen, moet het apparaat vooraf volledig worden geleegd.



Het apparaat moet daartoe gereed zijn voor gebruik en de watertank (14) gevuld.

1. Plaats een grote, smalle kan onder de melkschuimer (12).
2. Kies op het scherm de instelling Melkschuim, druk op de toets ▷▷ start/stop (10) en laat het apparaat ongeveer 15 seconden stomen.



3. Schakel het apparaat uit met behulp van de netspanningschakelaar **O/I** (2).
4. Leeg de watertank (14) en de lekschaal (22).

Afval

Gooi verpakkingsmateriaal op een milieuvriendelijke manier weg. Dit apparaat is gekenmerkt in overeenstemming met de Europese richtlijn 2012/19/EG betreffende afgedankte elektrische en elektronische apparatuur (waste electrical and electronic equipment – WEEE). De richtlijn geeft het kader aan voor de in de EU geldige terugneming en verwerking van oude apparaten. Raadpleeg uw gespecialiseerde handelaar voor de geldende voorschriften inzake afvalverwijdering.

Garantie

Voor dit apparaat gelden de garantievoorwaarden die worden uitgegeven door de vertegenwoordiging van ons bedrijf in het land van aankoop. De leverancier, bij wie u het apparaat heeft gekocht, geeft u hierover graag meer informatie. Om aanspraak te maken op de garantie heeft u altijd uw aankoopbewijs nodig.

Wijzigingen voorbehouden.

Technische specificaties

Elektrische aansluiting (spanning/frequentie)	220-240 V / 50-60 Hz
Verwarmingsvermogen	1700 W
Maximale pompdruk, statisch	19 bar
Maximale capaciteit waterreservoir (zonder filter)	2,5 l
Maximale capaciteit bonenreservoir	1000 g
Lengte netsnoer	150 cm
Afmetingen (H x B x D)	454 x 594 x 535 mm
Gewicht, leeg	25,9 kg
Type maalwerk	keramisch

Zelf eenvoudige problemen verhelpen

Probleem	Oorzaak	Remedie
Schermmelding Bonenreservoir vullen Ondanks gevuld bonenreservoir maakt het apparaat geen koffiebonen.	De bonen vallen niet in het maalwerk (te vette bonen).	Wissel zo nodig van koffiesoort. Veeg het lege bonenreservoir met een droge doek schoon.
Er kan geen theewater worden genomen.	De melkschuimer of de opvang van het melkschuim is verstopt.	Melkschuimer of opvang schoonmaken (zie "Melksysteem reinigen").
Te weinig melkschuim of melkschuim te vloeibaar. De melkschuimer zuigt geen melk aan.	De melkschuimer of de opvang van het melkschuim is verstopt.	Melkschuimer of opvang schoonmaken (zie "Melksysteem reinigen").
	Ongeschikte melk.	Gebruik melk met een vetgehalte van 1,5%.
	De melkschuimer (12) is niet correct gemonteerd.	Bevochtig de onderdelen van de melkschuimer en druk ze stevig op elkaar.
De koffie loopt slechts druppelsgewijs of er loopt helemaal geen koffie meer.	Het apparaat is verkalkt.	Ontkalk het apparaat met 2 ontkalktabletten. Voer het programma zo nodig 2x uit.
	De maalfijnheid is te fijn. De poederkoffie is te fijn.	Stel de maalfijnheid grover in. Gebruik een poederkoffie met grovere korrel.
Koffie heeft geen schuimlaag.	Het apparaat is sterk verkalkt.	Apparaat ontkalken.
	Ongeschikte soort koffie.	Gebruik een koffiesoort met een hoger percentage robustabonen.
	De bonen zijn niet meer brandvers.	Gebruik vers gebrande bonen.
De koffie is te "zuur".	De maalfijnheid is niet afgestemd op de koffiebonen.	Stel de maalfijnheid op fijn in.
	De maalgraad is te grof ingesteld of de gemalen koffie is te grof.	Stel de maalgraad fijner in of gebruik fijner gemalen koffie.
De koffie is te "bitter".	Ongeschikte koffiesoort.	Gebruik een donkerder gebrande soort.
	De maalfijnheid is te fijn ingesteld of de poederkoffie is te fijnkorrelig.	Stel de maalfijnheid grover in of gebruik grover korrelig poederkoffie.
	Ongeschikte soort koffie.	Wissel van soort koffie.

Zelf eenvoudige problemen verhelpen

Probleem	Oorzaak	Remedie
Schermmelding Storing Bel de hotline a.u.b.	Er treedt een fout in het apparaat op.	Bel met de Hotline (zie de achterste omslagbladzijde).
Het waterfilter blijft niet vastzitten in het waterreservoir.	Het waterfilter is niet correct bevestigd.	Druk het waterfilter stevig en recht naar beneden in de tankaansluiting.
Het koffiedik is niet compact en te nat.	De maalgraad is te fijn of te grof ingesteld, of er is niet genoeg gemalen koffie gebruikt.	Stel de maalgraad grover of fijner in, of gebruik 2 afgestreken maatlepels gemalen koffie.
Schermmelding Zetgroep reinigen	Verontreinigde zetgroep.	Zetgroep reinigen.
	Te veel gemalen koffie in de zetgroep.	Zetgroep reinigen (Gebruik maximaal 2 afgestreken maatlepels gemalen koffie).
	Het mechanisme van de zetgroep beweegt stroef.	Zetgroep reinigen (zie „Dagelijks onderhoud en schoonmaken“).
Sterk wisselende koffie- of melkschuimkwaliteit.	Het apparaat is verkalkt.	Het apparaat volgens de handleiding met twee ontkalkingstabletten ontkalken.
Lekwater op binnenzijde apparaatbodemplaat bij verwijderde lekschaal.	Lekschaal te vroeg verwijderd.	Lekschaal pas enkele seconden na de laatste drankbereiding wegnemen.

Als storingen niet kunnen worden verholpen, probleem dan niet zelf de fout te vinden, het apparaat te demonteren of zelf te repareren. Bel met de Hotline (zie de achterste omslagbladzijde).

Искренне поздравляем ...

... с покупкой данного изделия. Данная выдвижная полностью автоматическая кофемашина эспрессо является высококачественным современным кухонным бытовым прибором; она отличается использованием новаторских технологий, имеет множество функций и удобна в обслуживании.

В ней можно очень легко и быстро приготовить различные вкусные горячие напитки: от традиционного кофе или полезного кофе с молоком до латте маккиато, кремообразного капучино или крепкого эспрессо. Кроме того, имеется множество возможностей использования данного прибора в соответствии с собственным вкусом.

Для обеспечения надежной и безопасной эксплуатации полностью автоматической кофемашины эспрессо с использованием всех ее возможностей и функций ознакомьтесь с ее составными частями, функциями, индикацией и элементами управления. В этом Вам поможет настоящая инструкция по эксплуатации. Перед началом использования прибора обязательно прочитайте данную инструкцию.

Об использовании данной инструкции по эксплуатации

Переднюю часть обложки данной инструкции можно разложить. Там приводятся рисунки деталей кофемашины с указанием номеров, на которые приводится ссылка в тексте инструкции.

Пример: Контейнер для воды (14)



Оставив эту страницу развернутой, Вы в любой момент можете воспользоваться ею, независимо от того, в каком месте инструкции находитесь.

Индикация на дисплее и подписи к кнопкам отображаются в данной инструкции другим шрифтом, отличным от шрифта остальной ее части. Поэтому можно легко определить, что речь идет о тексте, который отображается на дисплее или напечатан на устройстве.

Пример: Эспрессо

К прибору прилагается краткая инструкция, в которой можно быстро справиться о наиболее важных функциях. Она может быть размещена в специальном наружном отсеке на корпусе прибора справа.

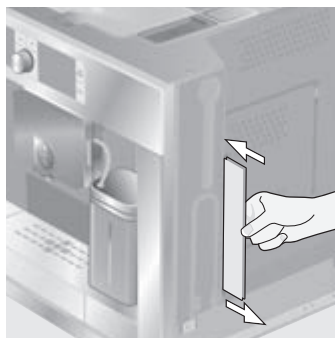

Содержание

67 Указания по безопасности

69 Объем поставки

69 Конструкция и составные части

70 Элементы управления и индикация

- 70 Сетевой выключатель О/И
 - 70 Меню и дисплей
 - 71 Сообщения на дисплее
 - 73 Система извлечения
 - 73 Принадлежности
-

73 Ввод в эксплуатацию

- 73 Общие сведения
 - 74 Начало работы с прибором
-

75 Приготовление напитков

- 75 Выбор напитка
- 76 Двойной помол (AromaDouble Shot)
- 76 Пример
- 77 Приготовление напитка из молотого кофе
- 78 Приготовление кофе с молоком
- 79 Две чашки сразу
- 79 My coffee ☐⁺
- 80 Приготовление молочной пены и горячего молока
- 81 Получение воды для чая

82 Информация и настройки

- 82 Информация на дисплее
 - 82 Настройки с помощью дисплея
 - 84 Установка количества на чашку
 - 84 Установка степени помола
 - 85 Определение жесткости воды
 - 85 Советы по экономии энергии
-

86 Ежедневный уход и чистка

- 86 Ежедневный уход
 - 87 Чистка системы подачи молока
 - 88 Очистка заварочного блока
-

89 Сервисные программы

- 90 Удаление накипи
 - 92 Очистка
 - 92 Calc'n'Clean
-

94 Принадлежности, хранение, утилизация, гарантия

- 94 Принадлежности
 - 94 Хранение
 - 95 Утилизация
 - 95 Условия гарантийного обслуживания
-

95 Технические характеристики

96 Самостоятельное устранение небольших проблем

Указания по безопасности

Внимательно прочтите инструкцию по эксплуатации, соблюдайте ее указания и тщательно храните ее!

Передавая прибор другому человеку, дайте ему эту инструкцию. Данный прибор предназначен для домашнего использования, или для использования в некоммерческой, бытовой среде.

⚠ Опасность поражения током!

При подключении прибора и его эксплуатации соблюдайте данные, приведенные на заводской табличке. Ремонт прибора (напр., замену поврежденного сетевого кабеля) разрешается производить из соображений безопасности только нашей сервисной службе.

Этот прибор могут использовать дети старше 8 лет и лица с ограниченными физическими, сенсорными или умственными способностями или не имеющими достаточного опыта или знаний, если они находятся под присмотром или прошли соответствующий инструктаж относительно безопасного пользования прибором и уяснили для себя, какую опасность несет в себе прибор. Детей младше 8 лет нельзя подпускать к прибору и шнуру питания, им не разрешается пользоваться прибором. Детям нельзя играть с прибором. Производить очистку и техобслуживание детям не разрешается, за исключением тех случаев, если они старше 8 лет и выполняют эти действия под наблюдением взрослых.

Запрещается погружать в воду прибор или сетевой кабель. Пользоваться прибором допускается только при отсутствии повреждений кабеля и прибора. В случае неисправности сразу же вынуть штекер из розетки или выключить сетевое напряжение.

⚠ Опасность удушения!

Не разрешайте детям играть с упаковочным материалом.

⚠ Опасность ошпаривания!

Насадка для приготовления молочной пены/горячей воды сильно нагревается. После использования сначала дождитесь охлаждения насадки, прежде чем брать за нее.

⚠ Опасность травмирования!

Не прикасайтесь к внутренним частям кофемолки.

Извлечение прибора из кухонного гарнитура и установку на место необходимо выполнять осторожно, чтобы не прищемить пальцы.

Объем поставки

(См. иллюстрацию в начале этой инструкции)

- | | |
|--|---|
| <ul style="list-style-type: none"> a Полностью автоматическая кофемашина эспрессо TCC78K751 b Инструкция по эксплуатации c Инструкция по использованию фильтра d Инструкция по монтажу e Мерная ложка для молотого кофе f Шланг для молока | <ul style="list-style-type: none"> g Краткая инструкция h Емкость для молока i Фильтр для воды j Индикаторная полоска для определения жесткости воды k Насадка для приготовления молочной пены |
|--|---|

Конструкция и составные части

(См. рисунки на раскладывающейся передней части обложки в начале данной инструкции)

- | | |
|---|--|
| <ul style="list-style-type: none"> 1 Кнопка ☐⁺ My coffee 2 Сетевой выключатель O/I 3 Кнопка ☺ (Промывка и отключение) 4 Кнопки выбора ∞ ∞ 5 Поворотный регулятор ● для выполнения настроек с помощью дисплея 6 Дисплей 7 Символьный дисплей 8 Кнопка извлечения 9 Кнопка ⓘ (информация/настройки) 10 Кнопка ▶ пуск/стоп 11 Устройство разлива кофе (регулируется по высоте) 12 Съёмная насадка для приготовления молочной пены (молоко/горячая вода) 13 Крышка устройства разлива кофе/насадки для приготовления молочной пены 14 Съёмный контейнер для воды 15 Шланг для молока | <ul style="list-style-type: none"> 16 Мерная ложка для молотого кофе 17 Емкость для кофейных зерен с сохраняющей аромат крышкой 18 Поворотный регулятор степени помола 19 Выдвижной отсек для молотого кофе (молотый кофе/таблетка для очистки) 20 Дверца заварочного блока 21 Открыватель дверцы 22 Отсек поддона для капель 23 Отсек для хранения краткой инструкции 24 Держатель насадки для приготовления молочной пены 25 Заварочный блок <ul style="list-style-type: none"> a Фиксатор заварочного блока b Кнопка заварочного блока 26 Капельная решетка 27 Поддон для капель 28 Емкость для кофейной гущи 29 Диафрагма поддона для капель 30 Емкость для молока (изолированная) |
|---|--|

Элементы управления и индикация

Сетевой выключатель O/I

Сетевым выключателем **O/I** (2) прибор включается или выключается.

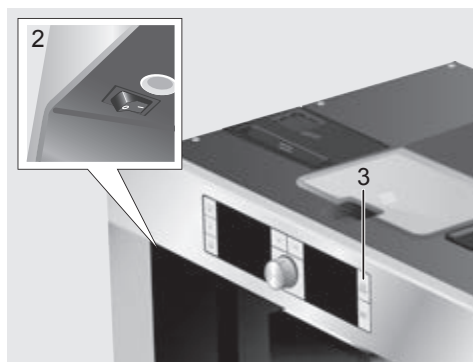





Важно: Запрещается нажимать сетевой выключатель во время работы кофемашины. Для промывки прибора выключите его кнопкой (3)  (Промывка и отключение) или дождитесь автоматического отключения (это время можно настроить, см. Автооткл. через в главе «Настройки с помощью дисплея»). Сетевым выключателем автоматически переключается на «0».



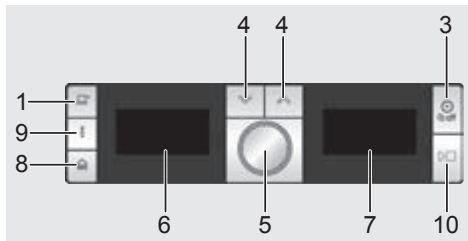



Меню и дисплей

Чтобы максимально упростить эксплуатацию прибора и одновременно обеспечить возможность использования множества функций, кофемашина оснащена понятной системой управления в режиме меню. Кратко ознакомившись с ней, с помощью нескольких шагов Вы сможете воспользоваться всем разнообразием доступных функций. На дисплее указывается текущая программа, а также отображается информация о необходимости выполнения ее шагов, например, если потребуется залить воду, засыпать кофе или выполнить сервисную программу.

Ниже дается описание основных принципов обслуживания с помощью меню.



- ▶ **Промывка и отключение**  (3):
Этой кнопкой запускается процесс автоматической промывки, и прибор выключается. Промывка не производится, если кофе не варился.
- ▶   (4): С помощью этих кнопок можно перемещать курсор на дисплее (6) вверх и вниз.
- ▶ **Поворотный регулятор**  (5): Вращая его, можно выполнять настройки с помощью дисплея (6) и вносить в них изменения (например, регулировать крепость или количество кофе).
- ▶ **Дисплей** (6): С помощью символов и текста на дисплее отображаются настройки, а также текущие процессы и сообщения.

- ▶ **Символьный дисплей (7):** На символьном дисплее при помощи символов в дополнение к тексту отображается информация и призыв к действию.
- ▶ С помощью  (8) производится извлечение прибора из кухонного гарнитура (см. «Система извлечения»).
- ▶  (9): При нажатии  на дисплее отображается различная информация (см. «Информация на дисплее»). Если удерживать  нажатой более 3 секунд, откроется меню настройки (см. «Настройки с помощью дисплея»).
- ▶ При нажатии  пуск/стоп (10) запускается процесс приготовления напитка или какая-либо сервисная программа. При повторном нажатии  пуск/стоп (10) во время приготовления напитка можно преждевременно прервать процесс и отказаться от наливания напитка.

Одновременно с нажатием какой-либо клавиши раздается звуковой сигнал. Его можно отключить Выкл. и включить Вкл. (см. «Настройки с помощью дисплея»).









Сообщения на дисплее

На дисплеях помимо текущего рабочего режима отображаются различные сообщения, предоставляющие информацию о состоянии или сообщающие о необходимости выполнения каких-либо действий. После выполнения необходимых действий сообщение исчезает, и снова отображается меню выбора напитка.

Информация:

Сообщение на дисплее	Символ	Значение
Контейнер для воды почти пуст		Скоро потребуются залить воду в контейнер
Отсек для зёрен почти пуст		Скоро потребуются засыпать зерна в емкость для кофейных зерен
Температура ниже нормы Подождите		Прибор еще работает; подождите некоторое время

Указания к действию:

Сообщение на дисплее	Символ	Ваши действия
Заполнить контейнер для воды		Залейте воду в контейнер
Устан. конт-р для воды		Установите контейнер для воды
Пров. конт-р для воды		Снимите и правильно установите контейнер для воды
Установить поддон для капель		Установите поддон для капель
Опустошить поддон для капель		Опорожните и почистите поддон для капель
Заполнить отсек для кофейных зерен		Засыпьте кофейные зерна в емкость для кофейных зерен
Установить устройство		Установите насадку для приготовления молочной пены
Устан. заварочный блок Закройте дверцу		Установите заварочный блок и закройте дверцу
Почистите блок заваривания		Очистите блок заваривания
Заменить фильтр Кнопка \varnothing 3 сек.		Замените фильтр для воды
Провести декальцинацию Кнопка \varnothing 3 сек.		Выполните сервисную программу «Декальцинация»
Необходима чистка Кнопка \varnothing 3 сек.		Выполните сервисную программу «Чистка»
Запустить Calc'n'Clean Кнопка \varnothing 3 сек.		Выполните сервисную программу «Calc'n'Clean»
Сполосните систему подготовки молока. нажать \varnothing		Промойте систему подачи молока
Перед выключением Машины сполосните Вспениватель. нажать \varnothing		Промойте систему подачи молока

Система извлечения

Прибор может автоматически извлекаться из кухонного гарнитура. Для этого

- ▶ нажмите  (8) (при этом прибор должен быть включен) или
- ▶ снимите решетку и потяните за ручку, расположенную под ней:



Прибор автоматически переместится в положение извлечения 1. В этом положении можно заливать воду, засыпать кофейные зерна, молотый кофе и класть таблетки для чистки/удаления накипи, а также вынимать принадлежности с правой стороны прибора.

Чтобы полностью выдвинуть прибор,

- ▶ еще раз нажмите  (8) и вручную выдвиньте прибор в положение 2
- ▶ или полностью вытащите его за ручку.

В положении извлечения 2 можно вынуть заварочный блок и отрегулировать степень помола.

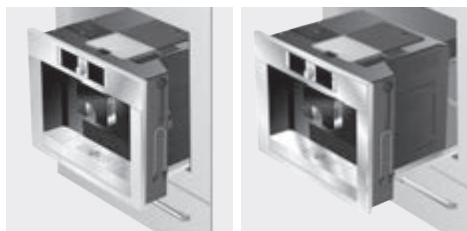

Положение извлечения 1

Положение извлечения 2

После этого снова задвиньте прибор в кухонный гарнитур до упора.



Во время процесса заваривания функция автоматического извлечения заблокирована.

Принадлежности

Полностью автоматическая кофемашина эспрессо имеет специальные отсеки для хранения принадлежностей и краткой инструкции (23). Они расположены с правой стороны (15, 16) и доступны при выдвигании прибора в положение извлечения 1.

Ввод в эксплуатацию

Общие сведения

В соответствующие емкости следует заливать только чистую, негазированную воду; рекомендуется засыпать специальные смеси кофейных зерен, предназначенные для автоматических кофеварок и кофемашин эспрессо. Не следует использовать кофейные зерна, покрытые глазурью, карамелью или обработанные другими сахаросодержащими добавками — они засоряют блок заваривания.

При первом использовании прибора или после длительного перерыва в работе аромат кофе в первой чашке еще не раскрывается в полной мере.

Если полностью автоматическая кофемашина эспрессо не использовалась ранее, Вы начнете получать стабильную пену необходимой толщины только после приготовления нескольких чашек кофе.

На заводе-изготовителе запрограммированы стандартные настройки, обеспечивающие оптимальный режим работы автоматической кофемашины эспрессо.

Примерно через 30 минут прибор автоматически выключается. Эту настройку, как и многие другие, можно изменить (см. раздел Автооткл. через в главе «Настройки с помощью дисплея»).



Важно: Используйте прибор только в помещениях, защищенных от мороза. Если прибор транспортировался или хранился при температурах ниже 0° C, то перед вводом его в эксплуатацию нужно выждать не менее 3 часов.

Начало работы с прибором

1. Извлеките прибор из кухонного гарнитура вручную (см. «Система извлечения»).
2. Выньте контейнер для воды (14) в направлении вверх, промойте и залейте в него свежую, холодную воду. Учитывайте отметку уровня заполнения «max» (макс.).

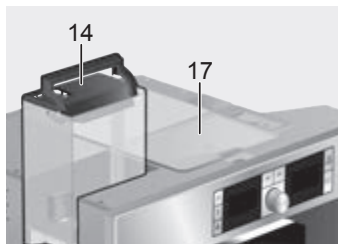

3. Ровно установите контейнер для воды на место, надавив на него для фиксации.



Необходимо ежедневно наливать в контейнер свежую воду. В контейнере постоянно должно быть некоторое количество воды, достаточное для работы прибора.

4. Насыпьте зерна в емкость для кофейных зерен (17) (приготовление напитка из молотого кофе: см. стр. 77).
5. Задвиньте прибор в кухонный гарнитур.

6. Нажмите сетевой выключатель (2).

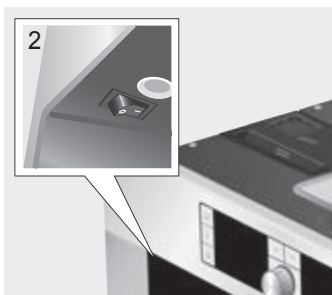

7. Кофеварка выполнит нагрев воды и промывку системы, из устройства разлива кофе вытечет небольшое количество воды. На дисплее откроется окно выбора языка:



8. Нажмите утопленный поворотный регулятор (5) и, повернув его, выберите желаемый язык, на котором текстовые сообщения должны отображаться на дисплее. На выбор предлагаются следующие языки:

Deutsch	Português
English	Dansk
Русский	Norsk
Nederlands	Suomi
Français	Česky
Italiano	Türkçe
Svenska	Magyar
Español	Ελληνικά
Polski	Български

9. Нажмите кнопку пуск/стоп (10); выбранный язык сохраняется. Впоследствии можно в любое время изменить язык (см. «Настройки с помощью дисплея»).

10. На дисплее сначала загорается логотип фирмы с различными символами, а в конце появляется меню для выбора напитка.



11. Установите жесткость воды (см. «Настройки с помощью дисплея»).

Приготовление напитков

Выбор напитка

В меню выбора напитков, которое появляется на дисплее после ввода в эксплуатацию или после включения, поворотным регулятором (5) можно выбрать следующие напитки:



- Кофе
- 2 Кофе
- Эспрессо
- 2 Эспрессо
- Капучино
- 1/3 эспрессо + 1/3 молоко + 1/3 молочная пена; предпочтительно подавать в чашке

- Латте Макиато
- в равных частях эспрессо и молочная пена; с добавлением молока; предпочтительно подавать в высоком стакане
- Кофе с молоком
- 1/2 кофе + 1/2 молоко; предпочтительно подавать в широкой чашке
- Вода для чая
- Теплое молоко
- Молочная пена
- Быстр. мойка

В меню выбора напитка (кроме опций Теплое молоко и Молочная пена) с помощью ∇ и \wedge (4) можно выбрать дополнительные опции, например, количество и крепость кофе. Соответствующая выбранная опция отображается на дисплее. С помощью поворотного регулятора (5) можно осуществлять настройки в меню опций.

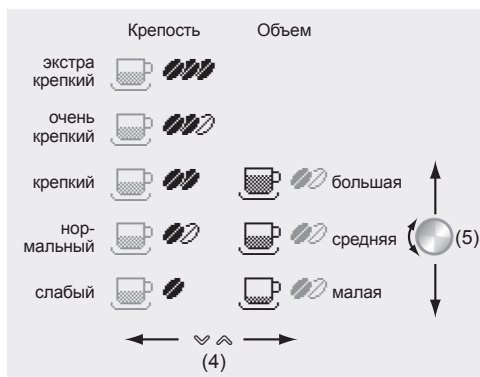

Двойной помол (AromaDouble Shot)

Чем дольше готовится кофе, тем больше высвобождается горьких субстанций и неприятных ароматов. Это отрицательно сказывается на вкусе и делает кофе менее приятным для употребления. Именно поэтому Ваша полностью автоматическая кофеварка эспрессо обладает специальной функцией двойного помола для очень крепкий и настроек крепости экстра крепкий. После приготовления половины объема напитка кофе мелется и заваривается повторно, при этом исходит только его приятный аромат.

Эта функция доступна для следующих напитков:

Кофе (1 чашка)

Капучино (1 чашка)

Латте Макиато (1 чашка)

Кофе с молоком (1 чашка)

Му coffee (1 чашка)

Эспрессо (1 чашка, средняя и большая)

Пример

Предположим, Вы хотите приготовить большую чашку слабого кофе из зерен.

1. Поставьте чашку под устройство разлива кофе (11):



2. Вращайте поворотный регулятор (5) до тех пор, пока на дисплее не появится надпись Кофе:



3. Однократно нажмите (4), чтобы установить объем. На дисплее отображается объем чашки:

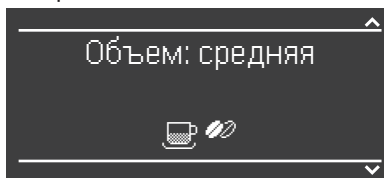

4. Теперь, вращая поворотный регулятор (5), выберите Объем: большая:

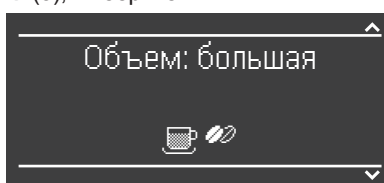

5. Снова нажмите \sphericalangle (4), чтобы установить крепость. Установка крепости отображается на дисплее:

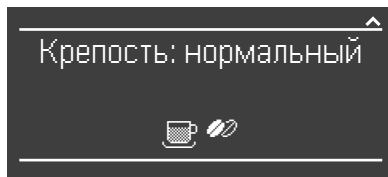

6. Установите поворотный регулятор \odot (5) на Крепость: слабый.

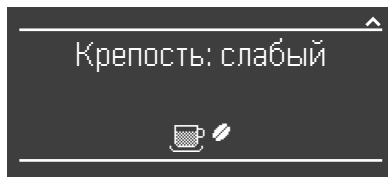

7. Нажмите кнопку \square пуск/стоп (10). Начнется приготовление кофе в соответствии с выбранными Вами настройками. Таким же образом можно приготовить другое количество кофе другой крепости.



В случае параметра крепости очень крепкий и экстра крепкий прибор выполнит две варки подряд. Дождитесь полного завершения процесса.

Приготовление напитка из молотого кофе

С помощью этой полностью автоматической кофемашины эспрессо можно также приготовить напиток из молотого кофе. Для дозированной засыпки молотого кофе прилагается мерная ложка.

1. Выдвиньте прибор и выньте мерную ложку.
2. Откройте выдвижной отсек для молотого кофе (19).



3. Засыпьте **не более двух** ложек молотого кофе с верхом.



Не рекомендуется засыпать ни кофе в зернах, ни растворимый кофе.

4. Закройте выдвижной отсек для молотого кофе.
5. Задвиньте прибор в кухонный гарнитур.
6. С помощью поворотного регулятора \odot (5) выберите напиток и его количество:



7. Поставьте чашку под устройство разлива кофе (11).



8. Нажмите кнопку \square пуск/стоп (10). Прибор сварит кофе и затем нальет его в чашку (чашки). Для приготовления следующей чашки кофе снова засыпьте молотый кофе и повторите настройку. Если в течение 90 секунд кофе не будет налит, заварочная камера будет автоматически опорожнена во избежание переполнения. Будет произведена промывка прибора.

Приготовление кофе с молоком

i Для получения оптимальной молочной пены предпочтительно использовать холодное молоко с жирностью не менее 1,5%.

1. Крышку насадки для приготовления молочной пены (13) откиньте влево; обеспечен доступ к насадке для приготовления молочной пены (12):

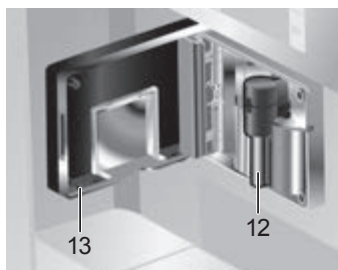

2. Выдвиньте прибор (см. «Система извлечения»).
3. Выньте прилагающийся шланг для молока и соединительным концом подсоедините к насадке для приготовления молочной пены (12); установите крышку на место.

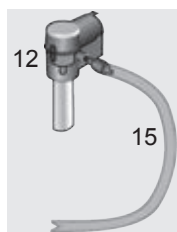
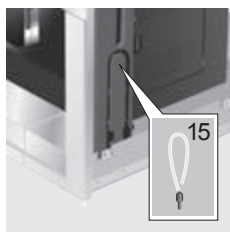

4. Задвиньте прибор в кухонный гарнитур.

5. Поставьте емкость с молоком рядом насадкой. Вставьте шланг для молока в емкость. Конец трубки с насечкой должен быть погружен в молоко:



6. Поставьте чашку или стакан под устройство разлива кофе.
7. Выберите Латте маккиато, Капучино или Кофе с молоком, вращая поворотный регулятор . На дисплее отображается выбранный напиток, а также установки крепости и количества кофе для данного напитка.

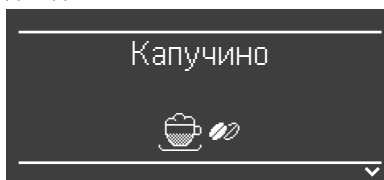

8. Выполните настройку крепости и количества.
9. Нажмите кнопку пуск/стоп (10). Сначала молоко подается в прибор, готовится и затем наливается в чашку или стакан. Сразу после этого заваривается кофе, который затем так же наливается в чашку или стакан.

i В случае параметра крепости очень крепкий и экстра крепкий прибор выполнит две варки подряд. Дождитесь полного завершения процесса.



Засохшие остатки молока трудно удалить, поэтому после каждого использования необходимо производить чистку системы подачи молока (см. «Чистка системы подачи молока»).

Две чашки сразу

1. Поставьте две чашки под оба устройства разлива кофе слева и справа:



2. С помощью поворотного регулятора (5) выберите вид напитка 2 Эспрессо или 2 Кофе.
3. Задайте требуемое количество и степень крепости, используя кнопку (4) и регулятор (5).
4. Нажмите кнопку (10) пуск/стоп.

Обе чашки будут заполнены.



Прибор выполняет две варки подряд, поэтому дождитесь полного завершения процесса.

My coffee ☐+

С помощью настройки My coffee можно задать индивидуальное соотношение кофе и вспененного молока в смеси.

1. Подсоедините шланг для молока к насадке для приготовления молочной пены (см. «Приготовление кофе с молоком»).
2. Установите емкость с молоком на решетку. Вставьте шланг для молока в емкость. Конец трубки с насечкой должен быть погружен в молоко:





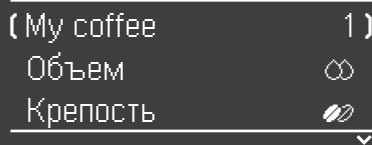

3. Поставьте чашку под устройство разлива кофе (11).
4. Нажмите кнопку ☐+ My coffee:

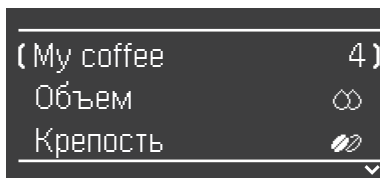





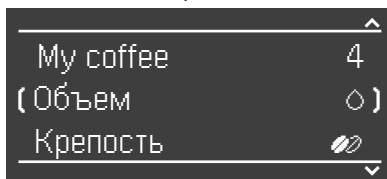

5. С помощью поворотного регулятора (5) установите нужную ячейку памяти. В наличии имеется 4 ячейки памяти, от 1 до 4.







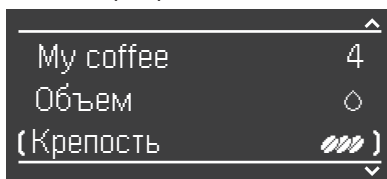

6. С помощью кнопки  (4) далее перейдите в меню объема (выбора объема). С помощью поворотного регулятора  (5) установите желаемый объем ( маленькая,  средняя,  большая):



7. С помощью кнопки  (4) далее перейдите в меню крепости кофе. С помощью поворотного регулятора  (5) установите желаемую крепость от  слабый,  нормальный,  крепкий,  очень крепкий или  экстра крепкий:



8. С помощью  (4) перейдите к выбору соотношения компонентов смеси. С помощью поворотного регулятора  (5) с шагом 20 % установите нужное соотношение компонентов смеси:
 ок. 20 %  | ок. 40 % 
 ок. 60 %  | ок. 80 % 

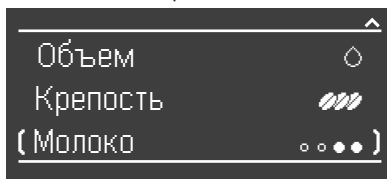

9. Нажмите кнопку  пуск/стоп (10). Напиток будет приготовлен с учетом указанного соотношения компонентов смеси.



Внесенные изменения сохраняются автоматически. Дополнительное подтверждение при этом не требуется. Для досрочного выхода из меню снова нажмите кнопку  My coffee.

Приготовление молочной пены и горячего молока





Опасность получения ожога!
 Насадка для приготовления молочной пены (12) сильно нагревается. После использования сначала дождитесь охлаждения насадки, прежде чем брать за нее.

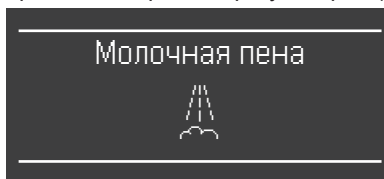

Для получения молочной пены оптимального качества предпочтительно использовать холодное молоко с жирностью не менее 1,5%.

1. Выньте шланг для молока и подсоедините его к насадке для приготовления молочной пены (см. «Приготовление кофе с молоком»).
2. Установите чашку или стакан под выходное отверстие насадки (12).
3. Выберите желаемую настройку Молочная пена или Теплое молоко, вращая поворотный регулятор  (5):



4. Нажмите кнопку  пуск/стоп (10). Молочная пена (ок. 40 сек.) или горячее молоко (ок. 60 сек.) вытекает из выходно-

го отверстия насадки для приготовления молочной пены.

Повторным нажатием **▶** пуск/стоп (10) можно преждевременно прервать данный процесс.



При приготовлении горячего молока возможно возникновение свистящих шумов. Это обусловлено техническими особенностями насадки для приготовления молочной пены (12).



Засохшие остатки молока трудно удалить, поэтому после каждого использования необходимо производить чистку насадки для приготовления молочной пены (см. «Чистка насадки для приготовления молочной пены»).

Получение воды для чая



Опасность получения ожога!
Насадка для приготовления молочной пены (12), из

которой вытекает вода для чая, сильно нагревается. После использования дождитесь охлаждения насадки, прежде чем брать за нее.

С помощью данного прибора можно также приготовить чай.

1. Поставьте чашку или стакан под устройство разлива кофе.
2. С помощью поворотного регулятора **●** (5) выберите Вода для чая:

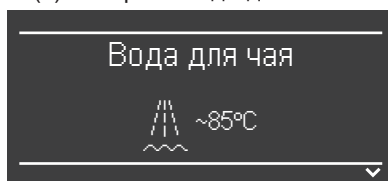

3. С помощью **▼** (4) перейдите в окно регулировки температуры. С помощью поворотного регулятора **●** (5) установите нужную температуру:



4. Нажмите кнопку **▶** пуск/стоп (10). В течение примерно 40 секунд горячая вода будет выходить из выходного отверстия насадки для приготовления молочной пены. Повторным нажатием **▶** пуск/стоп (10) можно преждевременно прервать данный процесс.



Перед использованием нагрейте чашки с помощью горячей воды, прежде всего маленькие чашки для эспрессо с толстыми стенками.

Информация и настройки

С помощью **i** (9) можно вызывать различную информацию (нажать коротко) и выполнять настройки (удерживать нажатой в течение примерно 3 секунд).

Информация на дисплее

В информационном меню (открывается коротким нажатием кнопки **i** (9)) можно запросить следующую информацию:

- ▶ когда необходима декальцинация;
- ▶ когда необходима очистка;
- ▶ когда необходима замена фильтра;
- ▶ какое количество кофе было заказано с начала эксплуатации прибора;
- ▶ сколько молочных напитков было заказано;
- ▶ объем приготовленной воды для чая.

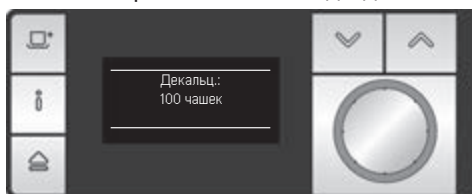

Настройки с помощью дисплея

Удерживайте нажатой кнопку **i** (9) в течение по меньшей мере 3 секунд; откроется следующее окно вариантов для настройки:

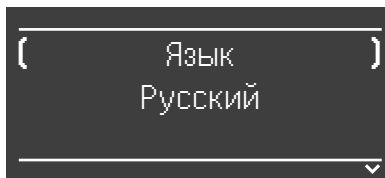

















Вращая поворотный регулятор **5**, можно менять различные варианты настроек; соответственно активированный вариант на дисплее помечен скобкой. Вы можете изменить текущую настройку, отображенную на дисплее. Для этого нажмите кнопку со стрелкой **4**. Скобкой помечается новый вариант выбора, например, Русский. Теперь с помощью поворотного регулятора осуществите новую установку. Чтобы снова выйти из меню, нажмите **i** (9) еще раз.



Внесенные изменения сохраняются автоматически. Дополнительное подтверждение при этом не требуется.

В устройстве имеются следующие варианты выполнения настройки:

- Язык: Нажмите кнопку со стрелкой **4**. Вращением поворотного регулятора **5** можно выбрать необходимый язык.
- Кол-во кофе: Количество на чашку можно устанавливать отдельно для каждого типа напитка и размера чашки (см. «Меню и дисплей»).
- Progr. Декальцинация: Если потребуются произвести декальцинацию прибора, нажмите кнопку **10** пуск/стоп (10) и запустите программу декальцинации (см. «Удаление накипи»).

- Программа очистки: Если потребуется произвести очистку прибора, нажмите кнопку  пуск/стоп (10) и запустите программу очистки (см. «Очистка»).
- Calc'n'Clean: Если потребуется одно- временно произвести декальцинацию и очистку прибора, нажмите кнопку  пуск/стоп (10) и запустите программу «Calc'n'Clean» (см. «Calc'n'Clean»).
- Жесткость воды: Нажмите кнопку со стрелкой . Вращением поворотного регулятора  можно выбрать нужную жесткость воды (1, 2, 3 и 4) (см. «Определение и настройка жесткости воды»).
- Температура кофе: Нажмите кнопку со стрелкой . Вращением поворотного регулятора  можно отрегулировать температуру кофе.
- Автооткл. через: Нажмите кнопку со стрелкой . Вращением поворотного регулятора  можно задать промежуток времени, по истечении которого прибор после последнего приготовления напитка будет выключаться автоматически. Можно установить значение времени от 5 минут до 8 часов. Предварительно установленное время составляет 30 минут; в целях экономии электроэнергии его можно сократить.
- Освещение: Нажмите кнопку со стрелкой . Возможны следующие настройки освещения: Выкл., Вкл. (стандартная настройка) или Выкл. через 5 мин.
- Тон: Нажмите кнопку со стрелкой . Звуковой сигнал, сопровождающий нажатие какой-либо кнопки, можно отключить, установив поворотный регулятор  в положение Выкл. или Вкл.
- Контраст: Нажмите кнопку со стрелкой . С помощью поворотного регулятора  можно установить контрастность дисплея в диапазоне от –20 до +20; предварительная настройка составляет 0.
- Фильтр воды: Каждый раз при установке в контейнер для воды (14) нового фильтра для воды его необходимо промывать.
 1. Для этого установите фильтр для воды в контейнер (14) и заполните контейнер водой до отметки «max» (макс.).
 2. Нажмите кнопку со стрелкой . [начать с ] и  пуск/стоп (10).
 3. Установите емкость объемом 0,5 л под насадкой для приготовления молочной пены (12).
 4. Нажмите кнопку  пуск/стоп (10). Сначала вода проходит через фильтр для его промывки, а затем попадает в прибор.

Опорожните емкость; прибор снова готов к работе.

При промывке фильтра одновременно активизируется настройка сообщения **Заменить фильтр.**

При появлении сообщения **Заменить фильтр** или самое позднее через 2 месяца ресурс фильтра выработан. По соображениям гигиены и с целью предотвращения образования известковых отложений (возможно повреждение прибора) фильтр необходимо заменить. Запасные фильтры можно приобрести в торговой сети или через нашу сервисную службу (см. «Принадлежности»).

После каждой замены фильтра сначала необходимо произвести его промывку. Для этого следуйте указаниям, приведенным в начале этой главы.

Если новый фильтр не устанавливается, для настройки «Фильтр воды» необходимо выбрать вариант **Выкл.**









i Подробную информацию о фильтре для воды можно прочесть в прилагаемой к фильтру инструкции по эксплуатации.



i Если прибором длительное время не пользовались (например, в отпуске), перед его использованием следует промыть уже установленный фильтр, для этого просто приготовьте чашку горячей воды.

– Заводская настройка: Собственные настройки можно удалить и снова активировать заводские настройки (сброс). Для активации заводских настроек нажмите кнопку  пуск/стоп (10).

Установка количества на чашку

Количество на чашку можно отрегулировать отдельно для каждой чашки. Может быть установлено отдельно для каждого типа напитка и размера чашки.

1. Для вызова меню настроек держите  нажатой не менее 3 секунд.
2. Выберите Кол-во кофе с помощью поворотного переключателя .
3. Нажмите кнопку .
4. Выберите тип напитка с помощью поворотного переключателя .
5. Нажмите кнопку .
6. Выберите размер чашки с помощью поворотного переключателя .
7. Нажмите кнопку .
8. Выберите количество напитка на чашку с помощью поворотного переключателя .

При нажатии  выполняется возврат к выбору размера чашки и типа напитка. Для выхода из меню настроек нажмите . Настройки будут сохранены.



i **Важно:** Выбранный объем в миллилитрах – это **приблизительное значение**, которое может существенно меняться в зависимости от наличия пенки на кофе, степени помола, типа используемого молока и т. д.

Установка степени помола

С помощью поворотного регулятора степени помола (18), расположенного на верхней стороне прибора, можно установить нужную степень помола кофе.



i **Внимание:** Степень помола можно регулировать только при работающей кофемолке. В противном случае возможно повреждение прибора.

1. Полностью выдвиньте прибор (см. «Система извлечения»).
2. Выберите в меню выбора напитка вариант Эспрессо.
3. Нажмите кнопку  пуск/стоп (10).
4. При работающей кофемолке с помощью поворотного регулятора степени помола (18) переключите с тонкого помола  на более грубый  или наоборот.

i Действие новой настройки будет заметно лишь начиная со второй чашки кофе.



Для зерен темной обжарки необходимо установить более тонкий помол, а зерен более светлой обжарки – более грубый.

Определение жесткости воды

В данном приборе можно устанавливать жесткость воды. Правильная настройка жесткости воды важна для обеспечения своевременного напоминания о необходимости удаления накипи. На заводе установлена ступень жесткости воды 4.

Жесткость воды можно определить с помощью прилагаемой индикаторной полоски или узнать ее на местной станции водоснабжения.

Ненадолго опустите индикаторную полоску в воду, потом слегка стряхните, и уже через минуту можно будет видеть результат тестирования.

Градусы жесткости воды и ступени настройки:

Ступень	Градус жесткости воды	
	Немецкая шкала (°dH)	Французская шкала (°fH)
1	1-7	1-13
2	8-14	14-25
3	15-21	26-38
4	22-30	39-54

Советы по экономии энергии

- ▶ Примерно через 30 минут (заводская настройка) прибор автоматически выключается и больше не потребляет электроэнергию.
- ▶ Предварительно установленное время можно сократить (см. раздел АВТООТКЛ. через в главе «Настройки с помощью дисплея»).
- ▶ Если прибор не используется: выключите его с помощью сетевого выключателя.
- ▶ По возможности не прерывайте процесс приготовления кофе или молочной пены. Преждевременное прерывание процесса приготовления кофе или молочной пены приводит к увеличению расхода энергии и ускоренному скоплению остатков воды в поддоне для капель.
- ▶ Декальцинацию прибора следует производить лишь при отображении индикации Провести декальцинацию (см. «Удаление накипи»), чтобы избежать образования известкового осадка. Известковые отложения приводят к увеличению расхода энергии.

Ежедневный уход и чистка



Опасность поражения электрическим током!

Перед чисткой прибора выключите его с помощью сетевого выключателя. Запрещается использовать парочиститель.

Ежедневный уход

1. Вытрите корпус мягкой влажной тканью. Не применяйте царапающую ткань или чистящие средства.
2. Остатки накипи, кофе, молока и раствора для удаления накипи удаляйте сразу же. Под такими остатками могут возникать очаги коррозии.
3. Для чистки блестящих поверхностей запрещается использовать алкоголь- и спиртосодержащие чистящие средства.
4. Контейнер для воды (14) необходимо промывать только водой.
5. Снимите капельную решетку (26). Выньте поддон для капель (27). Снимите диафрагму поддона для капель (29). Удалите воду и кофейную гущу (28). Почистите поддон или поместите в посудомоечную машину. Капельную решетку (26) и диафрагму поддона для капель (29) не рекомендуется мыть в посудомоечной машине.

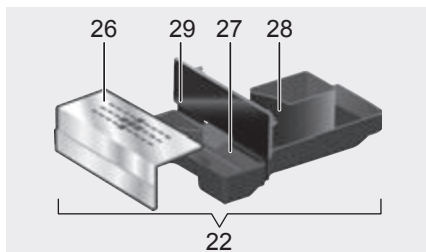

6. Крышку и изолирующее покрытие емкости для молока следует только слегка протирать влажной тканью. Не помещайте их в посудомоечную машину.
7. Внутреннее пространство прибора (ниши для поддонов) необходимо протереть.
8. Почистите насадку для приготовления молочной пены (описывается ниже).
9. Установите все детали на место.



Важно: Поддон для капель под устройством разлива кофе (27) и емкость для кофейной гущи (28) необходимо ежедневно опорожнять и чистить для предотвращения появления плесени.



Если прибор выключается кнопкой (3) ☺ (Промывка и отключение) или же посредством функции «Автооткл. через», промывка производится автоматически. При этом выполняется и чистка системы трубопроводов внутри прибора.



Важно: Если прибор не использовался долгое время (например, во время отпуска), тщательно промойте его целиком, включая насадку для приготовления молочной пены и блок заваривания.

Чистка системы подачи молока



Опасность получения ожога!
Насадка для приготовления молочной пены (12) сильно нагревается. После использования сначала дождитесь охлаждения насадки, прежде чем брать за нее.

Появится сообщение
Сполосните систему
подготовки молока.
нажать ▢

- если после использования очистка не производилась
- незадолго до того, как прибор выключается автоматически без предварительной очистки.

При появлении сообщения перейдите к шагу 2 раздела «Быстрое промывание системы подачи молока».

Чистку системы подачи молока необходимо производить после каждого использования.

Быстрое промывание системы подачи молока:

1. В меню выбора вида напитка выберите вариант Быстр. мойка и нажмите кнопку ▢ пуск/стоп (10).
2. Поставьте чашку под насадку для приготовления молочной пены (12) и опустите конец шланга для молока в чашку.
3. Нажмите ▢ пуск/стоп (10). Прибор автоматически наполнит чашку теплой водой и снова закачает ее через шланг для промывки. Процесс завершится примерно через 1 минуту.
4. Опорожните чашку и прочистите шланг для молока.

Чистка системы подачи молока:

1. Разберите для очистки насадку для приготовления молочной пены. Для этого откройте крышку (13), возьмитесь за вспенивающую насадку (12) горизонтально и выдвиньте прямо вперед:

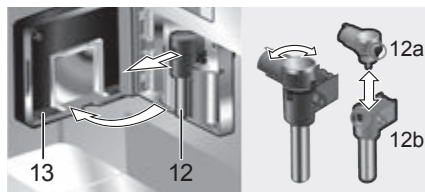

2. Почистите держатель насадки (24) мягкой тканью.
3. Поверните верхнюю часть (12a) против часовой стрелки и снимите ее с нижней части (12b).
4. Очистите детали промывочным раствором и мягкой тканевой салфеткой или же поместите их в посудомоечную машину (короб для столовых приборов).
5. Снова соберите детали таким образом, чтобы обе отметки совпали. Затем вставьте насадку для приготовления молочной пены в прибор до упора, направив ее назад.

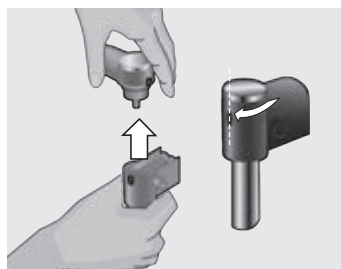

Все детали можно также мыть в посудомоечной машине.

Очистка заварочного блока

Дополнительно к автоматической программе очистки необходимо регулярно снимать заварочный блок для очистки.



Внимание: Запрещается использовать моющие средства для чистки заварочного блока и мыть его в посудомоечной машине.

1. Полностью выдвиньте прибор (см. «Система извлечения»).
2. Выключите прибор кнопкой (3) ☹ (Промывка и отключение).
3. Возьмитесь за устройство открывания дверцы (21) и откиньте назад дверцу (20) заварочного блока (25):

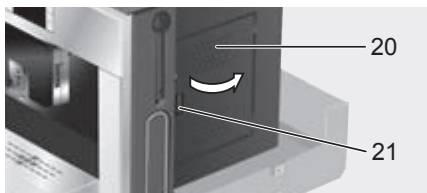

4. Сдвиньте красный фиксатор (25 а) на заварочном блоке полностью вперед:

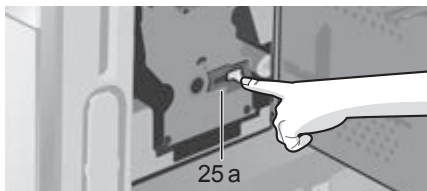

5. Нажмите красную кнопку (25 b), затем возьмите заварочный блок (25) за углубления для захвата и осторожно выньте:

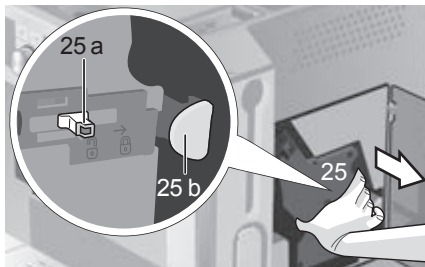

6. Тщательно промойте блок заваривания (25) под струей воды.



7. Промойте сито блока заваривания струей воды.

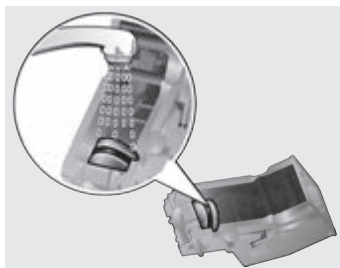

8. Тщательно протрите внутреннюю поверхность прибора мягкой тканью и удалите остатки кофе.
9. Подождите, пока заварочный блок и внутреннее пространство высохнут.

10. Установите заварочный блок (25) на место до упора. Сдвиньте красный фиксатор (25а) полностью назад и закройте дверцу (20).

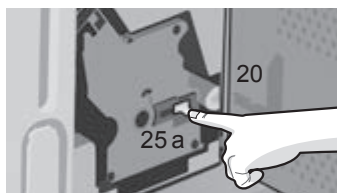

Сервисные программы

В зависимости от частоты пользования прибором через определенные промежутки времени на дисплее вместо окна выбора кофе будет отображаться одно из следующих сообщений:

Заменить фильтр
Кнопка ⌘ 3 сек.

Необходима чистка
Кнопка ⌘ 3 сек.

Провести декальцинацию
Кнопка ⌘ 3 сек.

Запустить Calc'n'Clean
Кнопка ⌘ 3 сек.

В этом случае необходимо будет незамедлительно заменить фильтр для воды или, используя соответствующую программу, произвести очистку или декальцинацию прибора (описывается на следующих страницах). В противном случае возможно повреждение прибора.



Сервисные программы можно также запустить вручную в меню настройки (см. «Настройки с помощью дисплея»).

Запрещается пить используемые жидкости. Для удаления накипи категорически запрещается использовать уксус, средства на основе уксуса, лимонную кислоту или средства на основе лимонной кислоты. Для удаления накипи и очистки прибора следует использовать исключительно предназначенные для этого таблетки. Они разработаны специально для этой полностью автоматической кофемашины эспрессо, и их можно приобрести в торговой сети или через нашу сервисную службу (см. «Принадлежности»).

Запрещается помещать таблетки для удаления накипи или иные средства для удаления накипи в выдвижной отсек для молотого кофе/таблеток для очистки.

Категорически запрещается прерывать выполнение сервисной программы. Если выполнение одной из сервисных программ прервано из-за сбоев питания, необходимо выполнить следующие действия:

1. Промойте контейнер для воды (14) и заполните его свежей водой до отметки «max» (макс.).
2. Нажмите кнопку пуск/стоп (10); программа очистки занимает ок. 3 минут:

Программа очистки Идет

Прибор снова готов к работе.

Удаление накипи



Важно: Если в контейнере для воды (14) установлен фильтр, обязательно выньте его до запуска программы техобслуживания и поставьте назад только после ее окончания.

При появлении индикации Провести декальцинацию нажмите и удерживайте кнопку (9) не менее трех секунд. Появится: Progr. Декальцинация
начать с

либо
Для запуска без индикации (см. «Настройки с помощью дисплея») нажмите (9) и не отпускайте не менее трех секунд, после чего выберите Progr. Декальцинация
начать с

Нажмите кнопку пуск/стоп (10); отображаемые на дисплее сообщения помогут выполнить программу:

- Опустошить поддон для капель
- Опорожните поддон для капель (22).
- Установить поддон для капель
- Установите поддон для капель на место.



Если насадка для приготовления молочной пены не установлена, появляется сообщение:

Установить устройство
Установите насадку для приготовления молочной пены (12)

Установить ёмкость под вспениватель молока
нажать

Установите емкость объемом 0,5 л под насадкой для приготовления молочной пены (12). Нажмите кнопку пуск/стоп.



Можно также использовать емкость для кофейной гущи (28). Во избежание брызг устройство разлива кофе (11) установите в максимально низкое положение.



Если фильтр для воды активирован, появится следующее сообщение:

Снять фильтр для воды
нажать

Снимите фильтр для воды и нажмите кнопку пуск/стоп (10).

Добавить 0,5 л воды +
декальцинацию
нажать

Заполните пустой контейнер для воды (14) теплой водой до отметки **calc** (0,5 л) и растворите в ней две таблетки для удаления накипи. Нажмите кнопку пуск/стоп (10); выполнение программы удаления накипи продлится примерно 24 минут:

Работает программа
Идет декальцинация



Если в контейнере для воды слишком мало раствора для удаления накипи, появится сообщение:

Слишком мало средства
для декальцинации
нажать

Заполните пустой контейнер для воды (14) тепловатой водой до отметки **calc** (0,5 л) и растворите в ней две таблетки для удаления накипи. Нажмите кнопку пуск/стоп (10). Выполнение программы удаления накипи продолжится.

контейнер Промыть и заполнить
нажать

Промойте контейнер для воды и заполните его свежей водой до отметки «max» (макс.).

Нажмите кнопку пуск/стоп (10); выполнение программы удаления накипи продлится примерно 1 минуту.

Работает программа
Идет декальцинация

Опустошить поддон для капель

Опорожните поддон для капель.

Установить поддон для капель

Установите поддон для капель на место.

Установите фильтр, если таковой используется. Прибор снова готов к работе.



Важно: Протирайте прибор мягкой влажной тканевой салфеткой, чтобы сразу же убрать остатки раствора для удаления накипи. Под такими остатками могут образовываться очаги коррозии. В новых губчатых салфетках могут содержаться соли. Соли могут привести к образованию налета ржавчины на стальных деталях, поэтому перед использованием губчатых салфеток их следует тщательно прополоскать.

Очистка

При появлении индикации **Необходима чистка** нажмите и удерживайте кнопку **i** (9) не менее трех секунд. Появится:

Программа очистки **начать** с **▷□** либо

Для запуска без индикации (см. «Настройки с помощью дисплея») нажмите **i** (9) и не отпускайте не менее трех секунд, после чего выберите

Программа очистки **начать** с **▷□**

Нажмите кнопку **▷□** **пуск/стоп** (10); отображаемые на дисплее сообщения помогут выполнить программу:

Опустошить поддон для капель

Опорожните поддон для капель (22).

Установить поддон для капель

Установите поддон для капель на место.

Программа очистки **Идет**

Открыть лоток с порошком

Выдвиньте прибор и откройте выдвижной отсек для молотого кофе (19).

Добавить чистящие таблетки!

Закрыть лоток!

Положите в выдвижной отсек для молотого кофе таблетку для очистки и снова закройте отсек. Выполнение программы очистки продлится примерно 1 минуту.

нажать **▷□**

Нажмите кнопку **▷□** **пуск/стоп** (10); выполнение программы очистки продлится примерно 6 минут:

Программа очистки **Идет**

Опустошить поддон для капель

Опорожните поддон для капель.

Установить поддон для капель

Установите поддон для капель на место.

Прибор снова готов к работе.

Calc'n'Clean



Важно: Если в контейнере для воды (14) установлен фильтр, обязательно выньте его до запуска программы техобслуживания и поставьте назад только после ее окончания.

В программе **Calc'n'Clean** объединены функции удаления накипи и очистки. Если сроки выполнения обеих этих программ по времени очень близки друг к другу, полностью автоматическая кофемашина эспрессо автоматически предлагает эту сервисную программу.

При появлении индикации **Запустить Calc'n'Clean** нажмите и удерживайте кнопку **i** (9) не менее трех секунд.

Появится:

Calc'n'Clean

начать с **▷□**

либо

Для запуска без индикации (см. «Настройки с помощью дисплея») нажмите **i** (9) и не отпускайте не менее трех секунд, после чего выберите

Calc'n'Clean

начать с **▷□**

Нажмите кнопку **▷□** **пуск/стоп** (10); отображаемые на дисплее сообщения помогут выполнить программу:

Опустошить поддон для капель

Опорожните поддон для капель (22).

Установить поддон для капель

Установите поддон для капель на место.



Если насадка для приготовления молочной пены не установлена, появляется сообщение:

Установить устройство

Установите насадку для приготовления молочной пены (12)

Установить ёмкость под
вспениватель молока нажать \square

Установите емкость объемом по меньшей мере 1 л под насадкой для приготовления молочной пены (12).

Нажмите кнопку \square пуск/стоп (10); будет дважды произведена промывка прибора.



Можно также использовать емкость для кофейной гущи (28). Во избежание брызг устройство разлива кофе (11) установите в максимально низкое положение.

Программа очистка Идет
Открыть лоток с порошком

Выдвиньте прибор и откройте выдвижной отсек для молотого кофе (19).

Добавить чистящие таблетки!

Заккрыть лоток!

Положите в выдвижной отсек для молотого кофе таблетку для очистки и снова закройте отсек. Выполнение программы очистки продлится примерно 1 минуту.



Если фильтр для воды активирован, появится следующее сообщение:

Снять фильтр для воды
нажать \square

Снимите фильтр для воды и нажмите кнопку \square пуск/стоп (10).

Добавить 0,5 л воды + декальцинацию
нажать \square

Заполните пустой контейнер для воды (14) теплой водой до отметки **calc** (0,5 л) и растворите в ней две таблетки для удаления накипи. Нажмите кнопку \square пуск/стоп (10); выполнение программы удаления накипи продлится примерно 24 минут:

Работает программа Идет декальцинация



Если в контейнере для воды слишком мало раствора для удаления накипи, появится сообщение:

Слишком мало средства
для декальцинации

нажать \square

Заполните пустой контейнер для воды (14) теплой водой до отметки **calc** (0,5 л) и растворите в ней две таблетки для удаления накипи. Нажмите кнопку \square пуск/стоп (10). Выполнение программы удаления накипи продолжится.

контейнер Промыть и заполнить
нажать \square

Промойте контейнер для воды и заполните его свежей водой до отметки «max» (макс.).

Нажмите кнопку \square пуск/стоп (10); выполнение программы удаления накипи продлится примерно 1 минуту:

Работает программа

Идет декальцинация

Затем будет выполнена программа очистки (прим. 6 минут), после чего будет произведена промывка прибора:

Программа очистка Идет

Опустошить поддон для капель

Опорожните поддон для капель.

Установить поддон для капель

Установите поддон для капель на место.

Установите фильтр, если таковой используется. Прибор снова готов к работе.



Важно: Протирайте прибор мягкой влажной тканевой салфеткой, чтобы сразу же убрать остатки раствора для удаления накипи. Под такими остатками могут образовываться очаги коррозии. В новых губчатых салфетках могут содержаться соли. Соли могут привести к образованию налета ржавчины на стальных деталях, поэтому перед использованием губчатых салфеток их следует тщательно прополоскать.

Принадлежности, хранение, утилизация, гарантия

Принадлежности

Следующие принадлежности можно приобрести в торговой сети или через нашу сервисную службу:

Принадлежности	Номер для заказа	
	Торговля	Сервисная служба
Таблетки для очистки	TCZ6001	310575
Таблетки для удаления накипи	TCZ6002	310967
Фильтр для воды	TCZ7003	467873

Хранение

Чтобы избежать повреждений в результате воздействия холода во время транспортировки или хранения, прибор необходимо предварительно полностью опорожнить.



Для этого прибор должен быть готов к работе, а контейнер для воды (14) заполнен.

1. Установите под насадкой для приготовления молочной пены (12) большую, узкую емкость.
2. Выберите настройку Молочная пена на дисплее, нажмите кнопку  пуск/стоп (10) и дайте покипеть в течение примерно 15 секунд.



3. Выключите прибор с помощью сетевого выключателя **ОЛ** (2).
4. Опорожните контейнер для воды (14) и поддон для капель (22).

Утилизация

Утилизируйте упаковку с использованием экологически безопасных методов. Данный прибор имеет отметку о соответствии европейским нормам 2012/19/EG утилизации электрических и электронных приборов (waste electrical and electronic equipment – WEEE). Данные нормы определяют действующие на территории Евросоюза правила возврата и утилизации старых приборов. Информацию об актуальных возможностях утилизации Вы можете получить в магазине, в котором Вы приобрели прибор.

Условия гарантийного обслуживания

Получить исчерпывающую информацию об условиях гарантийного обслуживания Вы можете в Вашем ближайшем авторизованном сервисном центре, или в сервисном центре от производителя ООО «БСХ Бытовая техника», или в сопроводительной документации.

Мы оставляем за собой право на внесение изменений.

Технические характеристики

Параметры электропитания (напряжение/частота)	220-240 В / 50-60 Гц
Мощность, потребляемая при нагревании	1700 Вт
Максимальный напор насоса, статический	19 бар
Максимальная ёмкость контейнера для воды (без фильтра)	2,5 л
Максимальный объем емкости для кофейных зёрен	1000 г
Длина сетевого кабеля	150 см
Размеры (В x Ш x Г)	454 x 594 x 535 мм
Вес (незаполненной машины)	25,9 кг
Тип жернова	Керамический

Самостоятельное устранение небольших проблем

Проблема	Причина	Устранение
Индикация на дисплее Заполнить отсек для кофейных зерен Несмотря на то, что емкость для кофейных зерен заполнена, устройство не производит помолу зерен.	Зерна не проваливаются в кофемолку (слишком маслянистые зерна).	Попробуйте использовать другой сорт кофе. Протрите пустую емкость для кофейных зерен сухой тканью.
Невозможно приготовить воду для чая.	Насадка для приготовления молочной пены или ее держатель засорены.	Почистите насадку или держатель (см. «Очистка блока для молока»).
Слишком мало молочной пены или она слишком жидкая. Насадка для приготовления молочной пены не всасывает молоко.	Насадка для приготовления молочной пены или ее держатель засорены. Неподходящее молоко.	Почистите насадку или держатель (см. «Очистка блока для молока»).
	Насадка для приготовления молочной пены (12) неправильно собрана.	Используйте молоко с жирностью 1,5%.
	В приборе образовалась накипь.	Смочите детали насадки для приготовления молочной пены и плотно прижмите друг к другу. Удалите накипь с прибора при помощи 2 таблеток для удаления известки, если нужно, выполните программу дважды.
Кофе поступает по каплям или вообще не течет.	Слишком мелкий помол. Молотый кофе слишком мелкий.	Установите более грубый помол. Используйте кофе более крупного помола.
	Сильные известковые отложения в приборе.	Удалите накипь из прибора.
Кофе без типичной пены («крема»).	Неподходящий сорт кофе	Используйте сорт кофе с большим содержанием зерен робусты.
	Используются не свежееобжаренные зерна.	Используйте свежие кофейные зерна.
	Степень помола не соответствует сорту кофейных зерен.	Установите более тонкий помол.

Самостоятельное устранение небольших проблем

Проблема	Причина	Устранение
Кофе слишком «кислый».	Установлен слишком грубый помол, или кофе слишком грубого помола.	Установите более тонкий помол или используйте кофе более тонкого помола.
	Неподходящий сорт кофе.	Используйте кофе более темной обжарки.
Кофе слишком «горький».	Установлен слишком тонкий помол, или кофе слишком тонкого помола.	Установите более крупный помол или используйте кофе более крупного помола.
	Неподходящий сорт кофе.	Используйте другой сорт кофе.
Индикация на дисплее Неисправность Позвоните в службу	Сбой в работе прибора.	Позвоните на «горячую» линию (см. задние страницы обложки).
Фильтр для воды не держится в контейнере для воды.	Фильтр для воды установлен неправильно.	С усилием нажмите на фильтр для воды, чтобы установить его в соединение контейнера для воды.
Кофейная гуща не уплотнена и слишком влажная.	Степень помола слишком тонкая или слишком грубая, или используется недостаточно молотого кофе.	Установите более грубую или мелкую степень помола или используйте 2 мерных ложки молотого кофе.
Индикация на дисплее Почистите блок заваривания	Загрязнен блок заваривания.	Очистите блок заваривания.
	Слишком много молотого кофе в блоке заваривания.	Очистите блок заваривания. (Следует закладывать не более 2 мерных ложек молотого кофе.)
	Заедает механизм заварочного блока.	Очистите блок заваривания (см. раздел «Ежедневный уход и чистка»).
Значительные отличия в качестве кофе или молочной пены.	В приборе образовалась накипь.	Очистите прибор от накипи с помощью двух таблеток для удаления накипи, как описано в инструкции.
Капли воды на внутренней поверхности корпуса прибора при извлечении поддона для сбора капель.	Поддон для сбора капель извлечен слишком рано.	Извлекайте поддон для сбора капель через несколько секунд после последнего приготовления напитка.

Если не удастся решить проблемы, не пытайтесь самостоятельно найти ошибку, разобрать прибор или самостоятельно его отремонтировать. Позвоните на «горячую» линию (см. задние страницы обложки).

DE Deutschland, Germany

BSH Hausgeräte Service GmbH
Zentralwerkstatt für
kleine Hausgeräte
Trautskirchener Strasse 6-8
90431 Nürnberg

Online Auftragsstatus, Pickup
Service für Kaffeefullautomaten
und viele weitere Infos unter:
www.bosch-home.com

Reparaturservice, Ersatzteile &
Zubehör, Produkt-Informationen:
Tel.: 0911 70 440 040

<mailto:cp-servicecenter@bshg.com>
Wir sind an 365 Tagen rund um die Uhr
erreichbar.

**AE United Arab Emirates,
الإمارات العربية المتحدة**

BSH Home Appliances FZE
Round About 13,
Plot Nr MO-0532A
Jebel Ali Free Zone – Dubai
Tel.: 04 881 4401

<mailto:service-uae@bshg.com>
www.bosch-home.com/ae

**AL Republika e Shqiperise,
Albania**

AERTECH SH.P.K.
Rruga Qemal Stafa
Pallati i ri perball Prokuroris se
Pergjithshme
Hyrja C Kati 10
Tirana

Tel.: 066 206 47 94
<mailto:g.volina@aertech.al>

AT Österreich, Austria

BSH Hausgeräte
Gesellschaft mbH
Werkskundendienst
für Hausgeräte
Quellenstrasse 2
1100 Wien

Tel.: 0810 550 511*
Fax: 01 605 75 51 212
<mailto:vie-stoerungsannahme@bshg.com>

Hotline für Espresso-Geräte:
Tel.: 0810 700 400*
www.bosch-home.at

*innerhalb Österreichs zum Regionaltarif

AU Australia

BSH Home Appliances Pty. Ltd.
7-9 Arco Lane
HEATHERTON, Victoria 3202
Tel.: 1300 368 339
mailto:bshau-as@bshg.com
www.bosch-home.com.au

**BA Bosna i Hercegovina,
Bosnia-Herzegovina**

"HIGH" d.o.o.
Gradačanka 29b
71000 Sarajevo
Info-Line: 061 100 905
Fax: 033 213 513
<mailto:delicnanda@hotmail.com>

BE Belgique, België, Belgium

BSH Home Appliances S.A.
Avenue du Laerbeek 74
Laarbeeklaan 74
1090 Bruxelles – Brussel
Tel.: 070 222 141
Fax: 024 757 291
<mailto:brun-repairs@bshg.com>
www.bosch-home.be

BG Bulgaria

BSH Domakinski Uredi
Bulgaria EOOD
115K Tsarigradsko
Chausse Blvd.
European Trade Center
Building, 5th floor
1784 Sofia
Tel.: 02 892 90 47
Fax: 02 828 79 72
<mailto:informacia.servis-bg@bshg.com>
www.bosch.home.bg

BH Bahrain, مملكة البحرين

Khalaifat Company
Manama
Tel.: 01 7400 553
<mailto:service@khalaifat.com>

BY Belarus, Беларусь

ООО "БСХ Бытовая техника"
тел.: 495 737 2961
<mailto:mok-kdhl@bshg.com>

**CH Schweiz, Suisse,
Svizzera, Switzerland**

BSH Hausgeräte AG
Werkskundendienst
für Hausgeräte
Fahrweidstrasse 80
8954 Geroldswil
<mailto:ch-info.hausgeraete@bshg.com>

Service Tel.: 0848 840 040
Service Fax: 0848 840 041
<mailto:ch-reparatur@bshg.com>
Ersatzteile Tel.: 0848 880 080
Ersatzteile Fax: 0848 880 081
<mailto:ch-ersatzteil@bshg.com>
www.bosch-home.com/ch

CY Cyprus, Κύπρος

BSH Ikiakes Syskeves-Service
39, Arh. Makaanriou III Str.
2407 Egomi/Nikosia (Lefkosia)
Tel.: 7777 8007
Fax: 022 658 128
<mailto:bsh.service.cyprus@cytanet.com.cy>

**CZ Česká Republika,
Czech Republic**

BSH domácí spotřebiče s.r.o.
Firemní servis domácích
spotřebičů
Pekařská 10b
155 00 Praha 5
Tel.: 0251 095 546
Fax: 0251 095 549
www.bosch-home.com/cz

DK Danmark, Denmark

BSH Hvidevarer A/S
Telegrafvej 4
2750 Ballerup
Tel.: 44 89 89 85
Fax: 44 89 89 86
<mailto:BSH-Service.dk@BSHG.com>
www.bosch-home.dk

EE Eesti, Estonia

SIMSON OÜ
Raua 55
10152 Tallinn
Tel.: 0627 8730
Fax: 0627 8733
<mailto:teenindus@simson.ee>

ES España, Spain

En caso de avería puede ponerse en contacto con nosotros, su aparato será trasladado a nuestro taller especializado de cafeteras.
Tel.: 902 28 88 38

BSH Electrodomésticos

España S.A.

Servicio Oficial del Fabricante

Parque Empresarial PLAZA,

C/ Manfredonia, 6

50197 Zaragoza

Tel.: 902 245 255

Fax: 976 578 425

mailto:CAU-Bosch@bshg.com

www.bosch-home.es

FI Suomi, Finland

BSH Kodinkoneet Oy

Itälahdenkatu 18 A, PL 123

00201 Helsinki

Tel.: 0207 510 700

Fax: 0207 510 780

mailto:Bosch-Service-FI@bshg.com

www.bosch-home.fi

Lankapuhelimesta 8,28 snt/puhelu

+ 7 snt/min (alv 23%)

Matkapuhelimesta 8,28 snt/puhelu

+ 17 snt/min (alv 23%)

FR France

BSH Electroménager S.A.S.

50 rue Ardoin – BP 47

93401 SAINT-OUEN cedex

Service interventions à domicile:

01 40 10 11 00

Service Consommateurs:

0 892 698 010 (0,34 € TTC/mn)

mailto:soa-bosch-conso@

bshg.com

Service Pièces Détachées

et Accessoires:

0 892 698 009 (0,34 € TTC/mn)

www.bosch-home.fr

GB Great Britain

BSH Home Appliances Ltd.

Grand Union House

Old Wolverton Road

Wolverton

Milton Keynes MK12 5PT

To arrange an engineer visit, to

order spare parts and accessories

or for product advice please visit

www.bosch-home.co.uk

or call

Tel.: 0844 8928979*

*Calls from a BT landline will be charged at

up to 3 pence per minute. A call set-up fee

of up to 6 pence may apply.

GR Greece, Ελλάς

BSH Ikiakies Siskeves A.B.E.

Central Branch Service

17 km E.O. Athinon-Lamias &

Potamou 20

14564 Kifisia

Πανελλήνιο τηλέφωνο: 181 82

(αστική χρέωση)

www.bosch-home.gr

HK Hong Kong, 香港

BSH Home Appliances Limited

Unit 1 & 2, 3rd Floor

North Block, Skyway House

3 Sham Mong Road

Tai Kok Tsui, Kowloon

Hong Kong

Tel.: 2565 6151

Fax: 2565 6681

mailto:bosch.hk.service@bshg.com

www.bosch-home.cn

HR Hrvatska, Croatia

BSH kućni uređaji d.o.o.

Kneza Branimira 22

10000 Zagreb

Tel.: 01 640 36 09

Fax: 01 640 36 03

mailto:informacije.servis-hr@

bshg.com

www.bosch-home.com/hr

HU Magyarország, Hungary

BSH Háztartási Készülék

Kereskedelmi Kft.

Háztartási gépek márkaszervize

Királyhágó tér 8-9.

1126 Budapest

Hibabejelentés

Tel.: 01 489 5461

Fax: 01 201 8786

mailto:hibabejelentes@bsh.hu

Alkatrészrendelés

Tel.: 01 489 5463

Fax: 01 201 8786

mailto:alkatrészrendeles@bsh.hu

www.bosch-home.com/hu

IE Republic of Ireland

BSH Home Appliances Ltd.

Unit F4, Ballymount Drive

Ballymount Industrial Estate

Walkinstown

Dublin 12

Service Requests, Spares and

Accessories

Tel.: 01450 2655

Fax: 01450 2520

www.bosch-home.cu.uk

IL Israel, ישראל

C/S/B Home Appliance Ltd.

Ulief Building

2, Hamelacha St.

Industrial Park North

71293 Lod

Tel.: 08 9777 222

Fax: 08 9777 245

mailto:csb-serv@zahav.net.il

www.bosch-home.co.il

IN India, Bhārat, भारत

BSH Customer Service

Front Office

Shop No.4, Everest Grande,

Opp. Shanti Nagar Bus Stop,

Mahakali Caves Road,

Andheri East

Mumbai 400 093

IS Iceland

Smith & Norland hf.

Noatuni 4

105 Reykjavik

Tel.: 0520 3000

Fax: 0520 3011

www.sminor.is

IT Italia, Italy

BSH Elettrodomestici S.p.A.

Via. M. Nizzoli 1

20147 Milano (MI)

Numero verde 800 829 120

mailto:info@

bosch-elettrodomestici.it

www.bosch-home.com/it

KZ Kazakhstan, Қазақстан

IP Turebekov Yerzhan

Nurmanovich

Jangeldina str. 15

Shimkent 160018

Tel.: 0252 31 00 06

mailto:evrika_kz@mail.ru

LB Lebanon, لبنان

Teheni, Hana & Co.

Boulevard Dora 4043 Beyrouth

P.O. Box 90449

Jdeideh 1202 2040

Tel.: 01 255 211

mailto:Info@Teheni-Hana.com

LT Lietuva, Lithuania

Senuku prekybos centras UAB

Jonavos g. 62

44192 Kaunas

Tel.: 0372 12146

Fax: 0372 12165

www.senukai.lt

LU Luxembourg

BSH électroménagers S.A.

13-15, ZI Breedeweues

1259 Senningerberg

Tel.: 26349 300

Fax: 26349 315

mailto:

lux-service.electromenager@

bshg.com

www.bosch-home.com/lu

LV Latvija, Latvia

General Serviss Limited

Bullu street 70c

1067 Riga

Tel.: 07 42 41 37

mailto:bt@olimppeks.lv

MD Moldova

S.R.L. "Rialto-Studio"

ул. Щусева 98

2012 Кишинев

тел./факс: 022 23 81 80

mailto:bosch-md@mail.ru

ME Crna Gora, Montenegro

Elektronika komerc

Ul. Slobode 17

84000 Bijelo Polje

Tel./Fax: 050 432 575

Mobil: 069 324 812

mailto:ekobosch.servis@

t-com.me

MK Macedonia, Македонија
GORENEC
Jane Sandanski 69 lok. 3
1000 Skopje
Tel.: 02 2454 600
Mobil: 070 697 463
mailto:gorenac@yahoo.com

MT Malta
Oxford House Ltd.
Notabile Road
Mriehel BKR 14
Tel.: 021 442 334
Fax: 021 488 656
www.oxfordhouse.com.mt

MV Raajjeyge Jumhooriyyaa, Maldives
Lintel Investments
Ma. Maadheli, Majeedhee Magu Malé
Tel.: 0331 0742
mailto:mohamed.zuhuree@intel.com.mv

NL Nederlande, Netherlands
BSH Huishoudapparaten B.V.
Taurusavenue 36
2132 LS Hoofddorp
Storingsmelding:
Tel.: 088 424 4010
Fax: 088 424 4845
mailto:bosch-contactcenter@bshg.com

Onderdelenverkoop:
Tel.: 088 424 4010
Fax: 088 424 4801
mailto:bosch-onderdelen@bshg.com
www.bosch-home.nl

NO Norge, Norway
BSH Husholdningsapparater A/S
Grensesvingen 9
0661 Oslo
Tel.: 22 66 06 00
Fax: 22 66 05 50
mailto:Bosch-Service-NO@bshg.com
www.bosch-home.no

NZ New Zealand
BSH Home Appliances Ltd.
Unit F2, 4 Orbit Drive
Mairangi Bay
Auckland 0632
Tel.: 09 477 0492
Fax: 09 477 2647
mailto:bshnz-cs@bshg.com
www.bosch-home.co.nz

PL Polska, Poland
BSH Sprzęt Gospodarstwa Domowego Sp. z o.o.
Al. Jerozolimskie 183
02-222 Warszawa
Tel.: 801 191 534
Fax: 022 572 7709
mailto:Serwis.Fabryczny@bshg.com
www.bosch-home.pl

PT Portugal
BSHP Electrodomésticos, Lda.
Rua Alto do Montijo, nº 15
2790-012 Carnaxide
Tel.: 707 500 545*
Fax: 214 250 701
mailto:bosch.electrodomesticos.pt@bshg.com
www.bosch-home.pt
*(PT 0,10 €/min., Mobile 0,25 €/min)

RO România, Romania
BSH Electrocasnice srl.
Sos. Bucuresti-Ploiesti,
nr. 19-21, sect.1
13682 Bucuresti
Tel.: 021 203 9748
Fax: 021 203 9733
mailto:service.romania@bshg.com
www.bosch-home.ro

RU Russia, Россия
ООО "БСХ Бытовая техника"
Сервис от производителя
Малая Калужская 19/1
119071 Москва
тел.: 495 737 2961
mailto:mok-kdhl@bshg.com
www.bosch-home.com

SA Saudi Arabia, المملكة العربية السعودية
BSH Home Appliances
Saudi Arabia L.L.C.
Bin Hamran Commercial Centr.
6th Floor 603B
Jeddah 21481
Tel.: 800 124 1247
mailto:service.ksa@bshg.com
www.bosch-home.com/sa

SE Sverige, Sweden
BSH Hushållsapparater AB
Landsvägen 32
169 29 Solna
Tel.: 0771 11 22 77 local rate
mailto:Service-SE@bshg.com
www.bosch-home.se

SG Singapore, 新加坡
BSH Home Appliances Pte. Ltd.
TECHPLACE I and
Mo Kio Avenue 10
Block 4012 #01-01
569628 Singapore
Tel.: 6751 5000
Fax: 6751 5005
mailto:bshsgp.service@bshg.com
www.bosch-home.com.sg

SI Slovenija, Slovenia
BSH Hišni aparati d.o.o.
Litostrojska 48
1000 Ljubljana
Tel.: 01 583 07 01
Fax: 01 583 08 89
mailto:informacije.servis@bshg.com
www.bosch-home.com/si

SK Slovensko, Slovakia
BSH domácí spotřebiče s.r.o.
Organizačná zložka Bratislava
Galvaniho 17/C
821 04 Bratislava
Tel.: 02 44 45 20 41
mailto:opravy@bshg.com
www.bosch-home.com/sk

TR Türkiye, Turkey
BSH Ev Aletleri Sanayi ve Ticaret A. S.
Fatih Sultan Mehmet Mahallesi
Balkan Caddesi No: 51
34771 Ümraniye, İstanbul
Tel.: 0 216 444 6333*
Fax: 0 216 528 9188
mailto:careline.turkey@bshg.com
www.bosch-home.com/tr
*Çağrı merkezini sabit hatlardan aramanın bedeli şehir içi ücretlendirme, Cep telefonlarından ise kullanılan tarifeye göre değişiklik göstermektedir

TW Taiwan, 台灣
Achelis Taiwan Co. Ltd.
4th floor, No. 112, Sec 1
Chung Hsiao E Road
Taipei ROC 100
Tel.: 02 2321 6222
mailto:Bosch@achelis.com.tw

UA Ukraine, Україна
ТОВ "БСХ Побутова Техніка"
тел.: 044 4902095
mailto:bsh-service.ua@bshg.com
www.bosch-home.com.ua

XK Kosovo
NTP GAMA
Rruga Mag Prishtine-Ferizaj
70000 Ferizaj
Tel.: 0290 321 434
mailto:a_service@gama-electronics.com

XS Srbija, Serbia
BSH Kućni aparati d.o.o.
Milutina Milankovića 11⁹
11070 Novi Beograd
Tel.: 011 205 23 97
Fax: 011 205 23 89
mailto:informacije.servis-sr@bshg.com
www.bosch-home.rs

ZA South Africa
BSH Home Appliances (Pty) Ltd.
15th Road Randjespark
Private Bag X36, Randjespark
1685 Midrand – Johannesburg
Tel.: 086 002 6724
Fax: 086 617 1780
mailto:applianceserviceza@bshg.com
www.bosch-home.com/za

Garantiebedingungen

DEUTSCHLAND (DE)

Bosch-Infoteam

(Mo-Fr: 8.00-18.00 Uhr erreichbar)

Für Produktinformationen sowie Anwendungs- und Bedienungsfragen **zu kleinen Hausgeräten**:

Tel.: 0911 70 440 040 oder unter
bosch-infoteam@bshg.com

Für dieses Gerät leisten wir Garantie gemäß nachstehenden Bedingungen:

Nur für Deutschland gültig!

1. Wir beheben unentgeltlich nach Maßgabe der folgenden Bedingungen (Nr. 2–6) Mängel am Gerät, die nachweislich auf einem Material- und/oder Herstellungsfehler beruhen, wenn sie uns unverzüglich nach Feststellung und innerhalb von 24 Monaten nach Lieferung an den Erstendabnehmer gemeldet werden. Zeigt sich der Mangel innerhalb von 6 Monaten ab Lieferung, wird vermutet, dass es sich um einen Material- oder Herstellungsfehler handelt.

2. Die Garantie erstreckt sich nicht auf leicht zerbrechliche Teile wie z. B. Glas oder Kunststoff bzw. Glühlampen.

Eine Garantiepflicht wird nicht ausgelöst durch geringfügige Abweichungen von der Soll-Beschaffenheit, die für Wert und Gebrauchstauglichkeit des Gerätes unerheblich sind, oder durch Schäden aus chemischen und elektrochemischen Einwirkungen von Wasser, sowie allgemein aus anomalen Umweltbedingungen oder sachfremden Betriebsbedingungen oder wenn das Gerät sonst mit ungeeigneten Stoffen in Berührung gekommen ist. Ebenso kann keine Garantie übernommen werden, wenn die Mängel am Gerät auf Transportschäden, die nicht von uns zu vertreten sind, nicht fachgerechte Installation und Montage, Fehlgebrauch, eine nicht haushaltsübliche Nutzung, mangelnde Pflege oder Nichtbeachtung von Bedienungs- oder Montagehinweisen zurückzuführen sind.

Der Garantieanspruch erlischt, wenn Reparaturen oder Eingriffe von Personen vorgenommen werden, die hierzu von uns nicht ermächtigt sind, oder wenn unsere Geräte mit Ersatzteilen, Ergänzungs- oder Zubehörteilen versehen werden, die keine Originalteile sind und dadurch ein Defekt verursacht wird.

3. Die Garantieleistung erfolgt in der Weise, dass mangelhafte Teile nach unserer Wahl unentgeltlich instandgesetzt oder durch einwandfreie Teile ersetzt werden.

Geräte, die zumutbar (z. B. im PKW) transportiert werden können, und für die unter Bezugnahme auf diese Garantie eine Garantieleistung beansprucht wird, sind unserer nächstgelegenen Kundendienststelle oder unserem Vertragskundendienst zu übergeben oder zuzusenden. Instandsetzungen am Aufstellungsort können nur für stationär betriebene (feststehende) Geräte verlangt werden.

Es ist jeweils der Kaufbeleg mit Kauf- und/oder Lieferdatum vorzulegen. Ersetzte Teile gehen in unser Eigentum über.

4. Sofern die Nachbesserung von uns abgelehnt wird oder fehlschlägt, wird innerhalb der oben genannten Garantiezeit auf Wunsch des Endabnehmers kostenfrei gleichwertiger Ersatz geliefert.

5. Garantieleistungen bewirken weder eine Verlängerung der Garantiefrist, noch setzen sie eine neue Garantiefrist in Lauf. Die Garantiefrist für eingebaute Ersatzteile endet mit der Garantiefrist für das ganze Gerät.

6. Weitergehende oder andere Ansprüche, insbesondere solche auf Ersatz außerhalb des Gerätes entstandener Schäden sind – soweit eine Haftung nicht zwingend gesetzlich angeordnet ist – ausgeschlossen.

Diese Garantiebedingungen gelten für in Deutschland gekaufte Geräte. Werden Geräte ins Ausland verbracht, die die technischen Voraussetzungen (z. B. Spannung, Frequenz, Gasarten, etc.) für das entsprechende Land aufweisen und die für die jeweiligen Klima- und Umweltbedingungen geeignet sind, gelten diese Garantiebedingungen auch, soweit wir in dem entsprechenden Land ein Kundendienstnetz haben. Für im Ausland gekaufte Geräte gelten die von unserer jeweils zuständigen Landesvertretung herausgegebenen Garantiebedingungen. Diese können Sie über Ihren Fachhändler, bei dem Sie das Gerät gekauft haben, oder direkt bei unserer Landesvertretung anfordern.

Beachten Sie unser weiteres Kundendienst-Angebot:

Auch nach Ablauf der Garantie stehen Ihnen unser Werkskundendienst und unsere Servicepartner zur Verfügung.

Robert Bosch Hausgeräte GmbH
Carl-Wery-Str. 34 / 81739 München // Germany

Service-Hotlines

www.bosch-home.com

AE 04 803 0500
AL 066 206 47 94
AT 0810 700 400
AU 1300 368 339
BA 033 213 513
BE 070 222 141
BG 02 931 50 62
CH 043 455 4095
CN 400 885 5888
Call rates depend on the network used
CZ 0251 095 546
DE 0911 70 440 040
DK 44 89 89 85
EE 0627 8730 / 0651 2214
ES 902 245 255
FI 020 7510 700
Lankapuhelimesta 8,28 snt/puhelu + 7 snt/min (alv 23%)
Matkapuhelimesta 8,28 snt/puhelu + 17 snt/min (alv 23%)
FR 0140 10 1100
GB 0844 892 8979
Calls from a BT landline will be charged at up to 3 pence per minute.
A call set-up fee of up to 6 pence may apply
GR 18 182 (ασπική χρέωση)
HR 01 3028 226
HU 01 489 5461
IE 01450 2655
IL 08 9777 222
IS 0520 3000
LI 05 274 1788
LU 26 349 300
LV 067 425 232
ME 050 432 575
MK 02 2454 600
NL 088 424 4010
NO 22 66 06 00
PL 801 191 534
PT 21 4250 730
RO 021 203 9748
RU 8 800 200 29 61

SE 0771 11 22 77
SK 02 444 520 41
SL 01 200 70 17
TR 444 6333
Çağrı merkezini sabit hatlardan aramanın bedeli
şehir içi ücretlendirme, Cep telefonlarından ise
kullanılan tarifeye göre değişkenlik göstermekte-dir
US 800 94 2904 toll free
XK 044 172 309
XS 011 21 39 552

Robert Bosch Hausgeräte GmbH

Carl-Wery-Str. 34

81739 München

Germany

www.bosch-home.com