



# gorenje+

**User manual**

**Bedienungsanleitung**

**Uporabniški priročnik**

**Uživatelská příručka**

**Руководство пользователя**

**Посібник користувача**

# gorenje+

article number 5713215761/02.11



# Index

<b>1 Your espresso coffee maker</b>	
1.1 Description	1 - 2
1.2 Control panel	3
1.3 Introduction	4
<b>2 Safety instructions</b>	
Important matters	5
<b>3 Use</b>	
3.1 Preparation	6 - 7
3.2 Operation	8- 16
<b>4 Maintenance</b>	
4.1 Cleaning and maintenance	17-19
4.2 Changing and setting the menu parameters	20-24
<b>5 Messages</b>	
What to do if...	25-26
<b>6 Faults</b>	
Problems that can be resolved before calling the service centre	27-29
<b>7 Installation instructions</b>	
7.1 Important matters	30
7.2 Building-in	31-32
<b>8 Appendices</b>	
8.1 Disposal of appliance and packaging	33
8.2 Technical information	33

# 1 Your espresso machine

## 1.1 Description

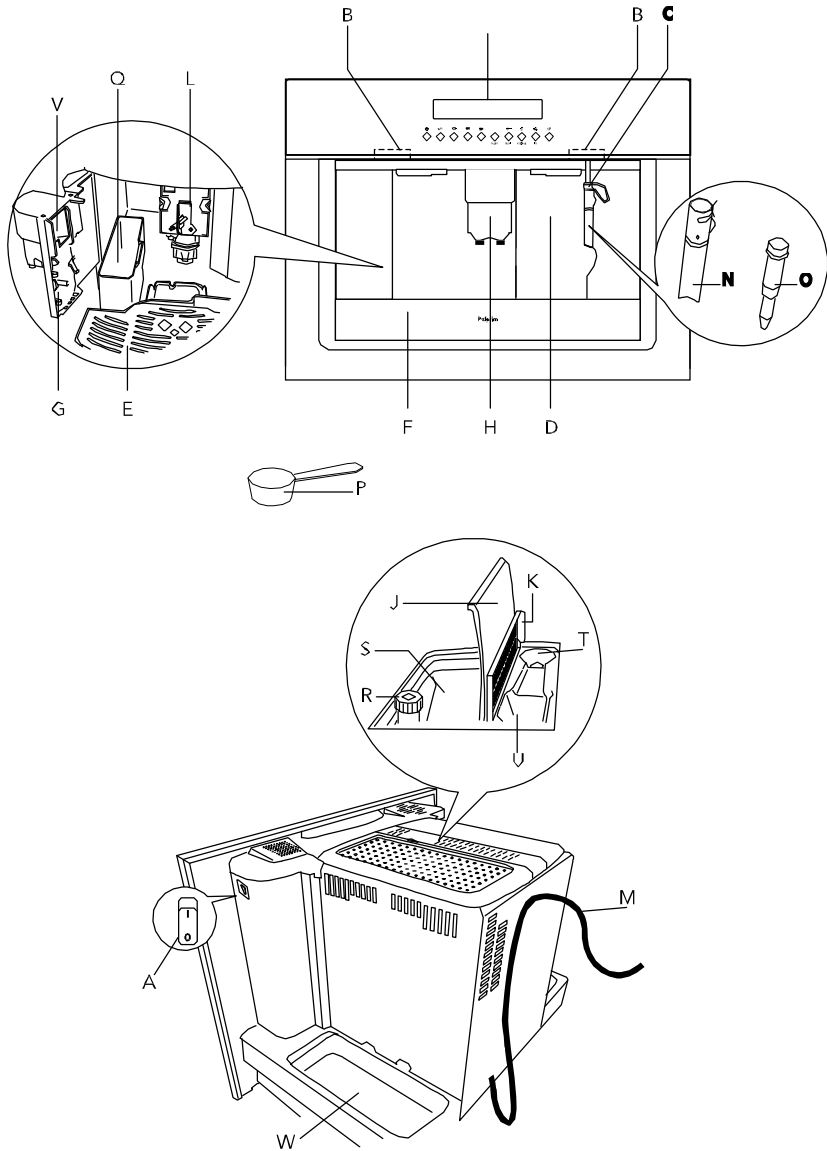

# 1 Your espresso machine

- A. Main ON/OFF switch
- B. Handles
- C. Steam spout
- D. Water tank (removable)
- E. Cup tray
- F. Drip tray (removable)
- G. Service door
- H. Coffee spout (adjustable in height)
- I. Control panel
- J. Bean container lid
- K. Central ground coffee lid
- L. Infuser
- M. Power cable
- N. Cappuccino maker (removable)
  - O. Cappuccino maker nozzle (removable)
- P. Measuring spoon for preground coffee
- Q. Coffee grounds container (removable)
- R. Grinding coarseness regulator
- S. Coffee beans container
- T. Compartment for measuring spoon
- U. Filling chute for preground coffee
- V. Mobile drawer
- W. Accessories holder (left and right)

# 1 Your espresso machine

## 1.2 Control panel

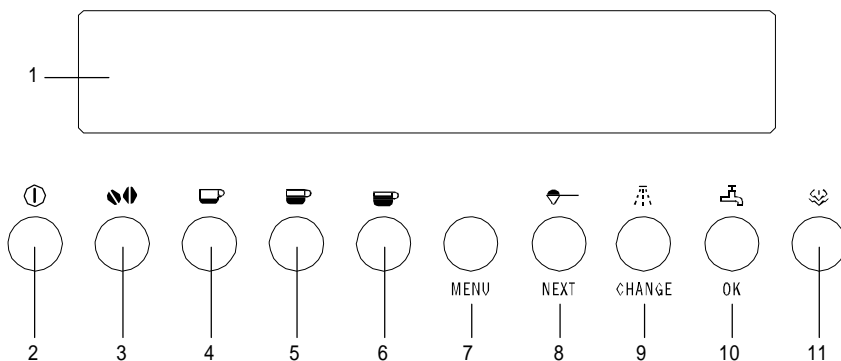

1. Display
2. Appliance on/off button
3. Coffee taste selection button
4. One or two cups short coffee button
5. One or two cups standard coffee button
6. One or two cups long coffee button
7. Button to activate or deactivate menu parameter setting mode
8. Button to select ground coffee or to display the next parameter on the menu
9. Button to rinse the appliance or to change the menu parameters
10. Button to select hot water or OK to confirm
11. Steam button

# 1 Your espresso machine

## 1.3 Introduction

This espresso machine will make delicious cups of coffee, espresso and cappuccino. You can customise the settings of the machine to suit your personal preferences and tastes.

This manual describes how to make optimum use of the espresso machine. Besides information on how to operate the machine, you will also find background information that may come in handy when using this appliance.

Coffee has been used in the factory to test the appliance and it is therefore completely normal that there are traces of coffee in the mill. This appliance is however guaranteed to be new.

Store the user manual in a safe place. This will ensure that any subsequent users also benefit from it.

Enjoy your espresso machine!

## 2 Safety instructions

### Important matters

As with any appliance, there are a number of matters that you should pay attention to.

- This appliance is intended for domestic use only (around 3000 cups a year). Any other use is considered improper and in that case no guarantee will be given.
- This appliance is designed to “make espresso coffee” and “heat drinks”. Use it with care to avoid scalds from the water and steam jets or through incorrect use.
- Do not put frozen or caramelised coffee beans into the bean container, only roasted coffee beans! Remove foreign bodies from the coffee beans. Otherwise no guarantee can be given.
- Do not lean or hang on the machine when it has come out of the cabinet and do not place heavy or unstable objects on the machine.
- The manufacturer is not liable for damage caused by improper, incorrect or unreasonable use of the appliance.
- When using the appliance, do not touch the hot surfaces. Use the knobs or handles.
- Persons (including children) with reduced physical, sensory or mental capabilities, or lack of experience and knowledge, should be supervised when they use the appliance
- Never let children play with the appliance.
- Only ask for original spare parts to be used. Failure to respect the above could reduce the safety of the appliance.
- Do not put objects containing liquids, inflammable or corrosive materials on the machine.
- Use the accessories holder to contain coffee accessories (for example coffee beans).
- The parts which could come into contact with coffee or milk conform to the provisions of the EEC directive 1935/2004 relating to materials suitable for contact with foodstuffs.
- This appliance is marked according to the European directive 2004/108/EC on Waste Electrical and Electronic Equipment (WEEE).

## 3 Use

### 3.1 Preparation

Using for the first time



The first time you switch on the appliance and every time that it is plugged in, the appliance makes a SELF-DIAGNOSIS operation when you press the main ON/OFF switch (see A on page 2). Then the appliance switches off. To turn it on, press the on/off button ① on the control panel.



1. The first time you use the appliance, select the language. Press the main ON/OFF switch on the right side of the appliance (see A on page 2); the lights on the front side and the display go on. Wait for the appliance to display PRESS OK TO INSTALL ENGLISH. Press the OK button for at least 3 seconds until the appliance displays ENGLISH INSTALLED. The appliance then displays the setting message in English.

2. After a few seconds, the appliance displays FILL TANK.  
To fill, remove the tank (fig. 1), rinse and fill with fresh water. Never exceed the MAX line. (When removing the tank, the cappuccino maker must always be positioned outwards (fig. 2, position 1), otherwise the tank cannot be removed). Put the tank back and push as far as it will go. Move the cappuccino maker towards the centre of the appliance and place a cup underneath it (fig. 2, position 3).

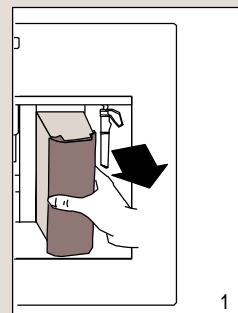

Only fill the water tank with cold water. Never fill it with other liquids such as mineral water or milk.

To ensure good, aromatic coffee at all times, you should:

- change the water in the water tank every day;
- clean the water tank with normal water for rinsing (not in the dishwasher) at least once a week. Then rinse off with fresh water.

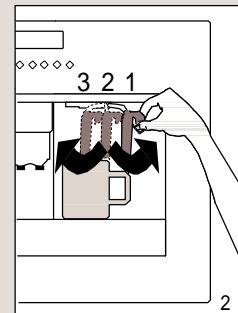



## 3 Use



3. The appliance now displays PRESS OK. Press the OK button. After a few seconds, a little water runs out of the cappuccino maker. When the cup contains about 30cc of water, the water stops delivering.
4. The appliance now displays TURNING OFF PLEASE WAIT and it goes off.

5. Extract the appliance by pulling it outwards taking care to use the special handles, open the left lid and fill the container with coffee beans (fig. 3), then close the lid and push inwards the appliance.

To prevent malfunction, never fill with ground coffee, freeze dried coffee, caramelised beans or anything else which could damage the appliance.

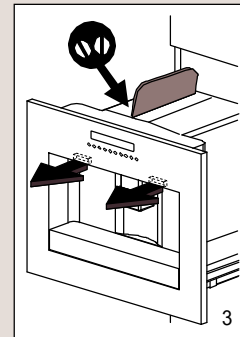

6. Press the on/off button . The appliance displays HEATING UP PLEASE WAIT... to indicate that preheating is underway.
7. When preheating is complete, the appliance displays: RINSING and performs an automatic rinse cycle (a little hot water runs out of the spouts and is collected in the drip tray beneath).



If you want to make a short coffee (less than 60 cc), to make it hotter, fill the cup with this hot rinsing water first. You can also use the button  (see paragraph 3.2.2 on page 9, 'Tips to make hotter coffee').

8. The appliance now displays the ready message READY STANDARD TASTE.



When using the appliance for the first time, 4-5 cups of coffee need to be made before the appliance starts to give satisfying results.

## 3 Use

### 3.2 Operation

#### 3.2.1 Preparing coffee (using coffeebeans)



1. The appliance is preset to make coffee with a normal taste. You can also choose coffee with an extra-mild mild, strong or extra-strong taste. To choose the required taste, press the button : the selected coffee taste will be displayed.

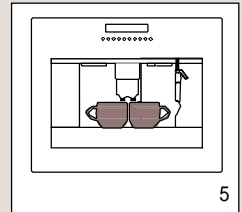
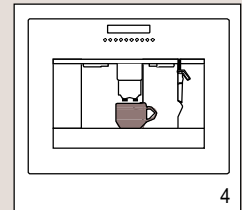

2. Place 1 cup under the spouts to make 1 coffee (fig. 4) or 2 cups for 2 coffees (fig. 5).

By moving the dispenser up or down (fig. 6), you can adjust the height of the dispenser to suit the height of your cup so as to reduce heat loss and coffee splashes.

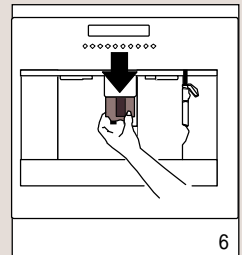

For a creamier coffee, lower the spouts to bring them as close to the cups as possible (fig. 6).



3. Press the button  to make a short coffee, the button  for a standard coffee and the button  for a long coffee.

To make 2 coffees, press the button twice (within 3 seconds). To change the quantity of coffee delivered automatically into the cup, follow the instructions at paragraph 3.2.3 on page 11. (The appliance now grinds the beans and starts running off the



## 3 Use

coffee into the cup. Once the desired quantity has been reached, the appliance automatically stops delivering the coffee and ejects the grounds into the special container).

4. After a few seconds, the message that the machine is ready is displayed again and you can make another coffee.



5. To turn the appliance off, press the on/off button . Before going off, the appliance performs an automatic rinse cycle (a little hot water runs out from the spouts and is collected in the drip tray beneath). Take care to avoid scalds.





Once switched off, the lights don't shut off immediately and the cooling span motor operates to avoid condensation into the housing. After about 10 minutes, the appliance switches completely off.

### 3.2.2 Notes

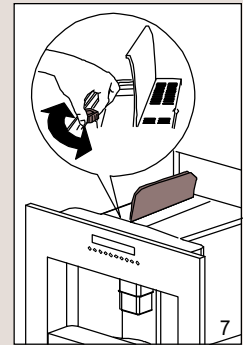

- If the coffee is delivered a drop at a time or not at all, turn the grinding coarseness regulator (fig. 7) one click clockwise (see paragraph 3.2.4 on page 12, 'Regulating the coffee mill') Turn one click at a time until the coffee is delivered satisfactorily.
- If the coffee is delivered too fast and is not creamy enough, turn the grinding coarseness regulator (fig. 7) one click anticlockwise (see paragraph 3.2.4 on page 12, 'Regulating the coffee mill'). Avoid turning the grinding coarseness regulator excessively, otherwise the coffee may run out in drips when you select 2 cups.









- Tips to make hotter coffee
  - If 2/3 minutes have passed, since you last made coffee, before making coffee again you must preheat the infuser by pressing the button . Run off the water into the underlying drip tray or alternatively use this water to fill (and then empty) the cup to be used for the coffee, so as to preheat it.



## 3 Use



- Unless preheated, do not use cups that are too thick, as they will absorb too much heat.
- Use cups that have been preheated by rinsing them with hot water. You can use the button .
- While the appliance is making the coffee, delivery can be stopped at any time by pressing the button ,  or  as previously selected.
- As soon as the delivery is complete, to increase the quantity of coffee, simply press and hold the button ,  or  as previously selected, until the desired quantity is reached (this operation must be performed within 3 seconds from when the coffee delivery from the spouts ceases).
- When the appliance displays FILL TANK the water tank must be refilled or the appliance will not make coffee. (It is normal for there to be a little water left in the tank when the message is displayed).
- The appliance counts the number of coffees made. Every 14 single coffees (or 7 doubles) the appliance displays EMPTY GROUNDS CONTAINER, indicating that the grounds container is full and must be emptied and cleaned. Until the grounds container has been cleaned, the appliance continues to display the message and cannot make coffee. To clean, open the service door at the front by pulling the coffee spout (fig. 8), remove the drip tray (fig. 9), empty and clean.

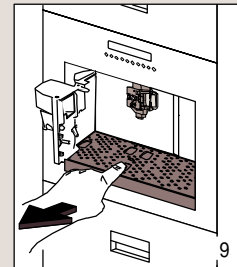
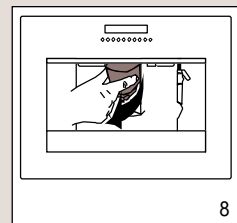

## 3 Use



When proceeding, always completely extract the drip tray, to avoid that it falls when removing the grounds container (fig. 10). Empty the grounds container and clean thoroughly, making sure all residues deposited on the bottom are removed.

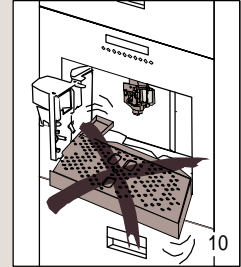

When removing the drip tray, the grounds container must be emptied, even if it is not completely full. If this is not done, when next making coffee the grounds in the container may exceed the maximum level and block the appliance.





While the appliance is running off coffee, never remove the water tank. If it is removed, the appliance will not be able to make the coffee. If the appliance malfunctions, do not contact the service centre straight away. The problem can almost always be resolved by following the instructions indicated on pages 25 until 29. If this is not the case, or for further explanations, contact the customer service.



### 3.2.3 Changing the quantity of coffee in the cup

The appliance is factory preset to automatically deliver the following quantities of coffee:



- Short (when the button  is pressed);
- Standard (when the button  is pressed);
- Long (when the button  is pressed);

To change these quantities, proceed as follows:

1. Press the button corresponding to the quantity you want to change ( ,  or  ) for at least 8 seconds until the message PROGRAM QUANTITY is displayed.
2. When the coffee in the cup reaches the required level, press the same button again to memorise the new amount.

## 3 Use

### 3.2.4 Regulating the coffee mill

However, after making the first coffees, if you find that the coffee delivery is either too fast or too slow (in drips), the grinding coarseness regulator can be adjusted (fig. 11).

The grinding coarseness regulator must only be turned when the coffee mill is on.

Turning it 1 click (1 number) clockwise speeds up the coffee delivery (without drips). Turning it 1 click anticlockwise slows down the delivery, giving a creamier appearance to the coffee.

These adjustments will only be evident after at least 2 cups of coffee have been run off.

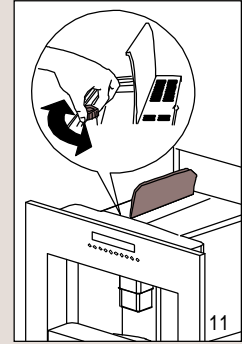

- Turn anticlockwise to obtain finer ground coffee, slower delivery and a creamier appearance.
- Turn clockwise for coarser ground coffee and faster delivery (not a drop at a time).

### 3.2.5 Preparing espresso coffee using ground coffee (instead of beans)

1. Press the button  to select the ground coffee function. This disables the coffee mill function. The appliance displays READY PRE-GROUND.
2. Extract the appliance by pulling it outwards taking care to use the special handles (fig. 12).

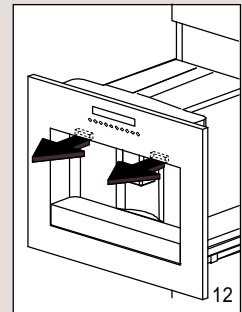

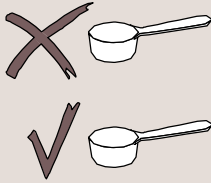

## 3 Use

3. Lift the central lid and place one or two levels measure of ground coffee in the funnel (see fig. 13). Close the lid, push the appliance to replace it and proceed as described in paragraph 3.2.1 on page 8 ('Preparing coffee').



### 3.2.6 Notes



- You can make just one or two coffees at a time by pressing the button  ,  or  only once or twice (within 3 seconds).
- Never add the ground coffee when the appliance is off to avoid it being dispersed inside the appliance.
- Never add more than two levels measured scoop, otherwise either the appliance will not make the coffee, the ground coffee will be lost inside the appliance, dirtying it, or the coffee will run off in drips and the message GROUND TOO FINE ADJUST MILL AND PRESS OK will be displayed. A little water comes out from the steam spout.
- When dosing the quantity of coffee to be added, use the measure supplied only.
- Use ground coffee for espresso coffee makers only. Do not use coffee beans, freeze-dried coffee or other materials that could damage the appliance.
- If the funnel blocks due to moisture inside the appliance or if more than two measuring scoops of pre-ground coffee has been used, use a knife to push the coffee down (fig. 14). Then remove and clean the infuser and appliance as described in paragraph 4.1.1 and 4.1.2 on pages 17, 18 and 19.

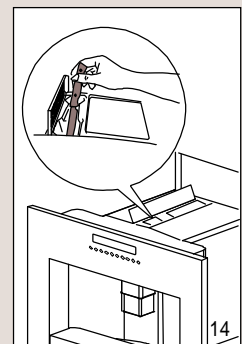

## 3 Use







Once the coffee has been delivered, to go back to making coffee using beans, deactivate the ground coffee function by pressing the button  again (the coffee mill is enabled for operation again).

### 3.2.7 Hot water delivery

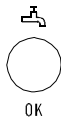
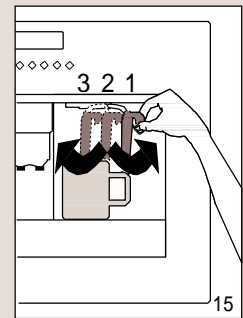
Always make sure the appliance is ready.



1. Move the cappuccino maker towards the centre of the appliance and place a container under it (fig. 15, position 3).



2. Press the button . The appliance displays HOT WATER PRESS OK.
3. Press the button  (OK) again to confirm.
4. Hot water runs off from the cappuccino maker and starts to fill the container underneath. You should not run off hot water for more than 2 minutes at a time.
5. To interrupt the hot water delivery, press the button  again and place the cappuccino maker in the original position near the centre of the appliance.

### 3.2.8 Preparing cappuccinos (using steam)



1. Move the cappuccino maker outwards and place an empty cup under the cappuccino maker (fig. 15, position 2).
2. Press the steam button . The appliance displays STEAM PRESS OK.
3. Press the OK button. Allow the steam mixed with water to run off for a few seconds until steam only is given off.
4. To interrupt the steam delivery, press the steam button  again.
5. Empty the container. Then fill it with about 100 ml of milk for each cappuccino to be prepared. In choosing the size of the container, bear in mind that the milk doubles or triples in volume. You are recommended to use semi-skimmed milk at refrigerator temperature.



## 3 Use



- Dip the cappuccino maker into the recipient containing the milk, taking care not to immerse the raised line on the cappuccino maker (indicated by the arrow in fig. 16). Press the steam button  (beware of burns) and the OK button. Steam is discharged from the cappuccino maker, giving the milk a creamy frothy appearance. To obtain a creamier froth, dip the cappuccino maker into the milk and rotate the container with slow movements from the bottom upwards. (You should not discharge steam for more than two minutes at a time).

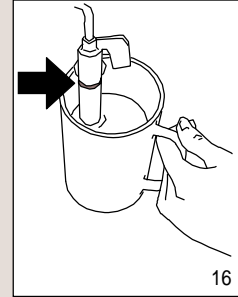

- Once the required amount of frothed milk is reached, interrupt the steam delivery by pressing the steam button .
- Prepare the coffee as described above, using large enough cups, then fill with the frothed milk prepared previously. The cappuccino is ready. Sweeten to taste and, if desired, sprinkle the froth with a little cocoa powder.



Always clean the cappuccino maker immediately after use. Proceed as follows:

- Discharge a little steam for a few seconds by pressing the steam button . This empties any milk left inside the steam spout.



To guarantee hygiene, you are recommended to follow this procedure each time you make cappuccino to avoid milk stagnating in the milk circuit.



- Press the steam button  and the OK button.
- Wait a couple of minutes for the cappuccino maker to cool down. Then, with one hand, hold the cappuccino spout handle firm and with the other unscrew the cappuccino maker itself by rotating clockwise and extracting downwards (fig. 17).

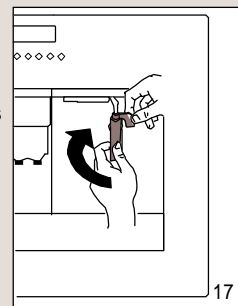

### 3 Use

4. Remove the nozzle from the steam spout by pulling it downwards (fig. 18).
5. Carefully wash the cappuccino maker and steam nozzle in warm water.

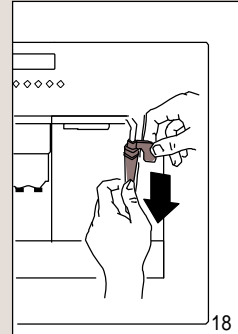

6. Make sure the two holes shown in fig. 19 are not blocked. If necessary, clean with a pin.

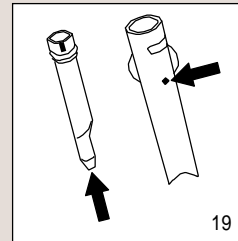

7. Replace the steam nozzle by inserting it and vigorously turning it upwards into the steam spout.
8. Replace the cappuccino maker by pushing it upwards and turning it anticlockwise.

## 4 Maintenance

### 4.1 Cleaning and maintenance



Before performing any cleaning operations, turn the appliance off by pressing the on/off button ① on the control panel and leave the appliance to cool down. Never immerse the espresso machine in water. It is an electrical appliance. Do not use solvents or abrasive cleaning products to clean the appliance. A soft damp cloth will suffice. Never wash any of the components of the appliance in a dishwasher.

#### 4.1.1 Cleaning the espresso machine

Clean the grounds container (as described on page 10) whenever it requires emptying. The water tank should also be cleaned regularly. The drip tray is fitted with a level indicator (red) showing the level of water it contains. When the indicator starts to become visible (a few millimetres under the drip tray), the drip tray must be emptied and cleaned. Check that the holes in the coffee spout are not blocked. To unblock them, scrape the dry coffee residues away with a needle (fig. 20).

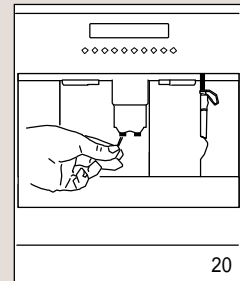

#### 4.1.2 Cleaning the infuser

The infuser must be cleaned regularly to avoid the build-up of coffee encrustations which could cause malfunction. Proceed as follows:

1. Turn the appliance off by pressing the on/off button ① on the control panel (do not switch off the main switch or unplug) and wait for the display to go off.
2. Open the service door (see fig. 8 on page 10).
3. Remove the drip tray and the grounds container (fig. 9 on page 10) and clean.
4. Press the two red release buttons on the infuser sideways and towards the centre (fig. 21) and pull it out.



## 4 Maintenance



The infuser can only be removed when the appliance is off (by pressing the on/off button ①). Attempting to remove the infuser with the appliance on may cause serious damage.



Wash the infuser under running water, without using detergents. Never wash the infuser in the dishwasher.

5. Clean the inside of the appliance thoroughly. To remove coffee encrustations from the inside of the appliance, scrape with a plastic or wooden fork (fig. 22).

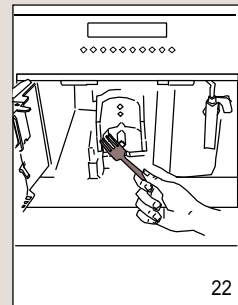

6. Vacuum up the residues with a vacuum cleaner (fig. 23).

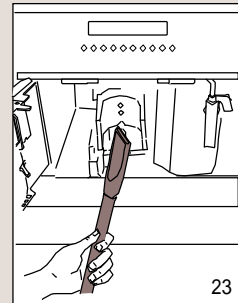

7. Replace the infuser (A) by sliding it onto the supports (B) and pin (C) at the bottom (D), then push the PUSH symbol (E) fully in until it clicks into place (fig. 24).

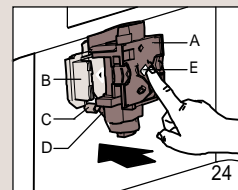

## 4 Maintenance

8. After having heard the click, check that the red buttons have snapped out, otherwise the door cannot be closed.
- The two red buttons have snapped out correctly (CORRECT, fig. 25).

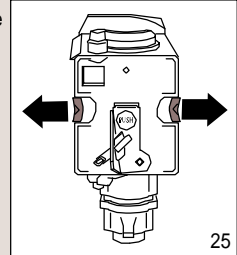

- The two red buttons have not snapped out (WRONG, fig. 26).

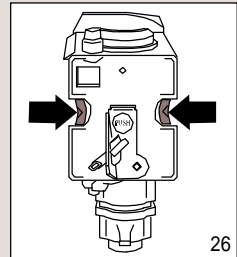

### Notes

- If the infuser is not inserted correctly until it clicks into place and the two red buttons have not snapped out, the service door cannot be closed.
- If it is hard to insert the infuser, before inserting it squeeze it to the right size by pressing it forcefully from the top and bottom simultaneously, as shown in fig. 27.

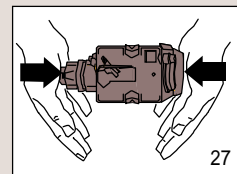

- If it is still hard to insert the infuser:
  - Leave it out of the appliance, place the drip tray, close the service door, switch the main switch on the back of the appliance to 0 and then to I again.
  - Wait for all the lights to go off, then open the door, remove the drip tray and replace the infuser.
  - Replace the drip tray, complete with the grounds container.
  - Close the service door.

## 4 Maintenance

### 4.2 Changing and setting the menu parameters.

The following menu parameters and functions can be changed by the user:

- Clock;
- Auto-start time;
- Descaling process;
- Coffee temperature;
- Length of time the appliance remains on;
- Water hardness;
- Factory default values.

#### 4.2.1 Setting the clock

To set the clock, proceed as follows:



1. Press the MENU button then press the NEXT button repeatedly until the appliance displays CLOCK.



2. Press the CHANGE button to set the clock. (If you hold the CHANGE button down, the time is changed rapidly).



3. Press the OK button to confirm the value.

4. Press the MENU button to exit the programming mode or NEXT to change other parameters.



5. When the appliance is in stand-by, you can see the hour by pressing one of the buttons (except the on/off button).

#### 4.2.2 Setting auto-start time

This enables the time the appliance will come on automatically to be programmed.

1. Make sure the clock on the appliance is set as described above.

2. Press the MENU button then press the NEXT button repeatedly until the appliance displays START TIME.

3. Press the CHANGE button to set the auto-start time. (If you hold the CHANGE button down, the time is changed rapidly).

4. Press OK to confirm the value.

5. Press NEXT once and the appliance displays the message AUTO-START NO.

6. Press the CHANGE button to modify the function (the appliance displays AUTO-START YES).

7. Press the OK button to activate auto-start.

8. Press the MENU button to exit the programming mode or the NEXT button to change other parameters.

## 4 Maintenance

### 4.2.3 Descaling

Over time, the continuous heating up of the water used to make the coffee leads to lime scale building up in the inner circuits of the appliance. When the appliance displays the message DESCALE you should perform the descale cycle.

Proceed as follows:

1. Make sure the appliance is ready.
2. Press the MENU button. Then press the NEXT button repeatedly until the appliance displays DESCALE NO.
3. Press the CHANGE button and the appliance displays the message DESCALE YES.
4. Press the OK button to start the descale programme.
5. The appliance displays ADD DESCALER PRESS OK.
6. Empty the water tank and pour in the contents of the bottle of descaler supplied with the machine and fill with fresh water up to the MAX level. For subsequent descaling operations, descaling solution can be purchased from authorised technical service centres.



Make sure splashes of descaler do not fall onto surfaces sensitive to acid such as marble, limestone and glaze.

7. Place a container with a minimum capacity of 1.5 litres under the cappuccino maker (fig. 2 on page 6).
8. Press the OK button. The appliance displays APPLIANCE IN DESCALE.
9. The descaling solution will run out of the cappuccino maker and start to fill the container underneath.
10. The descale programme automatically performs a series of run offs and pauses to remove lime scale deposits from inside the coffee maker.
11. After about 30 minutes, the appliance displays RINSING FILL TANK. The appliance must now be rinsed through to eliminate residues of descaling solution from inside the appliance.
12. Remove the water tank, rinse and fill with clean water.
13. Reposition the tank: the appliance displays RINSING PRESS OK.
14. Empty the collection container (under the cappuccino maker) full of liquid and then put it back under the cappuccino maker.

## 4 Maintenance

15. Press the OK button. Hot water is run off from the cappuccino maker into the container below and the appliance displays RINSING.
16. When the water tank is empty, the appliance displays the message RINSING COMPLETE PRESS OK BUTTON.
17. Press the OK button and refill the water tank with clean water.
18. The descale programme is now terminated and the appliance is ready to make coffee again.

If the descaling cycle is interrupted before completion, the appliance continues to display the descale message and the programme must be started again from the beginning.



Failure to descale the appliance regularly invalidates the guarantee.

### 4.2.4 Changing the coffee temperature

To change the temperature of the coffee, proceed as follows:

1. Press the MENU button. Then press the NEXT button repeatedly until the appliance displays TEMPERATURE MEDIUM.
2. Press the CHANGE button until the appliance displays the required coffee temperature.
3. Press the OK button to confirm the temperature selected.
4. Press the MENU button to exit the programming mode or NEXT to change other parameters.

### 4.2.5 Changing the length of time the appliance remains on

The appliance is factory preset to go off automatically one hour after the last coffee has been made. The number of hours the appliance remains on can be increased as follows:

1. Press the MENU button. Then press the NEXT button repeatedly until the appliance displays OFF AFTER 1 HOUR.
2. Press the CHANGE button to change the number of hours the appliance remains on.
3. Press the OK button to confirm the value.
4. Press the MENU button to exit the programming mode or NEXT to change other parameters.



## 4 Maintenance

### 4.2.6 Setting the water hardness

The DESCAL message is displayed after the appliance has been operated for a factory set period of time calculated on the basis of the maximum quantity of lime scale which may be contained in the water used. If necessary, this period of operation can be extended, making descaling less frequent, by programming the appliance based on the actual lime content in the water used. Proceed as follows:

- Remove the "Total Hardness Test" strip (in front of your manual). Then dip it fully in the water for a few seconds. Remove it and wait around 30 seconds (until it changes colour and a number of red dots are formed). For example, if there are 3 red squares on the test strip, you must set the water hardness level to 3.



If you no longer have a water hardness test, you can find the data in the table below.

- Press the MENU button. Then press the NEXT button repeatedly until the appliance displays WATER HARDNESS 4.
- Press the CHANGE button repeatedly until the number coincides with the number of red squares on the test strip.
- Press the OK button to confirm the value. The coffee maker is now programmed to provide the descaling warning when necessary, based on the actual hardness of the water.



Information on the hardness of the water in your area can be obtained from the local water board. In the table below you can find the water hardness setting your machine requires.

German hardness	French hardness	Water hardness espresso maker
0 - 6 dH	0 -11 fH	1
7 - 13 dH	12 - 17 fH	2
14 - 20 dH	18 - 36 fH	3
> 21 dH	> 37 fH	4

## 4 Maintenance

### 4.2.7 Resetting factory default settings

If you change the original values, the factory default values can be reset as follows:

1. Press the MENU button. Then press the NEXT button repeatedly until the appliance displays RESET TO DEFAULT NO.
2. Press the CHANGE button and the appliance displays RESET TO DEFAULT YES.
3. Press the OK button to reset the factory default values.
4. Press the MENU button to exit the programming mode or NEXT to change other parameters.

### 4.2.8 Changing the language

To change the language, proceed as follows:

1. Press the CHANGE button for at least 5 seconds until the appliance displays: PRESS OK TO INSTALL ENGLISH.
2. Then press the OK button for at least 3 seconds to confirm. The appliance then displays the setting message in English.

## 5 Messages

### What to do if...

MESSAGE	MEANING	WHAT TO DO
FILL TANK	<p>The water tank is empty or is positioned incorrectly.</p> <p>The tank is dirty or encrusted with lime scale.</p>	<p>Fill the water tank as described on page 6 (fig. 1) and insert it fully.</p> <p>Rinse or descale the tank.</p>
GROUND TOO FINE ADJUST MILL AND PRESS OK	<p>The coffee runs off too slowly.</p> <p>The appliance cannot make coffee.</p>	<p>Turn the grinding regulator one click clockwise (see 3.2.4 on page 12).</p> <p>Press the OK button.</p>
EMPTY GROUNDS CONTAINER	The grounds container is full.	Empty the grounds container and clean as described on page 10, then replace.
INSERT GROUNDS CONTAINER	After cleaning, the grounds container has not been replaced.	Open the service door and insert the grounds container.
ADD PRE-GROUND COFFEE	With the ground coffee function selected, ground coffee has not been poured into the funnel.	Add the ground coffee as described in 3.2.5 on page 12 and 13.
FILL BEAN CONTAINER	<p>The coffee beans have run out.</p> <p>If the coffee grinder is very noisy, this means a small stone in the coffee beans has blocked the mill.</p>	<p>Fill the bean container.</p> <p>Contact an authorised service centre.</p>

## 5 Messages

MESSAGE	MEANING	WHAT TO DO
DESCALE	This indicates the presence of lime scale in the appliance.	The descaling procedure, described in 4.2.3 on pages 21 and 22, needs to be performed as soon as possible.
PRESS NEXT + CHANGE	After cleaning, the infuser has probably been left out of the espresso machine.	Leave the service door closed and the infuser out of the appliance, then follow the instructions displayed.
CLOSE DOOR	The service door is open.	If the service door cannot be closed, check that the infuser is inserted correctly ( see 4.1.2 on pages 17, 18 and 19).
INSERT INFUSER ASSEMBLY	After cleaning, the infuser has probably been left out of the espresso maker.	Insert the infuser, see 4.1.2. on pages 17, 18 and 19).
GENERAL ALARM	The inside of the appliance is very dirty.	Thoroughly clean the inside of the appliance, as described in chapter 4.1.1 on page 17. If the message is still displayed after cleaning, contact a service centre.





## 6 Faults

### Problems that can be resolved before calling the service centre.



If the appliance is not working, the causes of the malfunction can be identified and resolved by referring to chapter 5. If, on the other hand, no message is displayed, run the following checks before calling the service.

PROBLEM	CAUSE	SOLUTION
The coffee is not hot.	The cups have not been preheated.  The infuser is too cold.	Heat the cups by rinsing them in hot water (see 3.2.2 on pages 9 and 10: 'Tips to make hotter coffee').  Heat the infuser by pressing  before making the coffee (see 3.2.2 on pages 9 and 10: 'Tips to make hotter coffee').
The coffee is not creamy enough.	The coffee is ground too coarsely.  Wrong type of coffee.	Turn the grinding regulator one click anticlockwise (see chapter 3.2.4 on page 12).  Use a type of coffee for espresso coffee machines.
The coffee runs out too slowly.	The coffee is ground too finely.	Turn the grinding regulator one click clockwise (see 3.2.4 on page 12).
The coffee runs out too quickly.	The coffee is ground too coarsely.	Turn the grinding regulator one click anticlockwise (see 3.2.4 on page 12).
The coffee does not come out of one of the spouts.	The spout holes are blocked.	Scrape off the dry coffee residues with a needle (see 4.1.1 on page 17, fig. 20).

## 6 Faults

PROBLEM	CAUSE	SOLUTION
When the steam button is pressed, no steam comes out of the cappuccino maker.	The holes in the cappuccino maker and steam nozzle are clogged.	Clean the holes in the cappuccino maker and the steam nozzle (see page 16, fig. 19).
When the button  ,  or  is pressed, the appliance does not deliver coffee, but only water.	The ground coffee may be blocked in the funnel.	Remove the ground coffee inside the funnel using a knife (see page 13, fig 14). Then clean the infuser and the inside of the appliance (see description in chapter 4.1.2 on pages 17, 18 and 19).
When the on/off button  is pressed, the appliance does not switch on.	The appliance is not plugged in or the main switch on the right side of the appliance is not switched on.	Check that the power cable is plugged into the mains socket and the main switch is in the ON (I) position.
The infuser cannot be removed for cleaning.	The appliance is on. The infuser can only be removed if the appliance is off.	Turn the appliance off (with the on/off button  ) and remove the infuser (see 4.1.2 on page 17, fig. 21). <b>IMPORTANT:</b> the infuser can only be removed if the appliance is off. Attempting to remove the infuser when the appliance is on may cause serious damage.

## 6 Faults

PROBLEM	CAUSE	SOLUTION
Ground coffee is being used (not beans) and the appliance does not deliver the coffee.	Too much ground coffee has been added.	Remove the infuser and thoroughly clean the inside of the appliance, as described in 4.1.1 and 4.1.2 on pages 17, 18 and 19. Repeat the operation using a maximum of 2 measures of ground coffee.
	The button  has not been pressed and the appliance has used both the ground coffee added and the coffee ground by the mill.	Thoroughly clean the inside of the appliance, as described in 4.1.1. on page 17. Repeat the operation, first pressing the button  as described in chapter 3.2.5 on page 12.
	Ground coffee has been added when the appliance is off.	Remove the infuser and thoroughly clean the inside of the appliance, as described in 4.1.1 and 4.1.2 on pages 17, 18 and 19. Repeat the operation, but first switch the appliance on.
The coffee does not run out from the spouts, but from around the service door.	The holes in the spouts are clogged with dry coffee.	Scrape the holes with a needle (see chapter 4.1.1 on page 17, fig. 20).
	The mobile container inside the service door is blocked and cannot swing.	Thoroughly clean the mobile container, particularly near the hinges to ensure they are free to swing smoothly.

## 7 Installation instructions

### 7.1 Important matters

- After removing the packaging, make sure the product is complete and undamaged. If in doubt, do not use the appliance and contact a qualified professional.
- Installation must be carried out by a qualified technician and in compliance with current regulations.
- Packing elements (plastic bags, polystyrene etc) must not be left within reach of children as they may represent a hazard.
- Never install the appliance in environments where the temperature may reach 0 °C or lower (the appliance may be damaged if the water freezes).
- Make sure the mains voltage corresponds to the voltage indicated on the appliance rating plate. Connect the appliance to an efficiently earthed socket with a minimum current rating of 10 A only. The manufacturer may not be considered liable for possible incidents caused by the failure to adequately earth the mains.
- The power socket have to remain visible after installation.
- Do not use multiple plug adapters or extension leads.
- The power cable on this appliance must not be replaced by the user as this operation requires the use of special tools. If the cable is damaged or requires replacing, contact an authorised service centre only to avoid all risks.
- For the electrical connection use a HO5 VV-F type cable as indicated in the table below:

Conductors	Amount x size
230 V ~+⏚~	3 x 1.0 mm <sup>2</sup>

- You should personalise water hardness as soon as possible following the instructions in paragraph 4.2.6 on page 23.



## 7 Installation instructions

### 7.2 Electrical connection

Only an authorised service technician may connect the appliance.  
The connection must comply with national and local requirements.

The appliance must always be earthed.

The appliance comes with a supply cable which must be supplied with a connector. Refer to the table below:

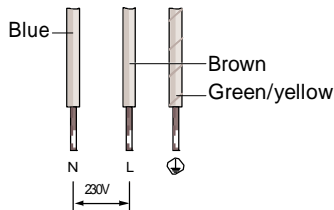

If you want to make a fixed connection, make sure that a multi-polar switch with a contact separation of at least 3 mm is fitted in the supply line.

### 7.3 Building-in

Please check the minimum measures necessary to the proper installation of the appliance. The espresso machine must be installed in a column unit, which must in turn be fixed to the wall.

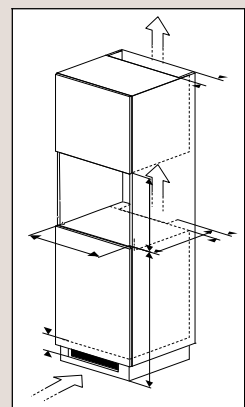

## 7 Installation instructions

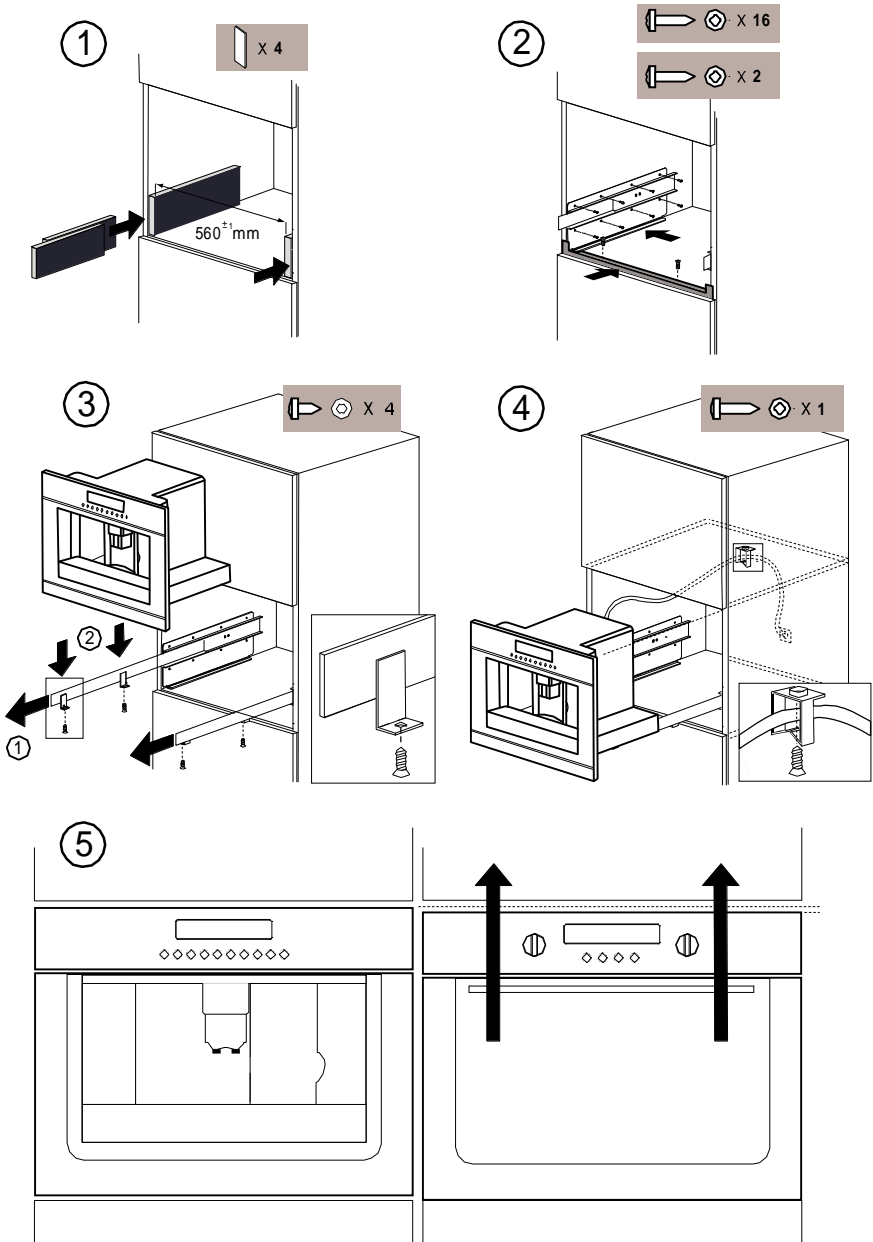

## 8 Appendices

### 8.1 Disposal of appliance and packaging

By ensuring this product is disposed of correctly, you will help prevent potential negative consequences for the environment and human health, which could otherwise be caused by inappropriate waste handling of this product. The local authorities can provide you with the relevant information.

The packaging of this appliance is recyclable. It could have been made from:

- cardboard;
- polythene foil (PE);
- CFK-free polystyrene (PS-hard foam).

You need to dispose of these materials responsibly in accordance with official regulations.

To draw attention to the fact that the segregated processing of electric household appliances is compulsory, this appliance carries the symbol of a crossed-out dustbin. This means that at the end of its working life, you may not dispose of the appliance as household refuse. Instead, you should hand it in at a special refuse collection centre run by the local authority or at a dealer's providing this service.



Segregated processing of household appliances such as this espresso maker, avoids any negative effects on the environment and public health that might otherwise occur.

It enables the recovery of the materials used in the production of this appliance, thus realising considerable savings in terms of raw materials and energy.

### 8.2 Technical information

The data plate on the side of the appliance states the total load when connected, the required voltage and frequency.

## Inhalt

1	Ihr Kaffeevollautomat	
1.1	Beschreibung	1 - 2
1.2	Bedienfeld	3
1.3	Einleitung	4
2	Sicherheitshinweise	
	Wichtige Hinweise	5
3	Gebrauch	
3.1	Vorbereitung	6 - 7
3.2	Funktion	8 - 16
4	Pflege	
4.1	Reinigung und Pflege	17 - 19
4.2	Änderung und Einstellung der Menüparameter	20 - 24
5	Meldungen	
	Was tun, wenn...	25 - 26
6	Störungen	
	Störungen, die Sie selbst beheben können, bevor Sie den Kundendienst anrufen.	27 - 29
7	Hinweise zum Einbau	
7.1	Wichtige Hinweise	30
7.2	Einbau	31 - 32
8	Anlagen	
8.1	Entsorgung des Geräts und der Verpackung	33
8.2	Technische Daten	33

# 1 Ihr Kaffeevollautomat

## 1.1 Beschreibung

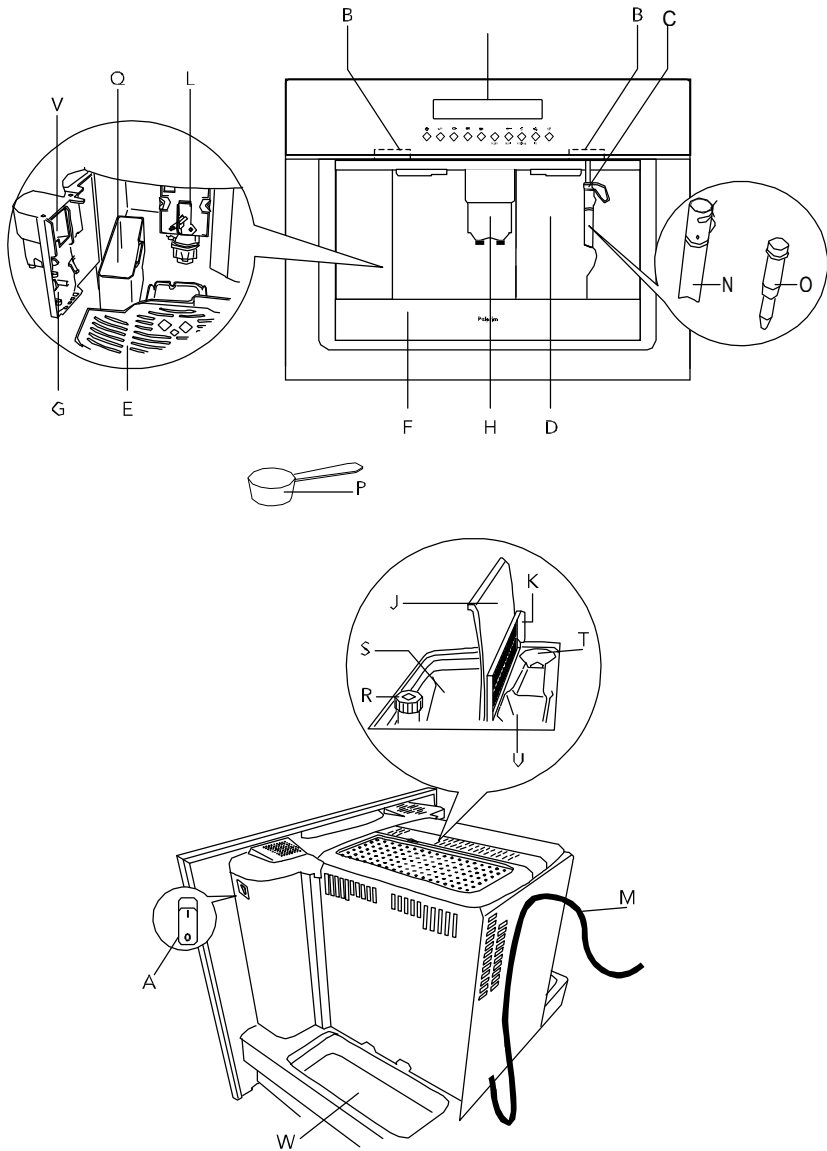

## 1 Ihr Kaffeevollautomat

- A. Hauptschalter Ein/Aus
- B. Griffe
- C. Dampfauslass
- D. Wassertank (abnehmbar)
- E. Tassengitter
- F. Abtropfschale (abnehmbar)
- G. Servicetür
- H. Kaffeeauslass (höhenverstellbar)
- I. Bedienfeld
- J. Abdeckung Kaffeebohnenbehälter
- K. Abdeckung des Kaffeepulverschachtes
- L. Brüheinheit
- M. Anschlusskabel
- N. Aufschäumer für Capuccino (abnehmbar)
- O. Milchaufschäumerdüse für Capuccino (abnehmbar)
- P. Messlöffel für Kaffeepulver
- Q. Tresterbehälter (abnehmbar)
- R. Mahlgradregler - grob/fein
- S. Kaffeebohnenbehälter
- T. Messlöffelfach
- U. Einfüllschacht für Kaffeepulver
- V. Bewegliche Schublade
- W. Zubehörfach (links/rechts)

# 1 Ihr Kaffeevollautomat

## 1.2 Bedienfeld

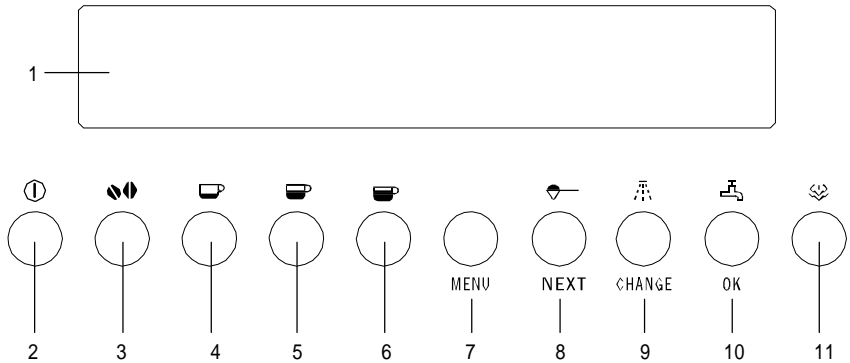

1. Display
2. Ein-/Aus-Taste
3. Aromawahltaste
4. Mengewahltaste (eine/zwei kleine Tassen)
5. Mengewahltaste (eine/zwei normale Tassen)
6. Mengewahltaste - (eine/zwei große Tassen)
7. Ein-/Aus-Taste - Einstellung der Menüparameter
8. Auswahltaste Kaffeepulver oder Aufruf des nächsten Parameters im Menü
9. Taste für den Spülvorgang oder zur Änderung der Menüparameter
10. Heißwassertaste oder Taste zur Bestätigung des Parameters
11. Dampftaste

### 1.3 Einleitung

Mit diesem Kaffeevollautomaten können Sie erstklassigen Kaffee, Espresso oder Capuccino zubereiten. Sie können die Einstellungen Ihren Wünschen und Ihrem Geschmack anpassen.

Dieses Handbuch beschreibt, wie Sie Ihren Kaffeevollautomaten optimal gebrauchen können. Neben den Bedienungshinweisen finden Sie auch andere Informationen, die Ihnen bei der Bedienung des Geräts nützlich sein können.

Der Kaffeevollautomat wurde im Werk geprüft, somit kann es vorkommen, dass Sie in der Kaffeemühle noch Kaffeereste finden. Wir versichern Ihnen, dass Ihr Gerät vollkommen neu ist.

Bewahren Sie Ihr Bedienungshandbuch an einem sicheren Platz auf. Dadurch ist gewährleistet, dass es auch für andere Benutzer nützlich ist.

Wir wünschen Ihnen viel Spaß mit Ihrem neuen Kaffeevollautomaten!



## 2 Sicherheitshinweise

### Wichtige Hinweise

Wie bei jedem elektrischen Gerät, ist auch hier eine bestimmte Vorsicht notwendig.

- Das Gerät ist ausschließlich zum Gebrauch im Haushalt bestimmt (ca. 3000 Kaffeetassen pro Jahr). Jeglicher darüber hinausgehender Gebrauch ist unzumutbar und bewirkt die Ungültigkeit der Garantie.
- Das Gerät dient zur Zubereitung von Espresso-Kaffee und zum Aufwärmen von Getränken. Benutzen Sie das Gerät mit der gebotenen Sorgfalt, damit es zu keinen Verbrühungen durch heißes Wasser oder Dampf bzw. zu anderen Verletzungen wegen unsachgemäßem Gebrauch kommt.
- Füllen Sie in den Kaffeebohnenbehälter keine karamelisierten Kaffeebohnen, sondern nur geröstete Kaffeebohnen! Entfernen Sie alle Fremdkörper aus den Kaffeebohnen, im Gegenfall verliert die Garantie ihre Gültigkeit.
- Lehnen Sie sich nicht an das Gerät und hängen Sie sich nicht daran, wenn es aus dem Küchenelement ragt. Stellen Sie keine schweren oder instabilen Gegenstände auf das Gerät.
- Der Hersteller übernimmt keine Haftung für Schäden, die wegen unsachgemäßem, regelwidrigem oder unangemessenem Gebrauch des Geräts entstanden sind.
- Berühren Sie während des Betriebs des Geräts nicht die heißen Oberflächen. Benutzen Sie die vorgesehenen Tasten und Griffe.
- Dieses Gerät ist nicht dazu bestimmt, von Personen (einschließlich Kinder) mit eingeschränkten physischen, sensorischen oder geistigen Fähigkeiten oder die aufgrund ihrer Unerfahrenheit oder Unkenntnis bezüglich des Gebrauchs des Geräts nicht in der Lage sind, das Gerät sicher zu bedienen, betrieben zu werden. Sie dürfen das Gerät nur unter Aufsicht bedienen.
- Erlauben Sie Kindern nicht, mit dem Gerät zu spielen.
- Verlangen Sie bei Instandsetzungsarbeiten ausschließlich den Einbau von Originalersatzteilen. Im Gegenfall kann die Sicherheit des Geräts stark beeinträchtigt sein.
- Stellen Sie auf das Gerät keine Gegenstände, die Flüssigkeiten, entzündliche oder rostfördernde Stoffe beinhalten.
- Benutzen Sie zum Aufbewahren des Zubehörs und z.B. der Kaffeebohnen nur den Griff für das Zubehör.
- Alle Teile, die mit Kaffee oder Milch in Kontakt kommen können, entsprechen der Richtlinie EEC 1935/2004 für Materialien, die mit Lebensmitteln in Berührung kommen.
- Das Gerät ist gemäß der EU-Richtlinie 2004/108/EC für Elektro- und Elektronikaltgeräte– WEEE gekennzeichnet.

## 3 Gebrauch

### 3.1 Vorbereitung

#### Erste Inbetriebnahme



Beim ersten Einschalten des Geräts und nach jedem erneuten Anschluss an das elektrische Versorgungsnetz führt das Gerät nach Betätigung des Hauptschalters Ein/Aus ① eine Selbstdiagnose durch (siehe Punkt A auf Seite 2). Danach schaltet sich das Gerät aus. Um es wieder einzuschalten, drücken Sie die Ein-/Aus-Taste ① auf dem Bedienfeld.



1. Wählen Sie beim ersten Gebrauch des Geräts die Sprache aus. Drücken Sie den Ein-/Aus-Schalter auf der rechten Seite des Geräts (siehe Punkt A auf Seite 2). Die Indikatorlampchen auf der Vorderseite und das Display schalten sich ein. Warten Sie, bis auf dem Display folgender Text erscheint "OK DRÜCKEN, UM DEUTSCH AUSZUWÄHLEN". Drücken Sie die Taste OK und halten Sie sie mindestens drei Sekunden lang gedrückt, bis folgender Text auf dem Display erscheint "DEUTSCH AUSGEWÄHLT". Das Gerät zeigt nun alle Meldungen in deutscher Sprache an.

2. Einige Sekunden nach dem Einschalten erscheint auf dem Display die Meldung "WASSERTANK FÜLLEN". Wassertank herausnehmen (Abb. 1), kurz mit Wasser spülen und mit frischem Wasser füllen. Wasser nur bis zur Marke "MAX" einfüllen. Beim Entfernen des Wassertanks muss der Milchaufschäumer nach außen geschwenkt werden. (Abb. 2, Punkt 1), im Gegenfall lässt sich der Wassertank nicht herausnehmen. Setzen Sie den Wassertank wieder ein, bis zum Anschlag. Drehen Sie den Aufschäumer wieder zur Gerätemitte hin und stellen Sie eine Tasse darunter (Abb. 2, Punkt 3).

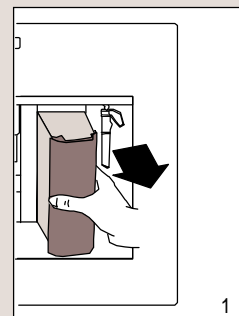

1

Gießen Sie in den Wassertank nur kaltes Wasser nach. Gießen Sie in den Wassertank niemals andere Flüssigkeiten wie z.B. Mineralwasser oder Milch.

Um immer einen guten und aromatischen Kaffee zu erhalten, tun Sie Folgendes:

- wechseln Sie jeden Tag das Wasser im Wassertank;
- reinigen Sie mindestens einmal pro Woche den Wassertank mit etwas Geschirrspülmittel (nicht im Geschirrspüler). Danach den Wassertank unter fließendem Wasser ausspülen.

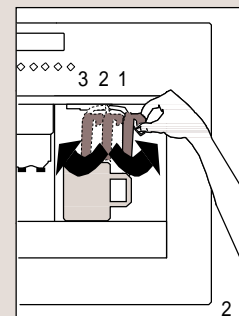

2



### 3 Gebrauch



3. Auf dem Display erscheint "OK DRÜCKEN". Drücken Sie auf die Taste OK. Nach einigen Sekunden fließt aus dem Aufschäumer etwas Wasser heraus. Wenn sich in der Tasse ungefähr 30 ml Wasser befinden, hört das Wasser zu fließen auf.
4. Auf dem Display erscheint die Meldung "AUSSCHALTEN, BITTE WARTEN", das Gerät schaltet sich aus.

5. Ziehen Sie das Gerät heraus, indem Sie es zu sich ziehen. Benutzen Sie dabei die entsprechenden Handgriffe. Abdeckung öffnen und Kaffeebohnen einfüllen (Abb. 3), danach die Abdeckung schließen und das Gerät in das Küchenelement schieben.

Um Beschädigungen zu verhindern, füllen Sie auf keinen Fall gemahlene Kaffeebohnen, gefriergetrockneten Kaffee, karamalisierte Kaffeebohnen oder andere Stoffe.

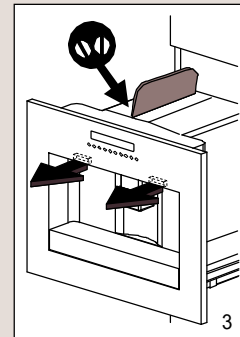

6. Drücken Sie die Taste Ein/Aus(1). Auf dem Display erscheint der Text "AUFHEIZVORGANG, BITTE WARTEN", das Gerät wird vorgewärmt.
7. Nachdem es sich vorgewärmt hat, erscheint auf dem Display die Meldung "RINSING" ("SPÜLVORGANG") und das Gerät führt einen Spülzyklus durch (durch die Düsen fließt heißes Wasser und sammelt sich in der Abtropfschale).



Wenn Sie einen kleinen Kaffee zubereiten möchten (unter 60 ml), der besonders heiß ist, füllen Sie die Tasse zuerst mit heißem Wasser. Sie können auch die Taste  benutzen (siehe Punkt 3.2.2 auf Seite 9, "Tipps für heißeren Kaffee").

8. Auf dem Display erscheint die Meldung, dass das Gerät betriebsbereit ist: "READY STANDARD TASTE" ("BETRIEBSBEREIT, STANDARDGESCHMACK")



Wenn Sie das Gerät zum ersten Mal gebrauchen, werden Sie erst nach vier oder fünf Tassen Kaffee zufriedenstellende Ergebnisse erzielen.

## 3 Gebrauch

### 3.2 Funktion

#### 3.2.1 Zubereitung von Kaffee (mit Kaffeebohnen)

1. Das Gerät wurde werkseitig auf die Zubereitung von Kaffee mit normalem Aroma eingestellt. Sie können jedoch auch ein milderer oder ein extra-starkes Aroma einstellen. Wählen Sie den gewünschten Geschmack mit der Taste , der ausgewählte Kaffeegeschmack wird auf dem Display angezeigt.





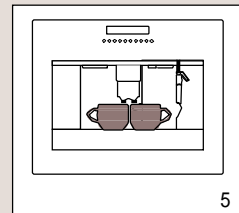
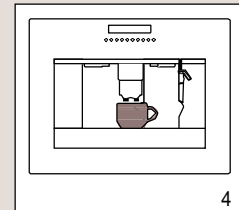

2. Um eine Tasse Kaffee zuzubereiten, stellen Sie eine Tasse unter beide Auslaufdüsen (Abb. 4); wenn Sie zwei Tassen Kaffee zubereiten möchten, stellen Sie jede Tasse unter eine Auslaufdüse (Abb. 5).

Sie können die Auslaufdüsen nach oben oder unten verschieben (Abb. 6) und an die Höhe Ihrer Kaffeetassen anpassen. Dadurch werden Wärmeverlust und Kaffeespritzer reduziert.

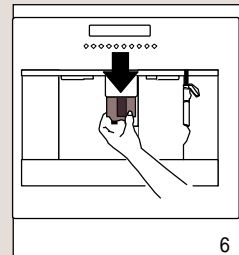

Falls Sie cremigeren Kaffee wünschen, senken Sie die Auslassdüsen, damit sie so nahe wie möglich an die Tassen reichen (Abb. 6).



3. Drücken Sie die Taste  für eine kleine Tasse Kaffee, die Taste  für eine normale Tasse Kaffee und die Taste  für eine große Tasse Kaffee.

Wenn Sie zwei Tassen Kaffee zubereiten möchten, drücken Sie die Taste zwei Mal innerhalb von drei (3) Sekunden. Wenn Sie die Kaffeemenge ändern möchten, die vom Gerät automatisch ausgegeben wird, befolgen Sie die Hinweise unter Punkt 3.2.3 auf Seite 11. Das Gerät beginnt nun die Kaffeebohnen zu mahlen und danach den Kaffee in die Tassen zu füllen.



### 3 Gebrauch

Wenn die gewünschte Menge erreicht ist, schaltet das Gerät automatisch den Kaffeeauslauf ab und befördert den Kaffeesatz in den Tresterbehälter.

4. Nach ein paar Sekunden erscheint auf dem Display erneut die Meldung, dass das Gerät betriebsbereit ist und Sie können eine weitere Tasse Kaffee zubereiten.



Zum Ausschalten des Geräts die Taste Ein/Aus drücken (①). Bevor sich das Gerät ausschaltet, führt es einen automatischen Spülzyklus durch (heißes Wasser fließt durch die Auslassdüsen und sammelt sich in der darunter liegenden Abtropfschale). Achten Sie darauf, dass Sie sich nicht verbrennen.





Nach dem Ausschalten des Geräts erlöschen nicht alle Indikatorlämpchen und der Kühlmotor ist noch einige Zeit in Betrieb, damit im Gerät keine Feuchtigkeit kondensiert. Nach ungefähr zehn Minuten schaltet sich das Gerät vollständig aus.





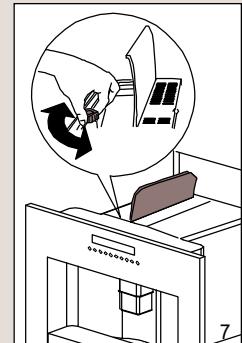



#### 3.2.2 Bemerkung

- Wenn der Kaffee nur tropfenweise oder überhaupt nicht aus der Auslassdüse fließt, verdrehen Sie den Mahlgradregler (Abb. 7) um eine Stufe bzw. einen Klick im Uhrzeigersinn (siehe Punkt 3.2.4 auf Seite 12, "Mahlgrad einstellen"). Drehen Sie diesen Knebel immer nur um eine Stufe, bis der Kaffee in der gewünschten Menge fließt.
- Wenn der Kaffee zu schnell ausfließt und nicht cremig genug ist, verdrehen Sie den Mahlgradregler (Abb. 7) um eine Stufe bzw. einen Klick gegen den Uhrzeigersinn (siehe Punkt 3.2.4 auf Seite 12, "Mahlgrad einstellen"). Drehen Sie den Mahlgradregler nicht zu weit, da sonst der Kaffee bei Auswahl von zwei Tassen Kaffee nur tropfenweise ausfließt.



- • Tipps für cremigeren Kaffee
  - Wenn von der Zubereitung der letzten Tasse Kaffee mehr als zwei Minuten oder mehr vergangen sind, heizen Sie vor der Zubereitung der nächsten Tasse die Dosiereinheit durch Drücken der Taste .
  - Lassen Sie das Wasser in die Abtropfschale abtropfen oder erwärmen Sie mit heißem Wasser die Kaffeetasse (die Sie ausleeren, bevor Sie den Kaffee hineingießen).

### 3 Gebrauch

- Tassen mit zu dicken Wänden absorbieren viel Wärme, deswegen sollten Sie diese unbedingt vorwärmen.
- Wärmen Sie die Kaffeetassen vor, indem Sie sie mit heißem Wasser ausspülen. Sie können dazu auch die Taste  verwenden.
- Während der Kaffeezubereitung können Sie durch Drücken der Taste ,  oder  jederzeit die Kaffeeausgabe stoppen, abhängig von der vorherigen Einstellung.
- Wenn die Kaffeeausgabe endet, Sie jedoch mehr Kaffee wünschen, drücken Sie gleich nach Beendigung der Kaffeeausgabe die Taste ,  oder  und halten Sie sie gedrückt, abhängig von der vorherigen Auswahl, bis die gewünschte Menge erreicht ist (die Taste ist innerhalb von drei Sekunden nach Beendigung der Kaffeeausgabe zu drücken).
- Erscheint auf dem Display der Text "WSSERTANK NACHFÜLLEN", ist der Wassertank mit Wasser nachzufüllen, da im Gegenfall kein neuer Kaffee zubereitet wird. Diese Meldung erscheint, obwohl sich noch eine geringe Wassermenge im Tank befindet.
- Das Gerät zählt mit, wie viele Tassen Kaffee zubereitet wurden. Alle 14 Kaffeetassen (oder sieben Doppeltassen) erscheint auf dem Display die Meldung "TRESTERBEHÄLTER LEEREN". In diesem Fall ist der Tresterbehälter voll und muss entleert bzw. gereinigt werden. Bevor der Kaffeesatzbehälter nicht gereinigt ist, bleibt die Mitteilung auf dem Display und das Gerät kann keinen neuen Kaffee zubereiten.



Um den Tresterbehälter zu reinigen, öffnen Sie die Servicetür an der Vorderseite des Geräts, indem Sie an der Auslassdüse ziehen (Abb. 8), Nehmen Sie die Abtropfschale (Abb. 9) heraus, leeren und reinigen Sie den Behälter.

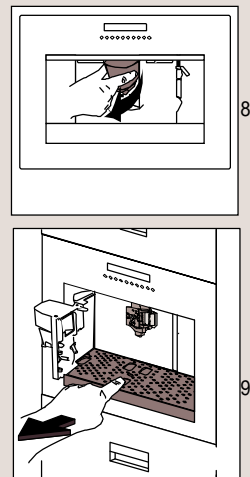



Wenn Sie den Tresterbehälter entfernen, entfernen Sie immer auch die Abtropfschale, dadurch wird verhindert, dass diese beim Entfernen des Tresterbehälters aus dem Gerät herausfällt (Abb. 10). Entfernen Sie den Tresterbehälter und reinigen Sie ihn gründlich, einschließlich aller Ablagerungen am Boden des Behälters.

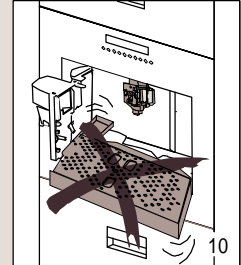

Wenn Sie die Abtropfschale entfernen, muss auch der Tresterbehälter entfernt werden, auch wenn er nicht voll ist. Wenn Sie das nicht tun, kann bei der nächsten Kaffeezubereitung die Menge des Kaffeesatzes die maximale Grenze überschreiten und die Blockade des Geräts verursachen.





Während aus der Auslassdüse noch Kaffee fließt, dürfen Sie auf keinen Fall den Wassertank herausnehmen. Wenn Sie zu diesem Zeitpunkt den Wasserbehälter herausnehmen, kann das Gerät nicht mit der Kaffeeausgabe fortfahren.

Sollte es zu einer Funktionsstörung des Geräts kommt, müssen Sie nicht sofort den Kundendienst anrufen. Sie können die Störung meist selbst beheben, indem Sie die Hinweise auf den Seiten 25 bis 29 der Bedienungsanleitung befolgen. Falls dies nicht helfen sollte oder Sie weitere Anweisungen benötigen, rufen Sie den Kundendienst an.



#### 3.2.3 Ändern der Kaffeemenge pro Tasse

Werkseitig sind am Gerät drei verschiedene Kaffeemengen voreingestellt:



- kleine Tasse (wenn Sie die Taste  drücken);
- normale Tasse (wenn Sie die Taste  drücken);
- große Tasse (wenn Sie die Taste  drücken);

Die voreingestellten Mengen können Sie folgendermaßen ändern:

1. Drücken Sie die Taste der Kaffeemenge, die Sie ändern möchten (,  oder ) und halten Sie sie mindestens 8 Sekunden gedrückt, bis die Meldung "PROGRAMMIEREN DER MENGE" auf dem Display erscheint.
2. Wenn die gewünschte Kaffeemenge in der Tasse erreicht ist, drücken Sie dieselbe Taste noch einmal und das Gerät speichert die neu eingestellte Menge.

#### 3.2.4 Mahlgrad einstellen

Wenn Sie nach ein paar Tassen Kaffee feststellen, dass der Kaffee zu schnell oder zu langsam austritt (tropfenweise), sollten Sie die Mahlgradeinstellung verändern (Abb. 11).

Sie dürfen den Einstellknebel nur drehen, wenn die Kaffeemühle eingeschaltet ist.

Bei jeder Drehung des Reglers um eine Stufe (Klick) im Uhrzeigersinn verdrehen, fließt der Kaffee schneller (ohne zu tropfen). Wenn Sie den Regler um eine Stufe gegen den Uhrzeigersinn drehen, wird der Kaffee langsamer austreten und cremiger. Die Wirkung der Einstellungen des Mahlwerks wird allerdings erst nach zwei Tassen Kaffee sichtbar.

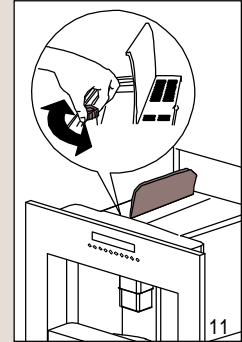

- Drehen Sie den Regler gegen den Uhrzeigersinn für feiner gemahlene Kaffee, langsames Austreten und cremigeren Kaffee.
- Drehen Sie den Regler im Uhrzeigersinn für grob gemahlene Kaffee und schnelleres Austreten (ohne zu tropfen).

#### 3.2.5 Zubereitung von Espresso mit Kaffeepulver (statt mit Bohnenkaffee)

1. Wählen Sie mit der Taste  die Kaffeepulverfunktion. Dadurch wird das Mahlwerk ausgeschaltet. Auf dem Display erscheint die Meldung "BETRIEBSBEREIT VORGEMAHLEN".
2. Ziehen Sie das Gerät an den dafür vorgesehenen Griffen heraus (Abb. 12).

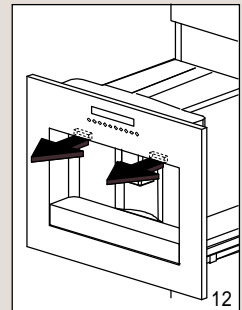



3. Heben Sie den Deckel (Mitte) des Kaffeebohnenbehälters an und geben Sie einen oder zwei gestrichene Messlöffel Kaffeepulver in den Einfüllschacht (siehe Abb. 13). Schließen Sie den Deckel, schieben Sie das Gerät zurück und befolgen Sie die Hinweise aus Punkt 3.2.1 auf Seite 8 ("Kaffe Zubereitung").

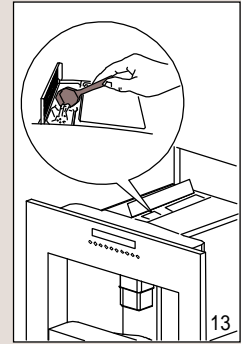
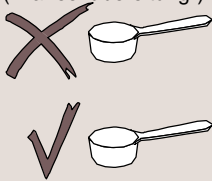

#### 3.2.6 Bemerkungen



- Sie können eine oder zwei Tassen Kaffee gleichzeitig zubereiten, indem Sie die Taste ☐, ☐ oder ☐ einmal oder zweimal drücken (innerhalb von drei Sekunden).
- Füllen Sie niemals gemahlene Kaffee bei ausgeschaltetem Gerät ein, damit sich dieser nicht im Gerät verteilt.
- Geben Sie niemals mehr als zwei gestrichene Messlöffel Kaffeepulver in das Gerät. Andernfalls erzeugt das Gerät keinen Kaffee, das Kaffeepulver verteilt sich im Gerät und verschmutzt es, der Kaffee kann nur tropfenweise ausgegeben werden. Auf dem Display erscheint die Meldung "ZU FEIN GEMAHLEN, MAHLWERK EINSTELLEN UND OK DRÜCKEN". Aus der Dampfauslass tritt etwas Wasser aus.
- Verwenden Sie zum Dosieren von Kaffeepulver ausschließlich den mitgelieferten Messlöffel.
- Verwenden Sie ausschließlich Kaffeepulver für Espressomaschinen. Verwenden Sie keine Kaffeebohnen, keinen gefriergetrockneten Pulverkaffee oder ähnliche Stoffe, die das Gerät beschädigen könnten.



- Wenn der Einfülltrichter aufgrund von Feuchtigkeit im Gerät verstopft ist oder wenn Sie mehr als zwei gestrichene Messlöffel Kaffeepulver eingefüllt haben, schieben Sie den Kaffee mit einem Messer nach unten (Abb. 14). Nehmen Sie darauf die Brühereinheit heraus und reinigen Sie sie und das Gerät, wie es in den Punkten 4.1.1 und 4.1.2 auf den Seiten 17, 18 und 19 beschrieben ist.

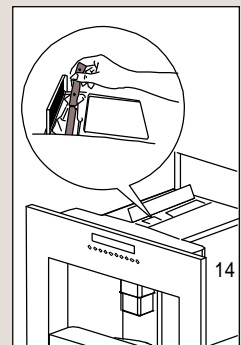

## 3 Gebrauch



Wenn Sie nach der Zubereitung des Kaffees aus Kaffeepulver wieder Kaffee aus Bohnen zubereiten möchten, schalten Sie Kaffeepulverfunktion aus, indem Sie noch einmal die Taste  drücken. Das Mahlwerk ist wieder eingeschaltet.

### 3.2.7 Heißwasserzubereitung

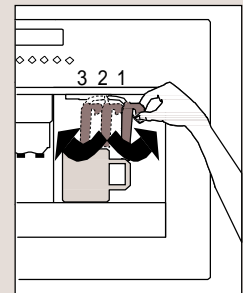

Achten Sie immer darauf, dass das Gerät betriebsbereit ist.

1. Schwenken Sie den Milchaufschäumer zur Gerätemitte und stellen Sie eine Tasse darunter (Abb. 15, Punkt 3).



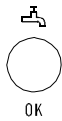

15



2. Drücken Sie die Taste . Auf dem Display erscheint die Meldung "HEISSES WASSER, OK DRÜCKEN".
3. Drücken Sie für die Heißwasserbereitung nochmals die Taste "OK".
4. Aus dem Milchaufschäumer fließt heißes Wasser und läuft in die Tasse. Lassen Sie heißes Wasser nie ununterbrochen länger als zwei Minuten am Stück fließen.
5. Um die Heißwasserausgabe zu stoppen, drücken Sie erneut die Taste  und stellen Sie den Milchaufschäumer wieder in die Grundposition nahe der Gerätemitte.

### 3.2.8 Zubereitung von Capuccino (mit dem Milchaufschäumer)



1. Schwenken Sie den Milchaufschäumer nach außen und stellen Sie eine Tasse darunter (Abb. 15, Punkt 2).
2. Drücken Sie die Dampf-Taste . Auf dem Display erscheint die Meldung "DAMPF, OK DRÜCKEN".
3. Drücken Sie die Taste OK. Zunächst wird ein Gemisch aus Wasser und Dampf ausgegeben. Lassen Sie es ablaufen und warten Sie ein paar Sekunden, bis nur noch Dampf austritt.
4. Um den Dampfausstoß zu unterbrechen, drücken Sie erneut die Dampftaste .
5. Leeren Sie die Tasse oder das Gefäß und füllen Sie es mit ca. 100 ml Milch für jeden Capuccino, den Sie zubereiten möchten. Beachten Sie bei der Auswahl der Tasse oder des Gefäßes, dass sich das Volumen der Milch beim Schäumen verdoppelt oder verdreifacht. Empfohlen ist die Verwendung von fettarmer Milch aus dem Kühlschrank.

### 3 Gebrauch



6. Tauchen Sie den Milchaufschäumer in das mit Milch gefüllte Gefäß. Sie müssen jedoch aufpassen, dass Sie ihn nicht tiefer als bis zum Markierungsstrich tauchen (siehe Pfeil auf Abb. 16). Drücken Sie die Dampftaste  (achten Sie darauf, sich nicht verbrühen) und dann die Taste OK. Aus dem Milchaufschäumer entweicht nun ein starker Dampfstoß, der die Milch aufschäumt. Tauchen Sie den Milchaufschäumer für eine cremigere Schaumkrone in die Milch ein und kreisen Sie mit dem Gefäß langsam von unten nach oben.

Lassen Sie den Dampf nicht ununterbrochen mehr als zwei Minuten am Stück austreten.

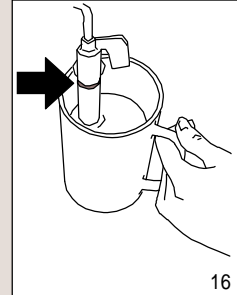

7. Ist die gewünschte Menge an aufgeschäumter Milch erreicht, unterbrechen Sie den Dampfausstoß durch Drücken der Dampftaste .
8. Bereiten Sie den Kaffee, wie oben beschrieben, zu und verwenden Sie entsprechend große Tassen. Füllen Sie nun den vorher zubereiteten Milchschaum in die Kaffeetassen. Der Capuccino ist nun fertig. Süßen Sie nach Geschmack und streuen Sie gegebenenfalls etwas Kakaopulver auf den Schaum.



Reinigen Sie den Milchaufschäumer immer sofort nach dem Gebrauch. Gehen Sie dabei folgendermaßen vor:

1. Lassen Sie aus dem Milchaufschäumer einige Sekunden lang Dampf austreten, indem Sie die Dampftaste  drücken. Dadurch wird der Milchaufschäumer von Milchresten gereinigt.



Aus Hygienegründen und damit keine Milch im Milchaufschäumer verbleibt, sollten Sie diese Prozedur jedes Mal ausführen, wenn Sie einen Capuccino zubereiten.



2. Drücken Sie die Dampftaste  und die Taste OK.
3. Warten Sie ein paar Minuten, bis der Milchaufschäumer abgekühlt ist. Halten Sie dann mit einer Hand den Dampfauslass fest und schrauben Sie mit der anderen den Milchaufschäumer als Ganzes ab, indem Sie ihn im Uhrzeigersinn drehen und nach unten herausziehen (Abb. 17).

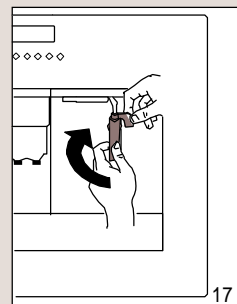

### 3 Gebrauch

4. Entfernen Sie die Düse aus dem Dampfauslass, indem Sie sie nach unten ziehen (Abb. 18).
5. Reinigen Sie den Milchaufschäumer und den Dampfauslass sorgsam mit warmem Wasser.

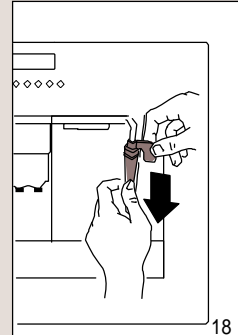

6. Achten Sie darauf, dass die beiden Löcher (Abb. 19) nicht verstopft sind. Reinigen Sie die Löcher bei Bedarf mit einer Nadel.

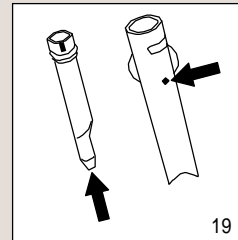

7. Bringen Sie die Dampfbohrerdüse wieder an, indem Sie sie in den Dampfauslass hineinschieben und nach oben drehen.
8. Bringen Sie den Milchaufschäumer an, indem Sie ihn nach oben drücken und gegen den Uhrzeigersinn drehen.

### 4.1 Reinigung und Pflege

ⓘ  
Bevor Sie das Gerät reinigen, schalten Sie es durch Drücken der Ein-/Aus-Taste ⓘ auf dem Bedienfeld aus und lassen Sie es abkühlen. Der Kaffeevollautomat ist ein elektrisches Gerät. Tauchen Sie es auf keinen Fall ins Wasser. Verwenden Sie zum Reinigen keine Lösungsmittel oder Scheuerpulver. Ein weiches, feuchtes Tuch reicht völlig aus. Reinigen Sie keines der Bauteile des Kaffeevollautomaten jemals im Geschirrspüler.

#### 4.1.1 Reinigung des Kaffeevollautomaten

Reinigen Sie den Tresterbehälter jedes Mal, wenn er geleert werden muss (siehe Seite 10). Auch der Wassertank muss regelmäßig gereinigt werden. Auf der Abtropfschale befindet sich eine rote Markierung (Wasserstandsanzeige), welche anzeigt, wieviel Wasser sich darin befindet. Wenn diese Wasserstandsanzeige zu sehen ist (einige Millimeter unter der Abtropfschale), muss die Schale geleert und gereinigt werden.

Vergewissern Sie sich, dass die beiden Löcher im Kaffeeauslass nicht verstopft sind. Reinigen Sie sie gegebenenfalls, indem Sie getrocknete Kaffeerückstände mit einer Nadel abkratzen (Abb. 20).

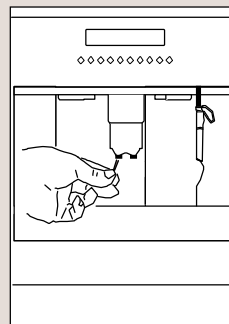

#### 4.1.2 Reinigung der Brüheinheit

ⓘ  
Die Brüheinheit muss regelmäßig gereinigt werden, damit sich darin keine Kaffeerückstände absetzen, die zu Fehlfunktionen führen könnten. Tun Sie Folgendes:

1. Schalten Sie das Gerät durch Drücken der Taste "Ein/Aus" ⓘ auf der Bedienblende (Schalten Sie es nicht mit dem Netzschalter aus und trennen Sie es auch nicht von der Netzsteckdose) und warten Sie, bis das Display erlischt.
2. Öffnen Sie die Servicetür (siehe Abb. 8 auf Seite 10).
3. Nehmen Sie die Abtropfschale und den Tresterbehälter heraus (siehe Abb. 9, Seite 10) und reinigen Sie beide.
4. Drücken Sie die beiden roten Entriegelungstasten seitlich an der Brüheinheit in Richtung Mitte (Abb. 21). Ziehen Sie die Brüheinheit heraus.



## 4 Pflege



Die Brüheinheit kann nur herausgenommen werden, wenn das Gerät ausgeschaltet ist (mit der Taste "Ein/Aus" ). Falls Sie versuchen sollten, die Brüheinheit bei eingeschalteter Kaffeemaschine herauszunehmen, könnte diese ernsthaft beschädigt werden.



Reinigen Sie die Brüheinheit ohne Benutzung von Spülmitteln unter fließendem Leitungswasser. Die Brüheinheit niemals im Geschirrspüler reinigen.

5. Das Maschineninnere sorgfältig reinigen. Kratzen Sie Kaffeeverkrustungen in der Kaffeemaschine mit einer Holz- oder Plastikgabel ab (Abb. 22).

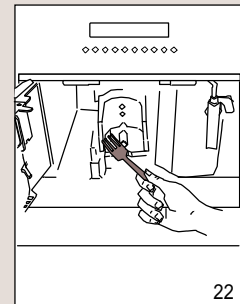

6. Mit einem Staubsauger alle Rückstände absaugen (Abb. 23).

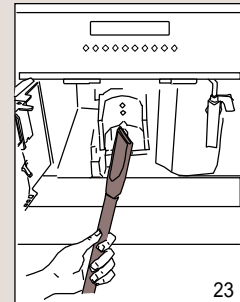

7. Zum Wiedereinsetzen, die Brüheinheit (A) in die Halter (B) und den Stift (C) am Boden (D) drücken, danach auf das Symbol PUSH ("DRÜCKEN") (E) drücken, bis die Brüheinheit hörbar einrastet (Abb. 24).

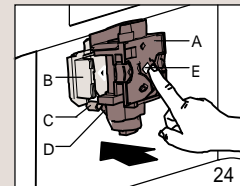

8. Vergewissern Sie sich, nachdem Sie das Klicken des Einrastens gehört haben, dass die roten Tasten herausgeschnappt sind, andernfalls kann die Servicetür nicht geschlossen werden.

- Die beiden roten Tasten sind korrekt herausgeschnappt (RICHTIG, Abb. 25).

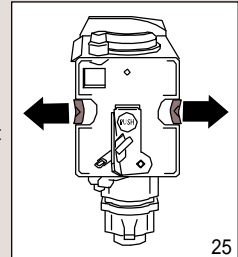

- Die beiden roten Tasten sind nicht herausgeschnappt (FALSCH, Abb. 26).

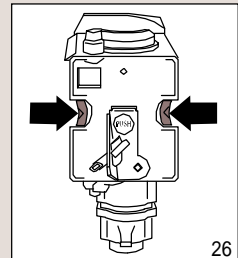

### Bemerkungen

- Wenn die Brüheinheit nicht hörbar einrastet und die beiden roten Tasten nicht herauspringen, lässt sich die Servicetür nicht schließen.
  - Wenn sich die Brüheinheit nur schwer wieder einsetzen lässt, drücken Sie sie vor dem Einsetzen etwas zusammen, indem Sie sie gleichzeitig von oben und unten fest drücken (siehe Abb. 27).
- Wenn sich die Brüheinheit noch immer schwer einsetzen lässt:
- Lassen Sie die Brüheinheit außerhalb der Maschine, setzen Sie die Abtropfschale ein, schließen Sie die Servicetür und schalten Sie das Gerät aus und dann wieder ein (drücken Sie den Hauptschalter an der Rückseite des Geräts).
  - Warten Sie, bis alle Anzeigen erloschen sind. Öffnen Sie dann die Servicetür, entnehmen Sie die Abtropfschale und setzen Sie die Brüheinheit wieder ein.
  - Setzen Sie Abtropfschale und Tresterbehälter wieder ein.
  - Schließen Sie die Servicetür.

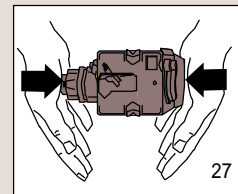

### 4.2 Änderung und Einstellung der Menüparameter

Folgende Menüparameter und Funktionen können vom Benutzer geändert werden:

- Uhrzeit;
- Einschaltzeit für die Einschaltautomatik;
- Entkalkungsprozess;
- Kaffeetemperatur;
- Einstellen der Einschaltdauer;
- Wasserhärte;
- Werkseinstellungen.

#### 4.2.1 Einstellung der Uhr

Gehen Sie zum Einstellen der Uhrzeit folgendermaßen vor:



MENU



NEXT



CHANGE



OK

1. Drücken Sie die Taste MENU. Drücken Sie dann die Taste NEXT so oft, bis im Display folgender Text erscheint: "UHR".
2. Stellen Sie die Uhrzeit mit der Taste "CHANGE" ("ÄNDERN") ein. Wenn Sie die Taste CHANGE gedrückt halten, läuft die Zeitangabe schnell durch.
3. Drücken Sie die Taste OK, um den eingegebenen Wert zu bestätigen.
4. Drücken Sie die Taste MENU, um den Programmiermodus zu beenden, oder NEXT, um weitere Parameter einzustellen.
5. Wenn sich das Gerät im Bereitschaftsmodus befindet, können Sie die Uhrzeit überprüfen, indem Sie eine der Tasten (mit Ausnahme der Ein-/Aus-Taste) drücken.

#### 4.2.2 Einstellen der Zeit für die Einschaltautomatik

Mit dieser Funktion können Sie einen Zeitpunkt einstellen, zu dem sich das Gerät automatisch einschaltet.

1. Vergewissern Sie sich, dass die Uhrzeit am Gerät wie oben beschrieben eingestellt ist.
2. Drücken Sie die Taste MENU und dann so oft die Taste NEXT, bis im Display folgender Text erscheint: "EINSCHALTZEIT".
3. Drücken Sie die Taste CHANGE ("ÄNDERUNG"), um die Einschaltzeit einzustellen (wenn Sie die Taste CHANGE gedrückt halten, läuft die Zeitangabe schnell durch).
4. Drücken Sie die Taste OK, um den eingegebenen Wert zu bestätigen.
5. Drücken Sie einmal die Taste NEXT ("NÄCHSTER"), auf dem Display erscheint der Text "AUTOMATISCHE EINSCHALTUNG: NEIN".
6. Drücken Sie die Taste CHANGE, um die Einstellung zu ändern (auf dem Display erscheint der Text "AUTOMATISCHE EINSCHALTUNG: JA").
7. Drücken Sie die Taste OK, um die automatische Einschaltung zu bestätigen.
8. Drücken Sie die Taste MENU, um den Programmiermodus zu beenden, oder NEXT, um weitere Parameter einzustellen.



### 4.2.3 Entkalken

Im Laufe der Zeit bilden sich durch die wiederholte Erhitzung von Wasser für die Kaffeezubereitung im Inneren des Geräts Kalkablagerungen. In diesem Fall erscheint auf dem Display folgender Text: "ENTKALKEN". Nun müssen Sie einen Entkalkungszyklus einleiten.

Tun Sie Folgendes:

1. Überprüfen Sie, ob das Gerät betriebsbereit ist.
2. Drücken Sie die Taste MENU und dann so oft die Taste NEXT, bis auf dem Display folgender Text erscheint: "ENTKALKUNG NEIN".
3. Drücken Sie die Taste CHANGE ("ÄNDERUNG"), um die Einstellung auf "ENTKALKUNG JA" zu ändern:
4. Drücken Sie nun die Taste OK, um das Entkalkungsprogramm zu starten.
5. Auf dem Display erscheint der Text "ENTKALKUNGSMITTEL EINFÜLLEN UND OK DRÜCKEN".
6. Leeren Sie den Wassertank und füllen Sie den Inhalt einer Flasche Entkalkungsmittel (dem Gerät beige packt) und füllen Sie den Wassertank bis zur Markierung MAX mit Wasser auf. Das Entkalkungsmittel kann bei autorisierten Servicezentren nachgekauft werden.



Stellen Sie sicher, dass eventuelle Spritzer des Entkalkungsmittels nicht auf säureempfindliche Oberflächen wie Marmor, Kalkstein und Keramik geraten.

7. Stellen Sie ein Gefäß mit einem Mindestfassungsvermögen von 1,5 l unter den Milchaufschäumer (siehe Abb. 2, Seite 6).
8. Drücken Sie die Taste OK. Auf dem Display erscheint der Text "ENTKALKUNG IN GANG".
9. Die Entkalkungsflüssigkeit tritt aus dem Milchaufschäumer aus und beginnt das Gefäß darunter zu füllen.
10. Das Entkalkungsprogramm führt automatisch eine Serie von Entkalkungszyklen mit Pausen dazwischen aus, um die Kalkablagerungen aus dem Gerät zu entfernen.
11. Nach etwa 30 Minuten erscheint auf dem Display folgender Text "WASSERTANK SPÜLEN". Nun muss das Gerät gespült werden, um alle Rückstände des Entkalkungsmittels zu entfernen.
12. Nehmen Sie den Wassertank heraus, spülen Sie ihn aus und füllen Sie ihn mit klarem Wasser.
13. Setzen Sie den Wassertank wieder ein. Auf dem Display erscheint die Meldung "SPÜLVORGANG OK DRÜCKEN".
14. Leeren Sie das Auffanggefäß unter dem Milchaufschäumer und stellen Sie es erneut darunter.

15. Drücken Sie die Taste OK. Aus dem Milchaufschäumer läuft heißes Wasser in das Auffanggefäß darunter und auf dem Display erscheint folgender Text "SPÜLVORGANG".
16. Wenn der Wassertank leer ist, erscheint auf dem Display folgender Text "SPÜLVORGANG BEENDET - OK DRÜCKEN".
17. Drücken Sie die Taste OK und füllen Sie den Wassertank erneut mit klarem Wasser.
18. Damit ist das Entkalkungsprogramm beendet und Sie können mit dem Gerät wieder Kaffee zubereiten.

Wenn das Entkalkungsprogramm vorzeitig unterbrochen wird, zeigt das Gerät die Entkalkungsmeldung weiterhin an. Das Entkalkungsprogramm muss in diesem Fall erneut von Anfang an ausgeführt werden.



Wenn das Gerät nicht regelmäßig entkalkt wird, erlischt die Garantie.

### 4.2.4 Kaffeetemperatur ändern

Wenn Sie die Kaffeetemperatur ändern möchten, gehen Sie folgendermaßen vor:

1. Drücken Sie die Taste MENU. Drücken Sie dann die Taste NEXT so oft, bis auf dem Display folgender Text erscheint: "MITTLERE TEMPERATUR".
2. Drücken Sie die Taste CHANGE ("ÄNDERN"), bis am Gerät die gewünschte Kaffeetemperatur angezeigt wird.
3. Drücken Sie die Taste OK, um die ausgewählte Temperatur zu bestätigen.
4. Drücken Sie die Taste MENU, um den Programmiermodus zu beenden, oder NEXT, um weitere Parameter einzustellen.

### 4.2.5 Einstellen der Einschaltdauer

Werkseitig ist das Gerät so eingestellt, dass es nach der letzten Kaffeezubereitung eine Stunde lang eingeschaltet bleibt und sich dann automatisch ausschaltet. Diese Einschaltdauer des Geräts lässt sich folgendermaßen verlängern:

1. Drücken Sie die Taste MENU. Drücken Sie dann die Taste NEXT so oft, bis auf dem Display folgender Text erscheint "AUSSCHALTEN NACH 1 STUNDE".
2. Drücken Sie die Taste "CHANGE" ("ÄNDERUNG"), um die Einschaltdauer des Geräts zu ändern.
3. Drücken Sie die Taste OK, um den eingegebenen Wert zu bestätigen.
4. Drücken Sie die Taste MENU, um den Programmiermodus zu beenden, oder NEXT, um weitere Parameter einzustellen.

## 4.2.6 Wasserhärte einstellen

Das Gerät zeigt die Entkalkungsmeldung "BITTE ENTKALKEN" nach einer werkseitig voreingestellten Betriebsdauer an. Diese Berechnung beruht auf Leitungswasser mit dem höchstmöglichen Härtegrad. Die voreingestellte Betriebsdauer lässt sich nach Bedarf verlängern, sodass das Gerät nicht so oft entkalkt werden muss. Dazu muss am Gerät der tatsächliche Kalkgehalt im Wasser (Härtegrad) eingestellt werden. Tun Sie Folgendes:

1. Nehmen Sie den Teststreifen ("Total Hardness Test", vorne in dieser Anleitung). Tauchen Sie den Teststreifen ein paar Sekunden lang vollständig ins Wasser. Nehmen Sie ihn heraus und warten Sie weitere 30 Sekunden, bis die Farbe des Teststreifens wechselt und sich eine Anzahl roter Punkte bildet. Wenn auf dem Teststreifen beispielsweise 3 rote Punkte erscheinen, müssen Sie "WASSERHÄRTE 3" programmieren.



Wenn Sie keine Wasserhärte-Teststreifen mehr haben, können Sie die Daten der nachfolgenden Tabelle entnehmen.

2. Drücken Sie die Taste MENU. Drücken Sie dann die Taste NEXT so oft, bis auf dem Display folgender Text erscheint: "WASSERHÄRTE 4".
3. Drücken Sie die Taste CHANGE "ÄNDERUNG" so oft, bis die angezeigte Zahl der Anzahl der roten Punkte auf dem Teststreifen entspricht.
4. Drücken Sie die Taste OK, um den eingegebenen Wert zu bestätigen. Das Gerät ist nun so programmiert, dass die Entkalkungsmeldung aufgrund der tatsächlichen Wasserhärte angezeigt wird.



Informationen über die Wasserhärte in Ihrem Wohnort erhalten Sie bei Ihrem Wasserwerk. In der nachfolgenden Tabelle sehen Sie, welche Wasserhärte Sie für Ihre Maschine einstellen müssen.

Deutsche Härteskala	Französische Härteskala	Eingestellte Wasserhärte
0 - 6 dH	0 - 11 dH	1
7 - 13 dH	12 - 17 dH	2
14 - 20 dH	18 - 36 dH	3
> 21 dH	> 37 dH	4

### 4.2.7 Zurücksetzen auf die Werkseinstellungen

Nach einer Änderung der ursprünglichen werkseitigen Einstellungen lassen sich diese folgendermaßen wiederherstellen.

1. Drücken Sie die Taste MENU. Drücken Sie dann so oft die Taste NEXT, bis auf dem Display folgender Text erscheint "AUF WERKSEINSTELLUNGEN ZURÜCKSETZEN:NEIN".
2. Drücken Sie die Taste CHANGE, auf dem Display erscheint folgender Text "AUF WERKSEINSTELLUNGEN ZURÜCKSETZEN:JA".
3. Drücken Sie die Taste OK, um die Werkseinstellungen auszuwählen.
4. Drücken Sie die Taste MENU, um den Programmiermodus zu beenden, oder NEXT, um weitere Parameter einzustellen.

### 4.2.8 Sprache ändern

Wenn Sie die Sprache der Meldungen auf dem Display ändern möchten, gehen Sie folgendermaßen vor:

1. Drücken Sie die Taste CHANGE und halten Sie sie fünf Sekunden gedrückt, bis auf dem Display folgender Text erscheint "OK DRÜCKEN, UM DEUTSCH ZU WÄHLEN".
2. Drücken Sie dann zur Bestätigung mindestens 3 Sekunden lang die Taste OK. Das Gerät zeigt nun alle Meldungen in deutscher Sprache an.

Was tun, wenn...

MELDUNG	BEDEUTUNG	WAS TUN?
"WASSERTANK FÜLLEN"	Der Wassertank ist leer oder nicht richtig eingesetzt.  Der Wassertank ist verschmutzt oder es haben sich Kalkablagerungen gebildet.	Den Wassertank auffüllen und vorschriftsmäßig einsetzen (siehe Seite 6, Abb. 1).  Den Wassertank ausspülen oder entkalken.
"ZU FEIN GEMAHLENER KAFFEE, MAHLWERK EINSTELLEN UND OK DRÜCKEN"	Der Kaffee tritt zu langsam aus.  Das Gerät bereitet keinen Kaffee zu.	Drehen Sie den Mahlgradregler um eine Stufe bzw. um einen Klick im Uhrzeigersinn (siehe Punkt 3.2.4 auf Seite 12).  Drücken Sie die Taste OK.
"TRESTERBEHÄLTER ENTLEREEN"	Der Tresterbehälter ist voll.	Tresterbehälter leeren und reinigen (siehe Seite 10), danach wieder einsetzen.
"TRESTERBEHÄLTER EINSETZEN"	Der Tresterbehälter wurde nach dem Reinigen nicht wieder eingesetzt.	Öffnen Sie die Servicetür und setzen Sie den Tresterbehälter ein.
"VORGEMAHLENE KAFFEE EINFÜLLEN"	Die Kaffeepulverfunktion ist ausgewählt, aber es wurde kein Kaffeepulver in den Einfüllschacht gegeben.	Füllen Sie gemahlene Kaffee ein, wie in Punkt 3.2.5 auf den Seiten 12 und 13 beschrieben.
"KAFFEEBOHNENBEHÄLTER FÜLLEN"	Die Kaffeebohnen sind ausgegangen.  Ist das Mahlwerk sehr laut, blockiert möglicherweise ein Steinchen in den Kaffeebohnen das Mahlwerk.	Füllen Sie den Kaffeebohnenbehälter mit Kaffeebohnen.  Wenden Sie sich an einen autorisierten Kundendienst.

5 Meldungen

MELDUNG	BEDEUTUNG	WAS TUN?
"ENTKALKEN"	Diese Meldung zeigt an, dass das Gerät verkalkt ist.	Führen Sie möglichst bald eine Entkalkung durch, wie in Punkt 4.2.3 auf den Seiten 21 und 22.
"NEXT + ÄNDERUNG DRÜCKEN"	Die Brüheinheit wurde nach dem Reinigen wahrscheinlich nicht wieder eingesetzt.	Lassen Sie die Servicetür geschlossen, setzen Sie die Brüheinheit nicht ein und gehen Sie nach den Anweisungen auf dem Display vor.
"TÜR SCHLIESSEN"	Die Servicetür ist offen.	Wenn sich die Servicetür nicht schließen lässt, prüfen Sie, ob die Brüheinheit richtig eingesetzt wurde (siehe Punkt 4.1.2 auf den Seiten 17, 18 und 19).
"BRÜHEINHEIT EINSETZEN"	Die Brüheinheit wurde nach dem Reinigen wahrscheinlich nicht wieder eingesetzt.	Setzen Sie die Brüheinheit wieder ein (siehe Punkt 4.1.2 auf den Seiten 17, 18 und 19).
"ALLGEMEINER ALARM"	Das Geräteinnere ist stark verschmutzt.	Reinigen Sie das Geräteinnere gründlich wie in Punkt 4.1.1 auf Seite 17 beschrieben. Wenn die Meldung nach dem Reinigen immer noch angezeigt wird, wenden Sie sich bitte an den Kundendienst.

## 6 Störungen

Störungen, die Sie selbst beheben können, bevor Sie den Kundendienst anrufen.

Wenn das Gerät nicht ordnungsgemäß funktioniert, können Sie vielleicht den Fehler selbst feststellen und anhand der Hinweise aus Kapitel 5 Abhilfe schaffen. Falls keine der angeführten Meldungen angezeigt wird, führen Sie folgende Prüfungen durch, bevor Sie den Kundendienst anrufen.



STÖRUNG	URSACHE	ABHILFE
Der Kaffee ist nicht heiß.	Die Tassen wurden nicht vorgewärmt.  Die Brüheinheit ist zu kalt.	Wärmen Sie die Tassen mit heißem Wasser vor (siehe Punkt 3.2.2 auf den Seiten 9 und 10: "Tipps für heißeren Kaffee").  Heizen Sie die Brüheinheit durch Drücken der Taste  auf, bevor Sie den Kaffee zubereiten (siehe Punkt 3.2.2 auf den Seiten 9 und 10, "Tipps für heißeren Kaffee").
Der Kaffee ist zu wenig cremig.	Der Kaffee ist zu grob gemahlen.  Sie verwenden ungeeigneten Kaffee.	Drehen Sie den Mahlgradregler um eine Stufe bzw. um einen Klick gegen den Uhrzeigersinn (siehe Punkt 3.2.4 auf Seite 12).  Verwenden Sie Kaffee für Espresso-Maschinen.
Der Kaffee tritt zu langsam aus.	Der Kaffee ist zu fein gemahlen.	Drehen Sie den Mahlgradregler um eine Stufe bzw. um einen Klick im Uhrzeigersinn (siehe Punkt 3.2.4 auf Seite 12).
Der Kaffee tritt zu schnell aus.	Der Kaffee ist zu grob gemahlen.	Drehen Sie den Mahlgradregler um eine Stufe bzw. um einen Klick gegen den Uhrzeigersinn (siehe Punkt 3.2.4 auf Seite 12)
Aus einem der Kaffeeauslässe tritt kein Kaffee aus.	Die Löcher im Auslass sind verstopft.	Kratzen Sie angetrocknete Kaffeerückstände mit einer Nadel ab (siehe Punkt 4.1.1 auf der Seite 17, Abb. 20).

## 6 Störungen

STÖRUNG	URSACHE	ABHILFE
Beim Drücken der Dampftaste  tritt kein Dampf aus dem Milchaufschäumer aus.	Die Löcher im Milchaufschäumer bzw. in der Dampfdüse sind verstopft.	Reinigen Sie die Löcher im Milchaufschäumer bzw. in der Dampfdüse (siehe Seite 16, Abb. 19).
Beim Drücken der Taste  ,  oder  , tritt statt Kaffee nur Wasser aus.	Das Kaffeepulver ist im Einfüllschacht stecken geblieben.	Entfernen Sie das Kaffeepulver im Einfüllschacht mit einem Messer (siehe Seite 13, Abb. 14). Reinigen Sie dann die Brüheinheit und das Geräteinnere (siehe Beschreibung unter Punkt 4.1.2 auf den Seiten 17, 18 und 19).
Das Gerät lässt sich durch Drücken der Ein-/Aus-Taste  nicht einschalten.	Das Gerät ist nicht eingeschaltet oder der Hauptschalter auf der rechten Seite des Geräts ist nicht eingeschaltet.	Vergewissern Sie sich, dass das Netzkabel an eine Netzsteckdose angeschlossen ist und sich der Netzschalter in der Position (I) EIN befindet.
Die Brüheinheit lässt sich nicht zur Reinigung entnehmen.	Das Gerät ist eingeschaltet. Die Brüheinheit lässt sich nur bei ausgeschaltetem Gerät entnehmen.	Schalten Sie das Gerät aus (mit der Ein-/Aus-Taste  ) und nehmen Sie die Brüheinheit heraus (siehe Punkt 4.1.2 auf Seite 17, Abb. 21). WICHTIG: Die Brüheinheit lässt sich nur bei ausgeschaltetem Gerät entnehmen. Wenn Sie versuchen, die Brüheinheit bei eingeschaltetem Gerät herauszunehmen, kann dies schwere Schäden verursachen.



## 6 Störungen

STÖRUNG	URSACHE	ABHILFE
<p>Sie verwenden gemahlene Kaffee (keinen Bohnenkaffee), jedoch bereitet das Gerät keinen Kaffee zu.</p>	<p>Es wurde zu viel gemahlener Kaffee eingefüllt.</p>	<p>Nehmen Sie die Brüheinheit heraus und reinigen Sie das Geräteinnere gründlich (siehe Punkt 4.1.1 und 4.1.2 auf den Seiten 17, 18 und 19). Wiederholen Sie die Kaffeezubereitung, verwenden Sie jedoch höchstens zwei Messlöffel gemahlene Kaffees.</p>
	<p>Sie haben die Taste  nicht gedrückt und das Gerät hat den so dazugegebenen gemahlene Kaffee als Kaffee verwendet, die das Mahlwerk gemahlen hat.</p>	<p>Reinigen Sie das Geräteinnere gründlich wie in Punkt 4.1.1 auf Seite 17 beschrieben. Wiederholen Sie die Kaffeezubereitung, drücken Sie jedoch die Taste , wie in Punkt 3.2.5 auf Seite 12 beschrieben.</p>
	<p>Der gemahlene Kaffee wurde bei ausgeschaltetem Gerät eingefüllt.</p>	<p>Entfernen Sie die Brüheinheit und reinigen Sie gründlich das Geräteinnere, wie es in den Punkten 4.1.1 und 4.1.2 auf den Seiten 17, 18 und 19 beschrieben ist. Wiederholen Sie die Kaffeezubereitung, schalten Sie jedoch zuerst das Gerät ein.</p>
<p>Der Kaffee tritt nicht an den Auslässen, sondern an der Serviceklappe aus.</p>	<p>Die Löcher in den Düsen sind mit angetrockneten Kaffeerückständen verstopft.</p>	<p>Reinigen Sie die Löcher mit einer Nadel (siehe Punkt 4.1.1 auf der Seite 17, Abb. 20).</p>
	<p>Der schwenkbare Behälter hinter der Servicetür ist blockiert und kann nicht bewegt werden.</p>	<p>Reinigen Sie gründlich den schwenkbaren Behälter, insbesondere um die Scharniere, und vergewissern Sie sich, dass er sich frei bewegt.</p>

## 7 Hinweise zum Einbau

### 7.1 Wichtige Hinweise

- Nachdem Sie die Verpackung entfernt haben, vergewissern Sie sich, dass das Produkt vollständig und unbeschädigt ist.  
Sollten Sie Zweifel haben, benutzen Sie das Gerät nicht und wenden Sie sich an eine entsprechend ausgebildete Fachperson.
- Die Installation ist von einem qualifizierten Techniker in Einklang mit den aktuellen Vorschriften durchzuführen.
- Halten Sie Kinder vom Verpackungsmaterial fern, da bestimmte Teile (Plastikbeutel, Polystyrol usw.) eine Gefahr für sie darstellen könnten.
- Stellen Sie das Gerät nicht in einer Umgebung auf, in der die Temperatur auf 0° C oder darunter absinken kann. Andernfalls könnte das Gerät durch gefrorenes Wasser beschädigt werden.
- Vergewissern Sie sich, dass die Stromspannung in Ihrem Haus der Spannung entspricht, die auf dem Typenschild des Geräts angegeben ist. Schließen Sie das Gerät an eine ordnungsgemäß geerdete Netzsteckdose mit einer Nennstromstärke von mindestens 10 A an. Der Hersteller übernimmt keinerlei Haftung für mögliche Schäden oder Unfälle, die auf eine unzureichende Erdung der Stromversorgung zurückgehen.
- Die Netzsteckdose muss nach den Installation erreichbar bleiben.
- Verwenden Sie keine Mehrfachsteckdosen oder Verlängerungskabel.
- Das Netzkabel an diesem Gerät darf nicht vom Kunden selbst ausgetauscht werden, da für einen Austausch Spezialwerkzeug erforderlich ist. Wenn das Kabel beschädigt ist oder aus anderen Gründen ausgetauscht werden muss, wenden Sie sich unbedingt an einen autorisierten Kundendienst, um jedes Risiko auszuschließen.
- Verwenden Sie für den elektrischen Anschluss Kabel des Typs HO5 VV-F, wie in der Tabelle unten angegeben:

Leitungen	Menge und Größe
230 V ~+ ~⏚	3 x 1.0 mm <sup>2</sup>

- Stellen Sie die Wasserhärte so bald wie möglich ein (gemäß den Hinweisen aus Punkt 4.2.6 auf Seite 23).

## 7 Hinweise zum Einbau

### 7.2 Anschluss an das elektrische Versorgungsnetz

Das Gerät darf nur von einem autorisierten Kundendienstfachmann an das elektrische Versorgungsnetz angeschlossen werden. Der Anschluss hat in Einklang mit den länderspezifischen und lokalen Vorschriften zu erfolgen.

Das Gerät muss immer geerdet sein.

Das Gerät wird mit einem Versorgungskabel geliefert, das mit einem Stecker angeschlossen werden muss. Siehe Tabelle bzw. Abb.:

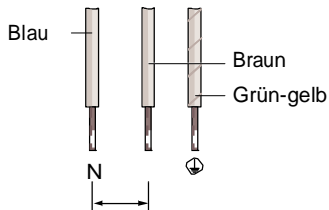

Beim Festanschluss des Geräts ist installationsseitig eine Trennvorrichtung mit mindestens 3 mm Kontaktabstand anzubringen, die alle Polleiter unterbricht.

### 7.3 Einbau des Geräts

Überprüfen Sie, ob das Küchenelement, in welches Sie den Kaffeevollautomaten einbauen möchten, den minimalen Einbaumaßen entspricht. Der Kaffeevollautomat ist in ein senkrechttes Küchenelement einzubauen, welches an die Wand befestigt ist.

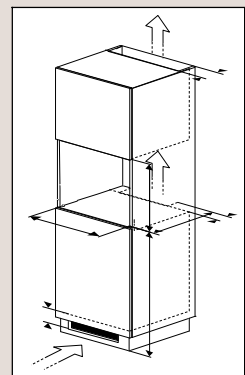

## 7 Hinweise zum Einbau

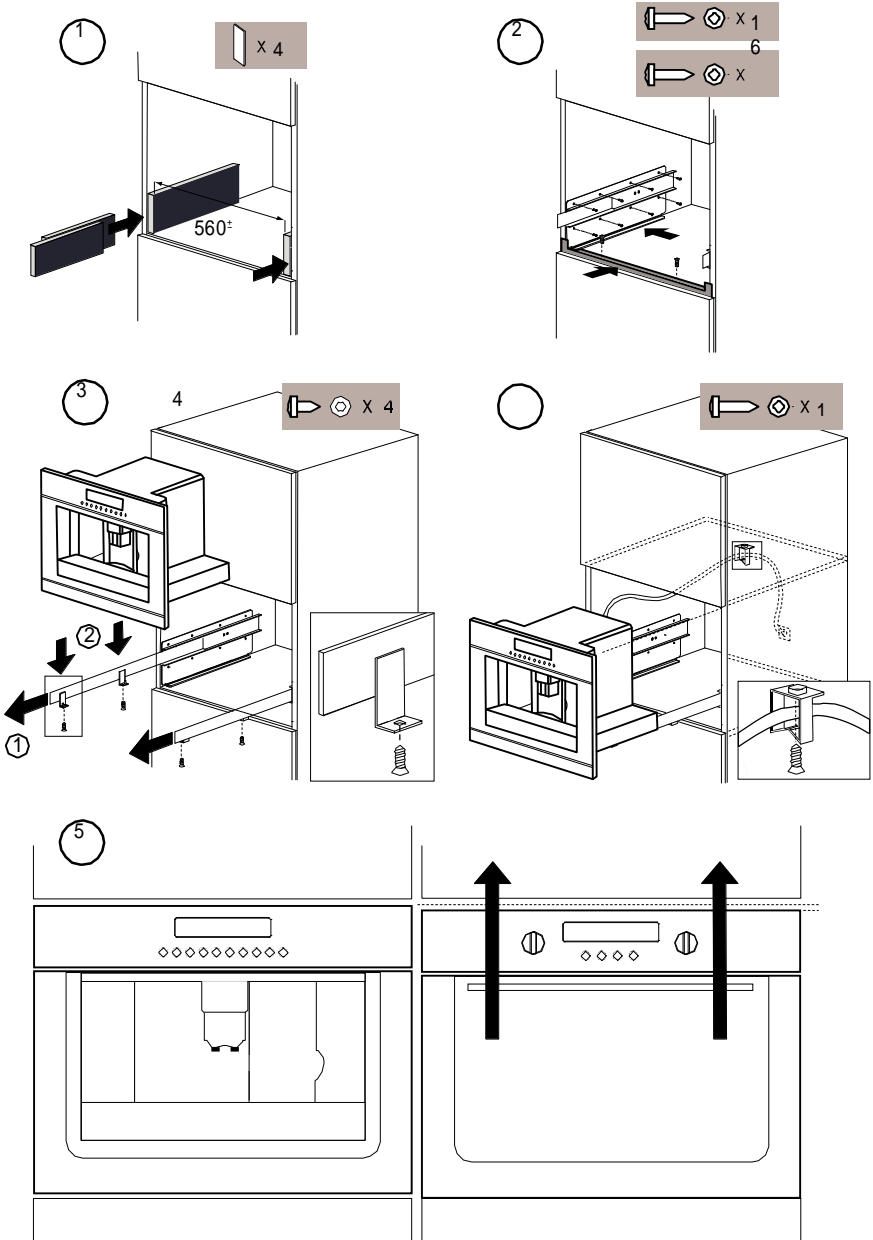

### 8.1 Entsorgung des Geräts und der Verpackung

Sorgen Sie dafür, dass das Gerät am Ende seiner Lebenszeit entsprechend entsorgt wird, da Sie damit eventuelle negative Folgen auf Umwelt und Gesundheit der Menschen verhindern, zu welchen es im Fall von unsachgemäßem Gebrauch des Geräts kommen könnte. Alle notwendigen Informationen darüber erhalten Sie bei Ihren lokalen Behörden.

Die Verpackung des Geräts kann recycelt werden. Die Verpackung wurde aus folgenden Materialien hergestellt.

- Karton;
- Polyäthylenfolie (PE);
- Polystyren ohne Chlorfluorkohlenstoffe (harter Polystyrenschaum).

Entsorgen Sie die angeführten Materialien auf eine verantwortungsbewusste Weise, in Einklang mit den Vorschriften.

Zur Erinnerung an die Verpflichtung, Elektrohaushaltsgeräte getrennt zu entsorgen, ist das Produkt mit einer durchgestrichenen Mülltonne gekennzeichnet. Dies bedeutet, dass am Ende seiner Lebenszeit das Produkt nicht zusammen mit dem üblichen Hausmüll beseitigt werden darf. Es soll zu den von den städtischen Behörden eingerichteten Sammelstellen oder Fachhändlern, die einen Rücknahmeservice anbieten, gebracht werden.



Die getrennte Entsorgung von Haushaltsgeräten vermeidet mögliche negative Auswirkungen auf die Umwelt und die Gesundheit von Menschen, die durch eine nicht vorschriftsmäßige Entsorgung bedingt sind. Zudem wird die Wiederverwertung der Materialien ermöglicht, aus welchen das Gerät zusammensetzt ist, was wiederum eine bedeutende Einsparung an Energie und Ressourcen mit sich bringt.

### 8.2 Technische Daten

Auf dem Typenschild an der Seite des Geräts finden Sie den Anschlusswert, die erforderliche Spannung und die Frequenz des elektrischen Versorgungsnetzes.

## Kazalo

1	Vaš avtomat za espresso	
1.1	Opis	1 - 2
1.2	Nadzorna ploščica	3
1.3	Uvod	4
2	Napotki za varnost	
	Pomembna opozorila	5
3	Uporaba	
3.1	Priprava	6 - 7
3.2	Delovanje	8 - 16
4	Vzdrževanje	
4.1	Čiščenje in vzdrževanje	17 - 19
4.2	Spreminjanje in nastavitve parametrov menija	20 - 24
5	Sporočila	
	Kaj storiti, če...	25 - 26
6	Napake	
	Težave, ki jih lahko odpravite, preden pokličete servisni center	27 - 29
7	Navodila za namestitev	
7.1	Pomembni napotki	30
7.2	Vgradnja	31 - 32
8	Dodatki	
8.1	Odlaganje aparata in embalaže	33
8.2	Tehnični podatki	33

# 1 Vaš aparat za espresso

## 1.1 Opis

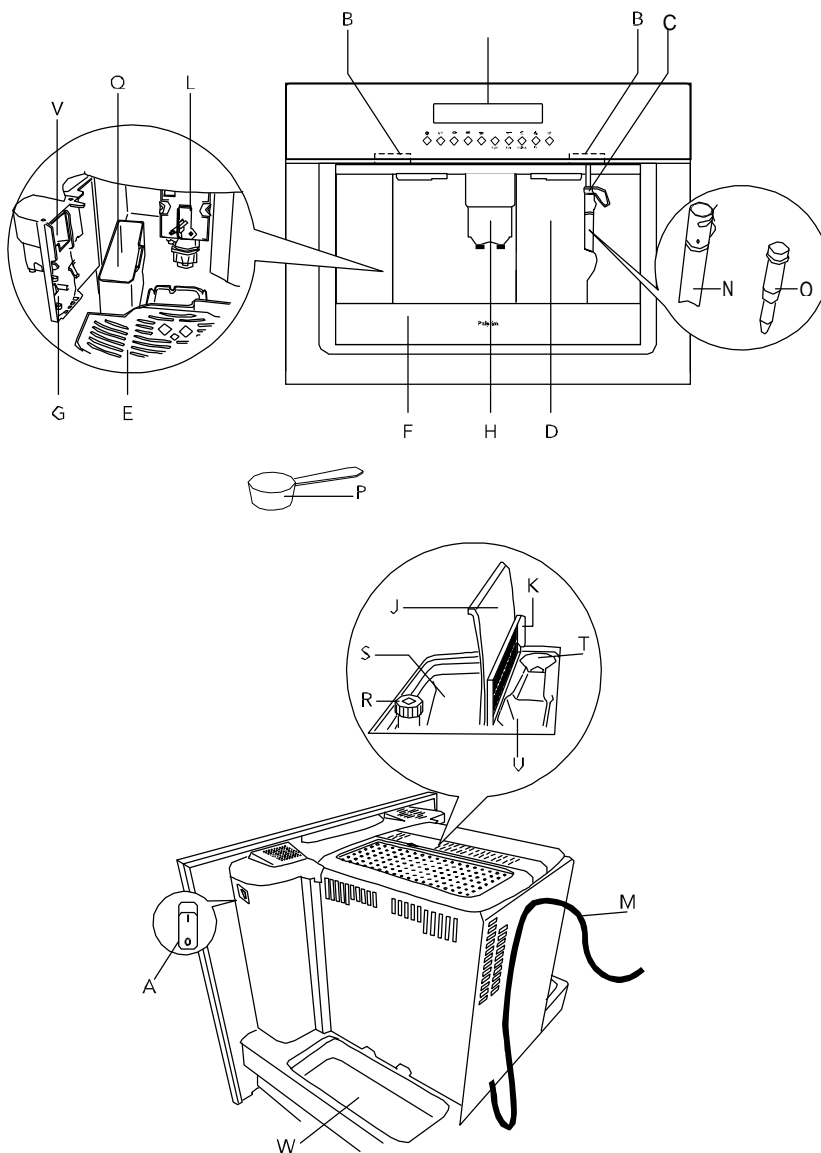

## 1 Vaš aparat za espresso

- A. Glavno stikalo za vklop/izklop
- B. Ročaja
- C. Dulec / šoba za paro
- D. Posoda za vodo (odstranljiva)
- E. Pladenj za skodelice
- F. Pladenj za odcejanje (odstranljiv)
- G. Vratca za servisiranje
- H. Šoba za kavo (nastavljiva višina)
- I. Nadzorna plošča
- J. Pokrov posode za kavna zrna
- K. Osrednji pokrov za mleto kavo
- L. Dozirna enota
- M. Priključni kabel
- N. Nastavek za kapučino (odstranljiv)
- O. Šoba nastavka za kapučino (odstranljiva)
- P. Merilna žlica za mleto kavo
- Q. Posoda za mleto kavo (odstranljiva)
- R. Regulator mlinčka za kavo / za grobo ali fino mletje
- S. Posoda za kavna zrna
- T. Predal za merilno žlico
- U. Lijak za dodajanje mlete kave
- V. Premični predal
- W. Držalo za dodatke (levo in desno)



# 1 Vaš aparat za espresso

## 1.2 Nadzorna plošča

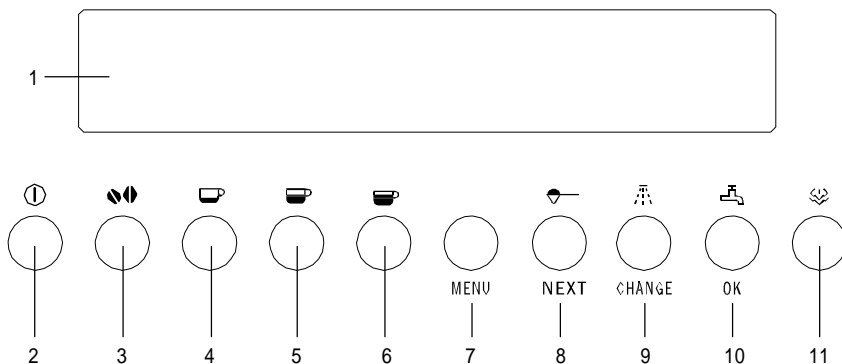

1. Prikazovalnik
2. Gumb za vklop / izklop aparata
3. Gumb za izbiro okusa kave
4. Gumb za izbiro ene ali dveh skodelic kratke kave
5. Gumb za izbiro ene ali dveh skodelic standardne kave
6. Gumb za izbiro ene ali dveh skodelic dolge kave
7. Gumb za odpiranje in zapiranje načina za nastavitev parametrov menija
8. Gumb za izbiro mlete kave ali za prikaz naslednjega parametra v meniju
9. Gumb za izpiranje aparata ali za spreminjanje parametrov menija
10. Gumb za izbiro vroče vode ali za potrditev parametra
11. Gumb za paro

## 1 Vaš aparat za espresso

### 1.3 Uvod

S tem aparatom za espresso boste pripravili izvrstno kavo, espresso ali kapučino. Nastavitve aparata lahko prilagodite svojim željam in svojemu okusu.

Ta priročnik opisuje, kako najbolje uporabite svoj aparat za espresso. Poleg napotkov za upravljanje aparata boste v njem našli tudi druge informacije, ki so vam lahko pri uporabi aparata v pomoč.

V tovarni smo vsak aparat preskusili s pravo kavo, zato je povsem normalno, da v mlinčku najdete sledi kave. Zagotavljamo vam, da je vaš aparat povsem nov.

Priročnik za uporabo shranite na varno mesto. Tako boste poskrbeli, da bo prišel prav tudi morebitnim uporabnikom aparata za vami.

Obilo užitkov z vašim aparatom za espresso!

## 2 Napotki za varnost

### Pomembna opozorila

Kot pri vsakem drugem aparatu, je tudi pri tem potrebna določena pozornost oz. previdnost.

- Aparat je namenjen izključno domači uporabi (približno 3000 skodelic kave na leto). Vsaka druga uporaba je neprimerna in v takšnem primeru garancija ni veljavna.
- Aparat je namenjen pripravi kave espresso ter pogrevanju pijače. Uporabljajte ga previdno, da preprečite opekline z vodo ali s curkom pare ali z druge poškodbe zaradi nepravilne uporabe.
- V posodo za kavna zrnca ne dodajajte karameliziranih kavnih zrn; uporabljajte le pražena zrna! Odstranite tujke iz kavnih zrn, saj v nasprotnem primeru garancija ne bo veljavna.
- Ne naslanjajte se na aparat in ne obešajte se nanj, ko je izvlečen iz kuhinjskega elementa. Prav tako na aparat ne postavljajte težkih ali nestabilnih predmetov.
- Proizvajalec ne odgovarja za škodo, do katere pride zaradi neprimerne, nepravilne ali nesmiselne uporabe aparata.
- Med uporabo aparata se ne dotikajte njegovih vročih površin. Uporabite predvidene gumbe ali ročaje.
- Osebe z zmanjšanimi telesnimi, senzoričnimi ali umskimi zmožnostmi ter osebe s pomanjkljivimi izkušnjami ali znanjem (vključno z otroki) naj aparat uporabljajo le pod nadzorom.
- Nikoli ne dovolite otrokom, da se igrajo z aparatom.
- Zahtevajte izključno uporabo originalnih nadomestnih delov. V nasprotnem primeru je lahko varnost aparata močno okrnjena.
- Ne postavljajte predmetov, ki vsebujejo tekočine, vnetljive snovi ali korozivne snovi na aparat.
- Za shranjevanje pripomočkov ter npr. kavnih zrn uporabite držalo za dodatke.
- Deli, ki lahko pridejo v stik s kavo ali mlekom, ustrezajo določilom direktive EEC 1935/2004, ki se nanaša na materiale, primerne za stik s hrano.
- Ta aparat je označen v skladu z evropsko direktivo 2004/108/EC o odpadni električni in elektronski opremi (WEEE).

## 3 Uporaba

### 3.1 Priprava

#### Prva uporaba



Ob prvem vklopu aparata ter po vsakem vnovičnem priklopu na električno omrežje bo aparat, po pritisku na glavno stikalo za vklop/izklop ① opravil samodiagnozo (glej točko A na strani 2). Nato se bo aparat izklopil. Da ga ponovno vklopite pritisnite tipko za vklop/izklop ① na nadzorni plošči.



1. Ob prvi uporabi aparata izberite jezik. Pritisnite glavni stikalo za vklop/izklop na desni strani aparata (glej točko A na strani 2). Signalne lučke na sprednji strani ter prikazovalnik se bodo vklopili. Počakajte, da se na prikazovalniku izpiše "PRITISNI OK DA IZBEREŠ SLOVENŠČINO". Pritisnite tipko OK in jo držite vsaj tri sekunde, dokler se na prikazovalniku ne izpiše "SLOVENŠČINA IZBRANA". Aparat bo nato prikazal sporočila o nastavitvah v slovenščini.

2. Po nekaj sekundah se bo na prikazovalniku izpisal napis "NAPOLNI REZERVOAR". To storite tako, da odstranite posodo z vodo (Slika 1), jo izperete in napolnite s svežo vodo. Nikoli ne dodajte več vode, kot je označeno s črto "MAX". Ko odstranjujete posodo z vodo mora biti nastavek za kapučino pomaknjen navzven. (Slika 2, točka 1), saj sicer posode ne bo možno odstraniti. Vrnite posodo z vodo v aparat in jo potisnite, dokler gre. Vrnite nastavek za kapučino proti sredini aparata in po d njega postavite skodelico (Slika 2, točka 3).

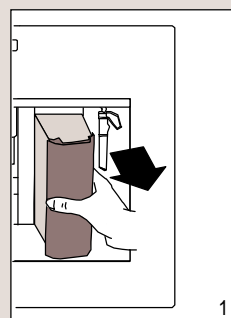

1

V posodo za vodo dolivajte vedno samo hladno vodo. Nikoli ne dolivajte drugih tekočin v posodo za vodo, nor. mineralne vode ali mleka.

Da bo vaša kava vedno dobra in aromatična, storite naslednje:

- vsak dan zamenjajte vodo v posodi za vodo;
- vsaj enkrat tedensko očistite posodo za vodo z običajnim detergentom (ne v pomivalnem stroju). Nato izperite posodo pod tekočo vodo.

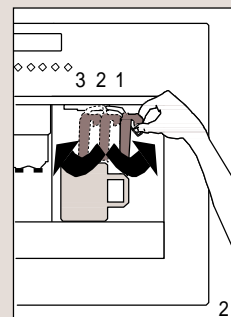

2



### 3 Uporaba



3. Na prikazovalniku bo sedaj izpisano "PRITISNI OK". Pritisnite na tipko OK. Po nekaj sekundah bo iz nastavka za kapučino steklo nekaj vode. Ko bo v skodelici približno 30 ml vode, bo voda prenehala teči.
4. Na prikazovalniku bo sedaj izpisano "IZKLJUČEVANJE" in aparat se bo izklopil.

5. Izvlecite aparat tako, da ga povlečete naprej. Pri tem uporabite posebna ročaja. Odprite pokrov ter dodajte kavna zrna (Slika 3), nato pa zaprite pokrov in potisnite aparat nazaj v element.

Da bi preprečili okvaro, nikoli ne dodajajte mlete kave, zamrznjene sušene kave, karameliziranih kavnih zrn ali česar koli drugega, kar bi lahko poškodovalo aparat.

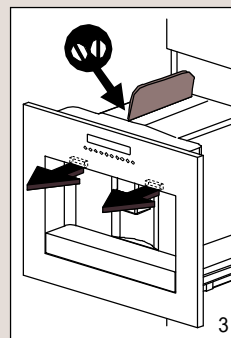

6. Pritisnite tipko za vklop / izklop (ⓘ). Na prikazovalniku se bo izpisalo "SEGREVANJE", kar pomeni, da poteka predhodno segrevanje.
7. Ko je predhodno segrevanje končano, se na aparatu izpiše "IZPIRANJE" in aparat opravi samodejen cikel izpiranja (vroča voda teče skozi šobe in se zbere v pladnju za odcejanje pod njimi).



Če želite pripraviti kratko kavo (manj kot 60 ml) in želite, da bo ta posebej vroča, najprej napolnite skodelico z vodo od izpiranja. Uporabite lahko tudi tipko ☼ (glej točko 3.2.2 na strani 9, "Nasveti za bolj vročo kavo").

8. Na prikazovalniku se zdaj izpiše sporočilo, da je aparat pripravljen: "OBIČAJNI OKUS PRIPRAVLJEN"



Če aparat uporabljate prvič, boste zadovoljive rezultate dobili šele po štirih ali petih skodelicah kave.

## 3 Uporaba

### 3.2 Delovanje

#### 3.2.1 Priprava kave (s kavnimi zrnji)

1. Aparat je tovarniško nastavljen na pripravo kave z običajnim okusom. Izberite lahko tudi pripravo kave s posebej blagim ali posebej močnim okusom. Za izbiro zelenega okusa pritisnite tipko  in na prikazovalniku se bo izpisal izbran okus





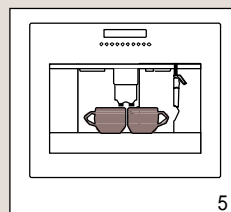
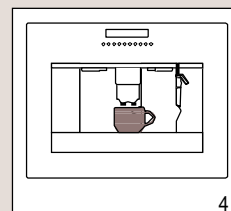

2. Za eno skodelico kave postavite pod šobi eni skodelico (Slika 4); če želite dve skodelici, postavite po eno skodelico pod vsako šobo (Slika 5).

Šobi lahko premaknete navzgor ali navzdol (Slika 6) in tako prilagodite višino svojim skodelicam. Tako boste preprečili nepotrebne izgube toplote in brizganje kave.

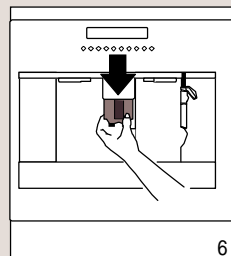

Če želite bolj kremasto kavo, spustite šobi, da bosta čim bližje skodelicam (Slika 6).



3. Pritisnite tipko  za kratko kavo, tipko  za standardno kavo ter tipko  za dolgo kavo.

Če želite pripraviti dve skodelici kave, pritisnite tipko dvakrat (v časovnem intervalu treh (3) sekund). Če želite spremeniti količino kave, ki jo aparat samodejno nalije v skodelico, sledite navodilom pod točko 3.2.3 na strani 11. Aparat bo sedaj zmlel kavna zrna in kava bo začela pritekati v skodelico.



### 3 Uporaba

Ko je dodana izbrana količina kave, aparat samodejno preneha dolivati kavo ter zavrže mleto in uporabljeno kavo v posebno, temu namenjeno posodo.

4. Po nekaj sekundah je ponovno prikazan napis, da je aparat pripravljen in sedaj lahko pripravite naslednjo skodelico kave.



Za izklop aparata pritisnite tipko za vklop/izklop (ⓘ). Pred izklopom aparat izvede cikel samodejnega izpiranja (nekaj vroče vode steče skozi šobi, prestreže pa jo pladenj za odcejanje). Pazite, da ne pride do opeklin.



Ko je aparat izklopljen, se signalne lučke ne izklopijo nemudoma, motor ventilatorja pa deluje še nekaj časa, da prepreči nabiranje kondenzata v ohišju. Po približno desetih minutah se aparat povsem izklopi.



#### 3.2.2 Opombe



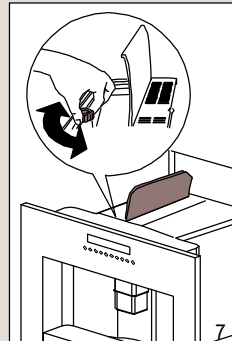



- Če kava priteka po kapljicah ali pa sploh ne priteka, obrnite gumb za nastavitev mletja kavnih zrn (Slika 7) za eno stopnjo oz. klik v smeri urinega kazalca (glej odstavek 3.2.4 na strani 12, "Nastavitev mlinčka za kavo"). Obračajte ta gumb po en klik naenkrat, dokler kava ne priteka v želene curku.
- Če kava priteka prehitro in ni dovolj kremasta, obrnite gumb za nastavitev mletja kavnih zrn (Slika 7) za eno stopnjo oz. klik v nasprotni smeri urinega kazalca (glej odstavek 3.2.4 na strani 12, "Nastavitev mlinčka za kavo"). Ne obračajte regulatorja grobosti mletja kave preveč, saj lahko sicer pri izbiri dveh skodelic kava priteče le po kapljicah.



- Nasveti za bolj kremasto kavo
  - Če sta od priprave zadnje skodelice kave minili že dve minuti ali več, pred pripravo naslednje skodelice kave predhodno segrejte dozirno enoto s pritiskom na tipko ☰.
  - Pustite, da voda odteče v pladenj za odcejanje ali pa s to vodo segrejte skodelico (ki jo potem izpraznite, preden vanjo nalijete kavo).



### 3 Uporaba

- Če skodelice niso predhodno segrete, ne uporabljajte skodelic s predebelimi stenami, saj bodo absorbirale preveč toplote.
- Skodelice predhodno segrejte tako, da jih sperete z vročo vodo. Za to lahko uporabite tudi tipko .
- Ko aparat pripravlja kavo, lahko doziranje kave kadar koli zaustavite s pritiskom na tipko ,  ali , odvisno od predhodne izbire.
- Če želite večjo količino kave, takoj ko jo aparat preneha dolivati, pritisnite in držite tipko ,  ali , odvisno od predhodne izbire, dokler ni dosežena zelena količina (tipko je potrebno pritisniti v treh sekundah po tem, ko se doziranje kave iz šobe zaustavi).
- Ko se na prikazovalniku izpiše "NAPOLNI REZERVOAR" je potrebno napolniti posodo z vodo, saj v nasprotnem aparat ne bo pripravil kave. Normalno je, da ob izpisu tega sporočila v posodi za vodo ostane še nekaj vode.
- Aparat šteje število pripravljenih skodelic kave. Vsakih 14 posameznih skodelic (ali sedem dvojnih) aparat prikaže sporočilo "IZPRAZNI POSODO ZA USEDLINE", ki pomeni, da je posoda za odpadno mleto kavo polna ter da jo je potrebno izprazniti in očistiti. Dokler posoda za mleto kavo ni očiščena, sporočilo ostane, aparat pa ne more



pripravljati kave. Da očistite posodo za mleto kavo, odprite servisna vrata na sprednji strani, tako da povlečete za šobo za dolivanje kave (Slika 8), odstranite pladenj za odcejanje (Slika 9) nato pa izpraznite in očistite posodo.

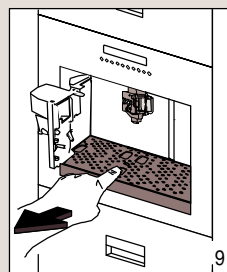
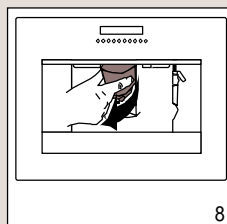





Ko odstranjujete posodo za mletu kavo, vedno povsem odstranite pladenj za odcejanje, saj tako preprečite, da bi ta med odstranjevanjem posode za mletu kavo padel iz aparata (Slika 10). Izpraznite posodo za mletu kavo in jo temeljito očistite, vključno z vsemi usedlinami na dnu posode.

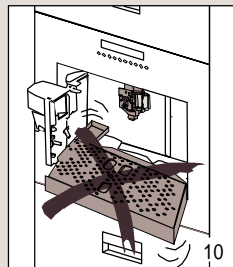

Ko odstranjujete pladenj za odcejanje je potrebno izprazniti posodo za mletu kavo, tudi če ta ni povsem polna. Če tega ne storite, lahko ob naslednji pripravi kave količina mlete kave preseže najvišjo dovoljeno raven in povzroči blokado aparata.





Nikoli ne odstranjujte posode za vodo, ko iz aparata teče kava. Če v tem času odstranite posodo za vodo, aparat ne bo več mogel pripravljati kave.

Če pride do napake pri delovanju aparata, ne pokličite servisa nemudoma. Težavo lahko skoraj vedno odpravite sami, in sicer tako, da sledite navodilom na straneh 25 do 29. Če to vendarle ne zaleže ali če potrebujete nadaljnje napotke, pokličite servisni center.



#### 3.2.3 Spreminjanje količine kave v skodelici

Aparat je tovarniško nastavljen tako, da samodejno pripravi naslednje količine kave:



- Kratka (ko pritisnete tipko 
- Standardna (ko pritisnete tipko 
- Dolga (ko pritisnete tipko 

Te količine spremenite na naslednji način:

1. Pritisnite tipko, ki ustreza količini kave, ki jo želite spremeniti (,  ali ) in jo držite vsaj 8 sekund, da se izpiše sporočilo "NASTAVI KOLIČINO"
2. Ko količina kave v skodelici doseže zeleno raven, pritisnite isto tipko in aparat si bo zapomnil novo količino.

#### 3.2.4 Nastavitev mlinčka za kavo / grobosti mletja

Če po pripravi nekaj skodelic kave ugotovite, da kava priteka prehitro ali prepočasi (po kapljicah), lahko nastavite grobost mlinčka za kavo (Slika 11).

Gumb za nastavitev mlinčka za kavo je dovoljeno obračati le, ko je mlinček za kavo vklopljen.

Če regulator mlinčka obrnete za en klik (eno stopnjo) v smeri urinega kazalca, bo dodajanje kave hitrejše (brez kapljic). Če ga obrnete za eno stopnjo v nasprotni smeri urinega kazalca, bo kava pritekala počasneje in imela bo bolj kremast videz. Učinek teh nastavitvev bo viden šele po vsaj dveh skodelicah kave.

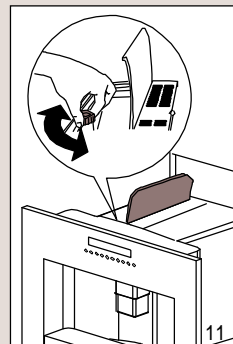

- Obrnite v nasprotni smeri urinega kazalca za bolj fino mleto kavo, počasnejše dolivanje kave ter bolj kremast videz.
- Obrnite v smeri urinega kazalca za bolj grobo mleto kavo ter hitrejše dolivanje kave (ne po kapljicah).

#### 3.2.5 Priprava kave espresso z mleto kavo (namesto kave v zrnju)

1. Pritisnite tipko , da izberete funkcijo priprave kave z mleto kavo. S tem onemogočite delovanje mlinčka za kavo. Na prikazovalniku se izpiše "MLETA KAVA".
2. Izvlecite aparat, pri tem pa držite za posebna ročaja (Slika 12).

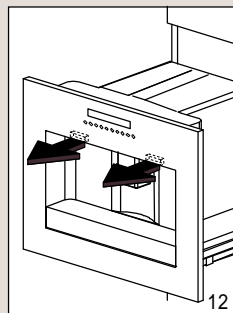

### 3 Uporaba

3. Privzdignite osrednji pokrov in dodajte eno ali dve merilni žlici mlete kave v lijak (glej Sliko 13). Zaprite pokrov, potisnite aparat nazaj v element, nato pa sledite navodilom pod točko 3.2.1 na strani 8 ("Priprava kave").

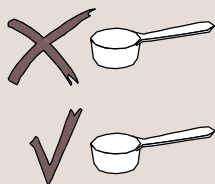

#### 3.2.6 Opombe



- Naenkrat lahko pripravite le eno ali dve skodelici, in sicer z enim ali dvakratnim pritiskom (v roku treh sekund) na tipko ☐, ☐☐ ali ☐☐☐.
- Nikoli ne dodajajte mlete kave, ko je aparat izklopljen, da se ta ne bi raztrosila po notranjosti aparata.
- Nikoli ne dodajte več kot dve poravnani merilni žlici mlete kave, saj se lahko sicer zgodi, da aparat ne bo pripravil kave, da se bo kava raztresla po notranjosti aparata in ga umazala, ali pa bo kava pritekala v skodelico le po kapljicah, na prikazovalniku pa se bo izpisalo sporočilo "PREDROBNO MLETO NASTAVITE MLINČEK IN PRITISNI OK" . Iz šobe za paro bo priteklo nekaj vode.
- Ko dodajate mleto kavo, uporabljajte izključno priloženo merilno žlico.
- Uporabljajte izključno mleto kavo za aparate za espresso. Ne uporabljajte kavnih zrn, zamrznjene suhe kave ali drugih snovi, ki bi lahko poškodovale aparat.



- Če se šoba zamaši zaradi vlage v aparatu ali ker ste dodali več kot dve merilni žlici mlete kave, potisnite kavo navzdol z nožem (Slika 14). Nato odstranite in očistite enoto za segrevanje vode ter preostanek aparata, kot je opisano v točkah 4.1.1 in 4.1.2 na straneh 17, 18 in 19.

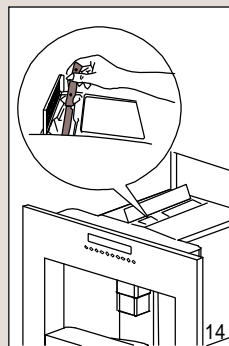

### 3 Uporaba





Ko je kava pripravljena, ponovno preklopite na pripravo kave s kavo v zrnju, in sicer tako, da izklopite funkcijo priprave z mletjo kavo s ponovnim pritiskom na tipko  (delovanje mlinčka za kavo je ponovno omogočeno).

#### 3.2.7 Dovajanje vroče vode

Vedno se najprej prepričajte, da je aparat pripravljen.

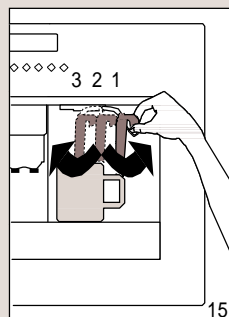

1. Pomaknite nastavek za pripravo kapučina proti sredini aparata in pod njega postavite skodelico (Slika 15, točka 3).



2. Pritisnite tipko . Na prikazovalniku se izpiše napis "VROČA VODA, PRITISNITE OK".
3. Ponovno pritisnite tipko "OK", da potrdite.
4. Iz nastavka za kapučino steče vroča voda, ki začne polniti skodelico. Vroča voda naj ne teče več kot dve minuti neprekinjeno naenkrat.
5. Da zaustavite dolivanje vroče vode, ponovno pritisnite tipko  ter postavite nastavek za kapučino v prvoten položaj v bližini sredine aparata.

#### 3.2.8 Priprava kapučina (s paro)



1. Nastavek za kapučino pomaknite navzven in pod njega postavite skodelico (Slika 15, točka 2).
2. Pritisnite tipko za paro . Na prikazovalniku se izpiše "PARA PRITISNITE OK".
3. Pritisnite tipko OK. Počakajte nekaj sekund, da izteče mešanica pare in vode ter da začne iz šobe brizgati samo paro.
4. Tok pare lahko prekinete s ponovnim pritiskom na tipko .
5. Izpraznite skodelico ali vrček, nato pa ga napolnite s približno 100 ml mleka za vsak kapučino, ki ga želite pripraviti. Pri izbiri skodelice ali vrčka imejte v mislih, da se prostornina mleka pri penjenju podvoji ali potroji. Priporočamo uporabo delno posnetega mleka, ohlajenega na temperaturo hladilnika.

### 3 Uporaba



6. Nastavek za kapučino potopite v skodelico ali vrček z mlekom, vendar pazite, da ga ne potopite globlje od črte na nastavku (označene s puščico na Sliki 16). Pritisnite tipko za paro ☹️ (pazite, da se ne opečete) ter tipko OK. Iz nastavka za kapučino bo sedaj tekel močan curek pare, ki bo spenil mleko. Za bolj kremasto mlečno peno namočite nastavek za kapučino v mleko in počasi krožite s skodelico oz. vrčkom z mleko od spodaj navzgor.

(Curek pare naj ne teče neprekinjeno več kot dve minuti naenkrat.

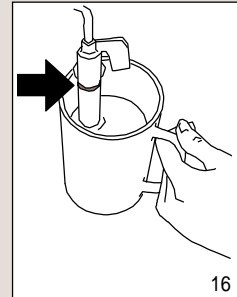

7. Ko dobite zeleno količino spenjenega mleka, prekinite curek pare s pritiskom na tipko za paro ☹️.
8. Pripravite kavo, kot je to opisano zgoraj, vendar uporabite dovolj velike skodelice. Nato v skodelice dolijte predhodno pripravljeno spenjeno mleko. Kapučino je sedaj pripravljen. Sladkajte po okusu in, po želji, posujte peno s kakavom v prahu.



Vedno očistite nastavek za kapučino nemudoma po uporabi, in sicer na naslednji način:

1. Iz nastavka za paro za nekaj sekund spustite paro, in sicer tako, da pritisnete tipko pa paro ☹️. Tako iz notranjosti nastavka, cevi in šobe odstranite morebitno preostalo mleko.



Iz higienskih razlogov priporočamo, da ta postopek opravite po vsaki pripravi kapučina, saj bo sicer mleko ostalo v napeljavi.



2. Pritisnite tipko za paro ☹️ ter tipko OK.
3. Počakajte nekaj minut, da se nastavek za kapučino ohladi. nato z eno roko primite za ročico šobe nad nastavkom za kapučino, z drugo pa odvijte nastavek za kapučino tako, da ga obračate v smeri urinega kazalca in odstranite navzdol (Slika 17).

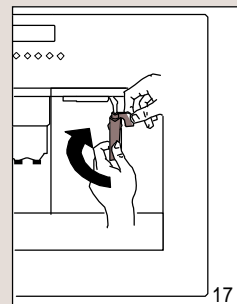

### 3 Uporaba

4. Odstranite cevčico iz šobe za paro, tako da jo povlečete navzdol (Slika 18).
5. S toplo vodo previdno umijte nastavek za kapučino ter njegovo šobo oz. šobo za paro.

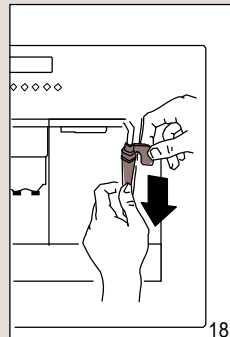

6. Prepričate se, da luknji, prikazani na sliki 19, nista zamašeni. Po potrebi ju očistite z iglo.

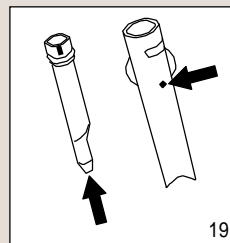

7. Ponovno namestite šobo, tako da jo vstavite v odprtino oz. šobo za paro in močno obrnete.
8. Ponovno namestite nastavek za kapučino, tako da ga potisnete navzgor in obrnete v nasprotni smeri urinega kazalca.

## 4 Vzdrževanje

### 4.1 Čiščenje in vzdrževanje

Pred začetkom vsakršnega čiščenja izklopite aparat s pritiskom na tipko za vklop/izklop ① na nadzorni plošči in pustite, da se aparat ohladi. Nikoli ne potopite aparata za espresso v vodo, saj gre za električni aparat. Ne uporabljajte razredčil, drugih topil ali abrazivnih oz. grobih čistilnih sredstev. Mehka vlažna krpa bo zadostovala. Nikoli ne pomivajte delov aparata za espresso v pomivalnem stroju.



#### 4.1.1 Čiščenje aparata za espresso

Očistite posodo za mleto kavo (kot je opisano na strani 10), kadar je le-to potrebno izprazniti. Prav tako redno čistite posodo za vodo. Na pladnju za odcejanje se nahaja tudi oznaka (rdeča) za raven tekočine oz. vode, ki se je v njem nabrala. Ko ta oznaka postane vidna (nekaj milimetrov pod pladnjem za odcejanje), je pladenj potrebno izprazniti in očistiti.

Prepričajte se, da luknji v šobah oz. cevčicah za kavo nista zamašeni. Če sta, odstranite ostanke kave z iglo (Slika 20).

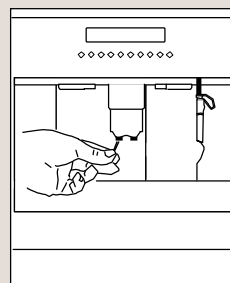

#### 4.1.2 Čiščenje dozirne enote

Dozirno enoto je potrebno redno čistiti, saj se sicer lahko naberejo zasušeni ostanke in kavne obloge, zaradi katerih lahko pride do okvare aparata. Storite naslednje:

1. Izklopite aparat s pritiskom na tipko za vklop/izklop ① na nadzorni plošči (ne izklopite glavnega stikala in ne izklopite aparata iz električnega omrežja) ter počakajte, da prikazovalnik ugasne.
2. Odprite servisna vratca (glej Sliko 8 na strani 10).
3. Odstranite pladenj za odcejanje ter posodo za mleto kavo (Slika 9 na strani 10) ter ju očistite.
4. Pritisnite na dva rdeča gumba za sprostitev dozirne enote, in sicer s strani proti sredini (Slika 21). Odstranite dozirno enoto.



## 4 Vzdrževanje



Dozirno enoto lahko odstranite le, ko je aparat izklopljen (s pritiskom na tipko za vklop/izklop ). Ne poskušajte odstraniti dozirne enote, ko je aparat vklopljen, saj lahko na ta način aparat resno poškodujete.



Pomijte dozirno enoto pod tekočo vodo, brez detergenta. Nikoli ne pomivajte dozirne note v pomivalnem stroju.

5. Temeljito očistite notranjost aparata. Zasušene ostanke kave v notranjosti aparata odstranite s plastičnimi ali lesenimi vilicami (Slika 22).

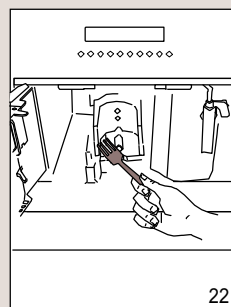

6. Ostanke posesajte s sesalnikom (Slika 23).

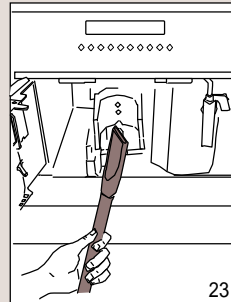

7. Ponovno namestite dozirno enoto (A), tako da jo potisnete na nosilce (B) ter držalo (C) na dnu (D), nato pa pritisnete na simbol PUSH ("PRITISNI") (E), dokler se dozirna enota s klikom ne zaskoči v svoj položaj (Slika 24).

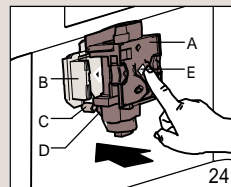



## 4 Vzdrževanje

8. Ko zaslišite klik, preverite, če sta se rdeča gumba pomaknila navzven; če se nista, vratc ne bo možno zapreti.

- Dva rdeča gumba sta se pomaknila navzven (PRAVILNO, Slika 25).

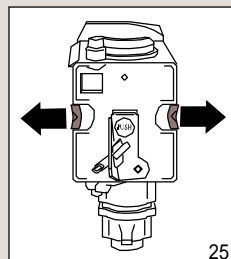

- Dva rdeča gumba se nista pomaknila navzven (NAPAČNO, Slika 26).

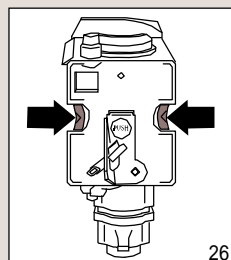

### Opombe

- Če dozirne enote ne vstavite pravilno, do klika in dokler rdeča gumba ne skočita navzven, servisnih vratc ne bo možno zapreti.
- Če imate težave pri vstavljanju dozirne enote, jo pred vstavljanjem stisnite na ustrezno velikost tako, da hkrati močno pritisnete nanjo s spodnje in zgornje strani, kot kaže slika 27.

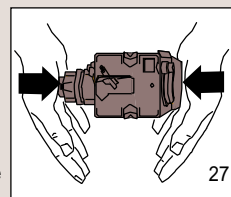

- Če imate še vedno težave z vstavljanjem dozirne enote:
  - Pustite dozirno enoto izven aparata. namestite pladenj za odcejanje, zaprite servisna vratca in izklopite ter ponovno vklopite aparat s stikalom na zadnji strani.
  - Počakajte, da se vse signalne lučke izklopijo, nato pa odprite vratca, odstranite pladenj za odcejanje ter ponovno namestite dozirno enoto.
  - Ponovno namestite pladenj za odcejanje ter posodo za odpadno mleto kavo.
  - Zaprite servisna vratca.



### 4.2 Spreminjanje in nastavljanje parametrov menija

Uporabnik lahko spreminja naslednje parametre in funkcije:

- ura;
- čas samodejnega zagona;
- proces odstranjevanja vodnega kamna;
- temperatura kave;
- čas pred samodejnim izklopom;
- trdota vode;
- tovarniške privzete vrednosti.

#### 4.2.1 Nastavitev ure

Uro nastavite po naslednjem postopku:



MENU



NEXT



CHANGE



OK

1. Pritisnite tipko MENU. Nato tolikokrat pritisnite tipko NEXT, da se na prikazovalniku pojavi napis "URA".
2. Pritisnite tipko CHANGE ("SPREMEMBA"), da nastavite uro (če pritisnete tipko CHANGE in jo držite, se bo čas na uri spreminjal hitreje).
3. Pritisnite tipko OK, da potrdite vneseno vrednost.
4. Pritisnite tipko MENU za izhod iz načina za programiranje ali tipko NEXT, da spremenite druge parametre.
5. Ko je aparat v stanju pripravljenosti, lahko preverite čas s pritiskom na eno od tipk (razen tipke za vklop/izklop).

#### 4.2.2 Nastavitev časa samodejnega vklopa

S to funkcijo lahko nastavite aparat, da se samodejno vklopi ob programiranem času.

1. Prepričajte se, da je ura na aparatu nastavljena, kot je opisano zgoraj.
2. Pritisnite tipko MENU, nato pa tolikokrat pritisnite NEXT, dokler se na prikazovalniku izpiše "ČAS ZAČETKA".
3. Pritisnite tipko CHANGE ("SPREMEMBA"), da nastavite čas samodejnega vklopa. (če pritisnete tipko CHANGE in jo držite, se bo čas na uri spreminjal hitreje).
4. Pritisnite tipko OK, da potrdite vneseno vrednost.
5. Enkrat pritisnite tipko NEXT ("NASLEDNJI"), da se na prikazovalniku izpiše "SAMODEJNI ZAGON NE".
6. Pritisnite tipko CHANGE, da spremenite nastavev (na prikazovalniku je izpisano "SAMODEJNI ZAGON DA").
7. Pritisnite tipko OK, da potrdite samodejni zagon.
8. Pritisnite tipko MENU za izhod iz načina za programiranje ali tipko NEXT, da spremenite katerega od ostalih parametrov.

### 4.2.3 Odstranjevanje vodnega kamna

S časom se zaradi pogostega segrevanja vode za pripravo kave na notranjih ceveh in napeljavah aparata začne nabirati vodni kamen oz. apnenec. Ko aparat na prikazovalniku prikaže sporočilo "ODSTRANJEVANJE VODNEGA KAMNA", je potrebno opraviti cikel za odstranjevanje vodnega kamna.

Storite naslednje:

1. Preverite, če je aparat pripravljen.
2. Pritisnite tipko MENU, nato pa tolikokrat pritisnite NEXT, dokler se na prikazovalniku izpiše "ODSTRANJEVANJE KOTLOVCA NE".
3. Pritisnite tipko CHANGE ("SPREMEMBA"), da spremenite nastavitev v "ODSTRANJEVANJE KOTLOVCA DA".
4. Pritisnite tipko OK, da zaženete program odstranjevanja vodnega kamna.
5. Na prikazovalniku se izpiše "DODAJTE SREDSTVO ZA ODSTRANJEVANJE VODNEGA KAMNA IN PRITISNITE OK".
6. Izpraznite rezervoar za vodo in vanj vlijte vsebino steklenice s sredstvom za odstranjevanje vodnega kamna, ki je priložena aparatu, nato pa dopolnite z vodo do oznake MAX. Za nadaljnje cikle odstranjevanja vodnega kamna lahko raztopino kupite v pooblaščenih servisnih centrih.



Poskrbite, da raztopina za odstranjevanje vodnega kamna ne pride v stik s površinami, ki so občutljive na kisline, npr. marmor, apnenec ali glazuro na keramiki.

7. Postavite posodo s kapaciteto vsaj 1,5 litra pod nastavek za kapučino (Slika 2 na strani 6).
8. Pritisnite tipko OK. Na prikazovalniku se izpiše "'ODSTRANJEVANJE VODNEGA KAMNA V TEKU'".
9. Raztopina za odstranjevanje vodnega kamna bo stekla iz nastavka za kapučino in napolnila posodo pod njim.
10. Program za odstranjevanje vodnega kamna samodejno nekajkrat požene vodo po ceveh ter se zaustavi, da raztopina odstrani vodni kamen, nabran v notranjosti aparata.
11. Po približno 30 minutah se na prikazovalniku izpiše "IZPIRANJE NAPOLNI REZERVOAR". Aparat je potrebno sedaj izprati, da odstranite ostanke raztopine za odstranjevanje vodnega kamna iz notranjosti aparata.
12. Odstranite posodo za vodo, izperite jo in jo napolnite s čisto vodo.
13. Ponovno namestite posodo za vodo. Na prikazovalniku se izpiše "IZPIRANJE PRITISNITE OK".
14. Izpraznite posodo, v katero ste zbirali tekočino med odstranjevanjem vodnega kamna, in jo ponovno postavite pod nastavek za kapučino.

15. Pritisnite tipko "OK". Iz nastavka za kapučino bo v podstavljeno posodo pritekla vroča voda, na prikazovalniku pa bo izpisano "IZPIRANJE".
16. Ko je posoda za vodo prazna, se na prikazovalniku izpiše sporočilo "IZPIRANJE KONČANO, PRITISNITE TIPKO OK".
17. Pritisnite tipko OK ter ponovno napolnite posodo za vodo s svežo vodo.
18. Program za odstranjevanje vodnega kamna je sedaj končan in aparat je spet pripravljen za pripravo kave.

Če cikel za odstranjevanje vodnega kamna prekinete, preden je končan, aparat še vedno prikazuje sporočilo o potrebi po odstranjevanju vodnega kamna in cikel je potrebno zagnati ponovno, od začetka.



Ob nerednem odstranjevanju vodnega kamna garancija ne bo veljavna.

### 4.2.4 Spreminjanje temperature kave

Če želite spremeniti temperatur kave, storite naslednje:

1. Pritisnite tipko MENU. Nato pritisnite tipko NEXT ("NASLEDNJI") tolikokrat, da se na prikazovalniku izpiše "TEMPERATURA SREDNJA".
2. Pritisnite tipko CHANGE ("SPREMENI"), dokler na prikazovalniku ni izpisana zelena temperatura kave.
3. Pritisnite tipko OK, da potrdite izbiro temperature.
4. Pritisnite tipko MENU za izhod iz načina za programiranje ali tipko NEXT, da spremenite katerega od ostalih parametrov.

### 4.2.5 Spreminjanje časa pred samodejnim izklopom

Aparat je tovarniško nastavljen, da se eno uro po pripravi zadnje skodelice kave samodejno izklopi. Število ur pred samodejnim izklopom aparata lahko povečate z naslednjim postopkom:

1. Pritisnite tipko MENU. Nato pritisnite tipko NEXT ("NASLEDNJI") tolikokrat, da se na prikazovalniku izpiše "IZKLOP PO 1 URI".
2. Pritisnite tipko "CHANGE" ("SPREMEMBA"), da spremenite število ur, ko aparat ostane vklopljen.
3. Pritisnite tipko OK, da potrdite izbrano vrednost.
4. Pritisnite tipko MENU za izhod iz načina za programiranje ali tipko NEXT, da spremenite katerega od ostalih parametrov.

## 4.2.6 Nastavitev trdote vode

Sporočilo o potrebi po odstranjevanju vodnega kamna ("ODSTR.KOTLOVCA") se prikaže potem, ko aparat deluje določeno tovarniško nastavljeno obdobje, izračunano na podlagi maksimalne količine apnenca, ki bi lahko bil prisoten v vodi, ki jo uporabljate. Po potrebi lahko to obdobje podaljšate, da se bo sporočilo o potrebi po odstranjevanju vodnega kamna pojavljalo redkeje. To storite tako, da v aparat vnesete vrednost dejanske količine apnenca v vodi, ki jo uporabljate. Storite naslednje:

1. Odstranite trak "Total Hardness Test" ("Preskus skupne trdote") s sprednje strani vašega priročnika. Nato trak za nekaj sekund povsem pomočite v vodo. Odstranite ga iz vode in počakajte približno 30 sekund, dokler ne spremeni barve in se na njem pojavi več rdečih pik. Na primer, če so na testnem traku trije rdeči kvadrati, je potrebno trdoto vode nastaviti na stopnjo 3.



Če nimate več traku za preskus trdote vode, lahko najdete potrebne podatke v spodnji tabeli.

2. Pritisnite tipko MENU. Nato pritisnite tipko NEXT ("NASLEDNJI") tolikokrat, da se na prikazovalniku izpiše ""TRDOTA VODE 4".
3. Tipko CHANGE "SPREMEMBA" pritisnite tolikokrat, da se bo nastavljeno število ujemalo s številom rdečih kvadratkov na testnem traku.
4. Pritisnite tipko OK, da potrdite izbrano vrednost. Aparat za kavo je sedaj nastavljen tako, da bo opozoril na potrebo po odstranjevanju vodnega kamna, na podlagi dejanske trdote vode.



Podatke o trdoti vode v vašem vodovodu lahko dobite od lokalne organizacije za upravljanje oz. dobavo vode. V spodnji tabeli najdete nastavitve trdote vode za vaš aparat.

Nemška mera trdote	Francoska mera trdote	Nastavitev na aparatu
0 - 6 dH	0 -11 fH	1
7 - 13 dH	12 - 17 fH	2
14 - 20 dH	18 - 36 fH	3
> 21 dH	> 37 fH	4

### 4.2.7 Vrnitev oz. ponastavitev privzetih tovarniških nastavitev

Če spremenite originalne vrednosti parametrov, lahko kadar koli te vrnete na tovarniško nastavljene vrednosti.

1. Pritisnite tipko MENU. Nato pritisnite tipko NEXT ("NASLEDNJI") tolikokrat, da se na prikazovalniku izpiše "PONASTAVITEV TOVARNIŠKIH NASTAVITEV: NE".
2. Pritisnite tipko CHANGE ("SPREMEMBA") in na prikazovalniku bo izpisano "PONASTAVITEV TOVARNIŠKIH NASTAVITEV: DA".
3. Pritisnite tipko OK, da izberete tovarniško nastavljene vrednosti.
4. Pritisnite tipko MENU za izhod iz načina za programiranje ali tipko NEXT ("NASLEDNJI"), da spremenite katerega od ostalih parametrov.

### 4.2.8 Spreminjanje jezika

Jezik na aparatu spremenite po naslednjem postopku:

1. Pritisnite tipko CHANGE ("SPREMEMBA") in jo držite pet sekund, dokler na prikazovalniku ni izpisano "PRITISNITE OK, DA IZBERETE SLOVENŠČINO".
2. Nato pritisnite tipko OK in jo držite vsak tri sekunde, da potrdite izbiro. Aparat bo nato prikazoval sporočila o nastavitvah v Slovenščini.

## 5 Sporočila

Kaj storiti, če...

SPOROČILO	POMEN	KAJ STORITI
NAPOLNI REZERVOAR	<p>Posoda za vodo je prazna ali neustrezno vstavljena</p> <p>Posoda za vodo je umazana ali pa je na njej vodni kamen.</p>	<p>Napolnite posodo za vodo, kot je opisano na strani 6 (Slika 1) in jo vstavite do konca v aparat.</p> <p>Izperite posodo za vodo ali odstranite vodni kamen z nje.</p>
PREDROBNO MLETO, NASTAVITE MLINČEK IN PRITISNITE OK	<p>Kava izteka prepočasi.</p> <p>Aparat ne more pripraviti kave.</p>	<p>Obrnite regulator mlinčka za kavo za eno stopnjo oz. klik v smeri urinega kazalca (glej točko 3.2.4 na strani 12).</p> <p>Pritisnite tipko OK.</p>
IZPRAZNI POSODO ZA USEDLINE	<p>Posoda za odpadno mleto kavo je polna.</p>	<p>Izpraznite posodo za prazno mleto kavo in jo očistite, kot je opisano na strani 10. nato pa jo ponovno namestite.</p>
VSTAVI POSODO ZA USEDLINE	<p>Po čiščenju niste ponovno namestili posode za odpadno mleto kavo.</p>	<p>Odprite servisna vratca in vstavite posodo za mleto kavo.</p>
DODAJ MLETO KAVO	<p>Izbrali ste pripravo kave z mleto kavo, vendar niste dodali mlete kave v temu namenjen lijak.</p>	<p>Dodajte mleto kavo, kot je opisano pod točko 3.2.5 na straneh 12 in 13.</p>
NAPOLNITE POSODO ZA KAVNA ZRNA	<p>Zmanjkalo je kave v zrnu.</p> <p>Če je mlin za kavo zelo glasen, to pomeni, da je kamenček med kavnimi zrni blokiral mlinček.</p>	<p>Napolnite posodo za kavo v zrnu.</p> <p>Pokličite pooblaščen servisni center.</p>

## 5 Sporočila

SPOROČILO	POMEN	KAJ STORITI
ODSTRANJEVANJE KOTLOVCA	To nakazuje prisotnost apnenca v aparatu.	Čim prej je potrebno izvesti postopek za odstranjevanje vodnega kamna, opisan pod točko 4.2.3 na straneh 21 in 22.
PRITISNITE NEXT (NASLEDNJI)+ CHANGE(SPREMENBA)	Po čiščenju najbrž niste ponovno namestili dozirne enote.	Pustite servisna vratca zaprta in dozirno enoto izven aparata, nato pa sledite prikazanim navodilom.
ZAPRI VRATA	Servisna vratca so odprta.	Če servisnih vratc ni mogoče zapreti, preverite, če je dozirna enota pravilno vstavljena (glej točko 4.1.2 na straneh 17, 18 in 19).
VSTAVI GRELNO ENOTO	Po čiščenju najbrž niste ponovno namestili dozirne enote.	Vstavite dozirno enoto (glej točko 4.1.2 na straneh 17, 18 in 19).
SPLOŠNO OPOZORILO	Notranjost aparata je zelo umazana.	Temeljito očistite notranjost aparata, kot je opisano pod točko 4.1.1 na strani 17. Če je po čiščenju sporočilo še vedno prikazano, pokličite servisni center.









## 6 Napake

Težave, ki jih lahko odpravite preden pokličete serviserja



Če aparat ne deluje, lahko morda vzrok napake ugotovite in odpravite s pomočjo navodil v 5. poglavju. Če ni prikazano nobeno od navedenih sporočil, opravite naslednje preskuse, preden pokličete servis.

TEŽAVA	VZROK	REŠITEV
Kava ni vroča.	Skodelic niste predhodno segreti.  Dozirna enota je prehladna.	Skodelice segrejte, tako da jih sperete z vročo vodo (glej točko 3.2.2 na straneh 9 in 10: "Nasveti za bolj vročo kavo").  Segrejte dozirno enoto, tako da pritisnete tipko  , preden pripravite kavo (glej točko 3.2.2 na straneh 9 in 10, "Nasveti za bolj vročo kavo").
Kava ni dovolj kremasta.	Kava je zmleta pregrobo.  Uporabljate napačno vrsto kave.	Obrnite regulator mlinčka za kavo za eno stopnjo (klik) v nasprotni smeri urinega kazalca (glej točko 3.2.4 na strani 12).  Uporabite kavo za aparate za espresso.
Kava izteka prepočasi.	Kava je zmleta preveč fino.	Obrnite regulator mlinčka za eno stopnjo (klik) v smeri urinega kazalca (glej točko 3.2.4 na strani 12).
Kava izteka prehitro.	Kava je zmleta pregrobo.	Obrnite regulator mlinčka za eno stopnjo (klik) v nasprotni smeri urinega kazalca (glej točko 3.2.4 na strani 12).
Kava ne priteka iz ene izmed cevčic.	Odprtine na cevčicah so zamašene.	Odstranite zasušene ostanke kave z iglo (glej točko 4.1.1 na strani 17, Slika 20).

## 6 Napake

TEŽAVA	VZROK	REŠITEV
Ko pritisnete gumb za paro  , iz nastavka za kapučino ne teče para.	Luknje v nastavku za kapučino ter šoba za paro so zamašene.	Očistite luknje v nastavku za kapučino ter šobo za paro (glej stran 16, Slika 19).
Ko pritisnete tipko  ,  , ali  , iz aparata ne teče kava, temveč samo voda.	Lijak je morda zamašen s kavo.	Z nožem odstranite mleto kavo iz lijaka (glej stran 13, Slika 14). Nato očistite dozirno enoto in notranjost aparata (glej opis pod točko 4.1.2 na straneh 17, 18 in 19).
Ko pritisnete tipko za vklop / izklop  , se aparat ne vklopi.	Aparat ni vklopljen ali pa glavno stikalo na desni strani aparat ni vklopljeno.	Preverite, če je napajalni kabel za električno energijo vklopljen v vtičnico in če je glavno stikalo v položaju za vklop (I).
Dozirne enote ni možno odstraniti, da bi jo očistili.	Aparat je vklopljen. Dozirno enoto je mogoče odstraniti le, ko je aparat izklopljen.	Izklopite aparat (s tipko za vklop / izklop  ) in odstranite dozirno enoto (glej točko 4.1.2 na strani 17, Slika 21). <b>POMEMBNO:</b> dozirno enoto lahko odstranite le, če je aparat izklopljen. Če poskušate odstraniti dozirno, ko je aparat vklopljen, ga lahko resno poškodujete.

6 Napake

TEŽAVA	VZROK	REŠITEV
Uporabljate mleto kavo (ne kavo v zrnu), aparat pa ne pripravi kave.	<p>Dodali ste preveč mlete kave</p> <p>Niste pritisnili tipke  in aparat je uporabil tako dodano mleto kavo kot kavo, ki jo je zmlel mlinček.</p> <p>Mleto kavo ste dodali, ko je bil aparat izklopljen.</p>	<p>Odstranite dozirno enoto in temeljito očistite notranjost aparata, kot je opisano v točkah 4.1.1 ter 4.1.2 na straneh 17, 18 ter 19. Ponovite pripravo kave, vendar uporabite največ dve merici (merilni žlici) mlete kave.</p> <p>Temeljito očistite notranjost aparata, kot je opisano pod točko 4.1.1 na strani 17. Ponovno zaženite postopek priprave kave, vendar pritisnite tipko , kot je opisano pod točko 3.2.5 na strani 12.</p> <p>Odstranite dozirno enoto in temeljito očistite notranjost aparata kot je opisano v točkah 4.1.1 ter 4.1.2 na straneh 17, 18 in 19. Ponovno začnite s postopkom priprave kave, vendar najprej vklopite aparat.</p>
Kava ne teče iz cevčic, temveč iz rež okoli servisnih vratc.	<p>Luknje v šobah so zamašene s presušeniimi ostanki kave.</p> <p>Premična posoda za servisnimi vratci je blokirana in se ne more premakniti.</p>	<p>Očistite luknje z iglo (glej točko 4.1.1 na strani 17, Slika 20).</p> <p>Temeljito očistite premično posodo, posebej okrog tečajev, da se prepričate, da se lahko prosto premika.</p>

## 7 Navodila za namestitev

### 7.1 Pomembna opozorila

- Ko odstranite embalažo se prepričajte, da je proizvod popoln in nepoškodovan. Če ste v dvomih, ne uporabljajte aparata in pokličite ustrezno usposobljenega strokovnjaka.
- Namestitev mora opraviti ustrezno usposobljen strokovnjak, v skladu z veljavnimi predpisi.
- Ne puščajte delov embalaže (plastične vrečke, polistiren itd.) v dosegu otrok, saj so ti deli lahko zanje nevarni.
- Nikoli ne namestite aparata v okolju, kjer se lahko temperatura spusti na 0°C ali nižje (če voda v aparatu zmrzne, ga lahko to poškoduje).
- Prepričajte se, da napetost v vašem omrežju ustreza napetosti, navedeni na napisni tablici aparata. Aparat priključite samo na učinkovito ozemljeno vtičnico z minimalnim tokom 10 A. Proizvajalec ne odgovarja za morebitne nesreče, napake ali nevarnosti, do katerih bi prišlo zaradi neustrezne ozemljitve.
- Po namestitvi aparata mora vtičnica ostati vidna oz. dostopna.
- Ne uporabljajte razdelilnikov ali podaljškov.
- Priključnega kabla na tem aparatu ne sme zamenjati uporabnik sam, saj so za to opravilo potrebna posebna orodja. Če je kabel poškodovan ali ga je iz drugih razlogov potrebno zamenjati, se obrnite na pooblaščen servisni center, da preprečite tveganje.
- Za električne povezave uporabite kabel tip HO5 VV-F, kot je navedeno v spodnji tabeli:

Vodniki	Število in velikost
230 V ~+ ~ 	3 x 1.0 mm <sup>2</sup>

- Čim prej prilagodite nastavitvev za trdoto vode v skladu z navodili pod točko 4.2.6 na strani 23.

## 7 Navodila za namestitev

### 7.2 Priklop na električno omrežje

Aparat sme priključiti le pooblaščen serviser. Priključitev aparata mora biti opravljena v skladu z nacionalnimi in lokalnimi zahtevami.

Aparat mora biti vedno ozemljen.

Aparatu je priložen napajalni oz. priključni kabel, na katerega je potrebno namestiti konektor. Glejte spodnjo tabelo oz. sliko:

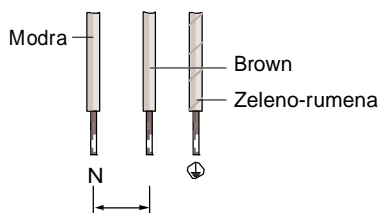

Če želite napajalni kabel priključiti neposredno na električno omrežje, na napajalni vod obvezno namestite večpolarno stikalo z razdaljo med kontakti vsaj 3 mm.

### 7.3 Vgradnja aparata

Prosimo, preverite, če element, v katerega nameravate vgraditi aparat za kavo, ustreza minimalnim meram za ustrezno namestitev aparata. Aparat za kavo je potrebno namestiti v navpični element, ki mora biti pritrjen na steno.

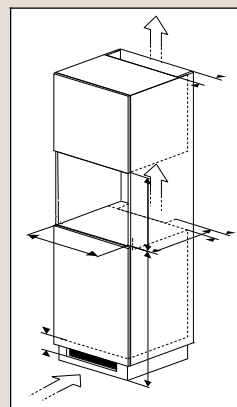

## 7 Navodila za namestitev

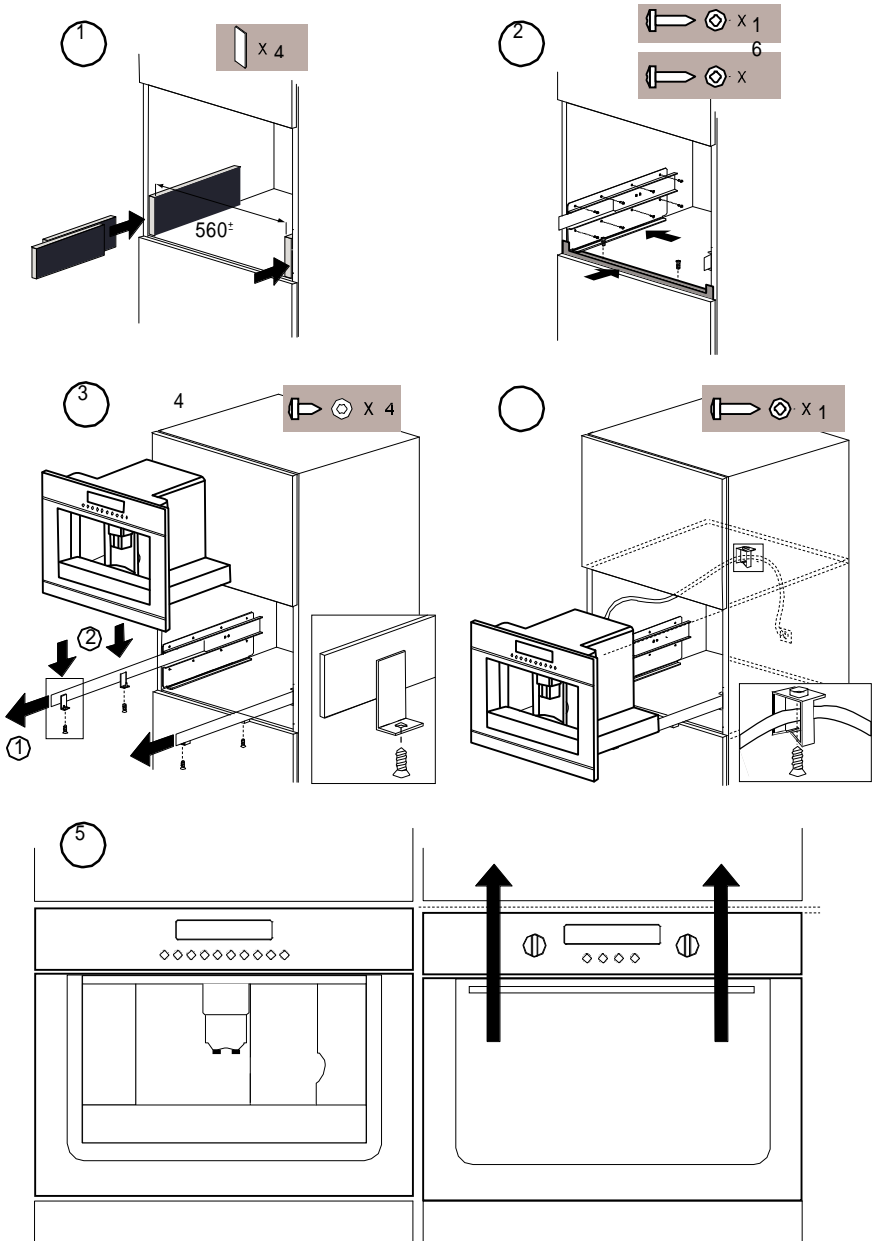

### 8.1 Odstranitev aparata in embalaže

Poskrbite za ustrezno odlaganje aparata po koncu uporabne dobe, saj boste tako preprečili morebitne negativne posledice za okolje in zdravje ljudi, do katerih bi lahko prišlo v primeru neustreznega ravnanja s tem aparatom, ko ga boste zavrgli kot odpadek. Vse potrebne informacije v zvezi s tem lahko pridobite pri lokalnih oblasteh.

Embalažo tega aparata je možno reciklirati. Narejena je iz naslednjih materialov.

- karton;
- polietilenska folija (PE);
- polistiren brez klorofluorogljikovodikov (trda polistirenska pena).

Naštete materiale zavrzite na odgovoren način, v skladu z uradnimi predpisi.

Da bi opozorili na dejstvo, da je ločena predelava električnih gospodinjskih aparatov obvezna, je aparat označen s simbolom prekrižanega smetnjaka. To pomeni, da tega aparata ob koncu njegove življenjske dobe ne smete odložiti kot gospodinjski odpadek, temveč ga morate predati posebnemu centru za zbiranje odpadkov, ki ga upravljajo lokalne oblasti, ali pa prodajalcu aparata.



Z ločeno predelavo gospodinjskih aparatov, kakršen je ta aparat za espresso, preprečite negativne učinke na okolje in zdravje ljudi, do katerih bi sicer lahko prišlo. Omogoča pridobitev materialov, uporabljenih za proizvodnjo tega aparata, s tem pa tudi precejšnje prihranke surovin in energije.

### 8.2 Tehnični podatki

Na napisni tablici ob strani aparata je navedena skupna obremenitev, ko je aparat priključen ter zahtevano napetost in frekvenco v električnem omrežju.

# Obsah

<b>1 Váš kávovar na espresso</b>	
1.1 Popis	1–2
1.2 Ovládací panel	3
1.3 Úvod	4
<b>2 Bezpečnostní pokyny</b>	
Důležité informace	5
<b>3 Používání</b>	
3.1 Příprava	6–7
3.2 Provoz	8–16
<b>4 Údržba</b>	
4.1 Čištění a údržba	17–19
4.2 Úpravy a nastavení parametrů nabídky	20–24
<b>5 Hlášení zobrazované na displeji</b>	
Jak postupovat, když...	25–26
<b>6 Poruchy</b>	
Problémy, které lze vyřešit před kontaktováním servisního centra	27–29
<b>7 Pokyny pro montáž spotřebiče</b>	
7.1 Důležité informace	30
7.2 Vestavění spotřebiče	1–32
<b>8 Přílohy</b>	
8.1 Likvidace spotřebiče a obalů	33
8.2 Technické údaje	33



# 1 Váš kávovar na espresso

## 1.1 Popis

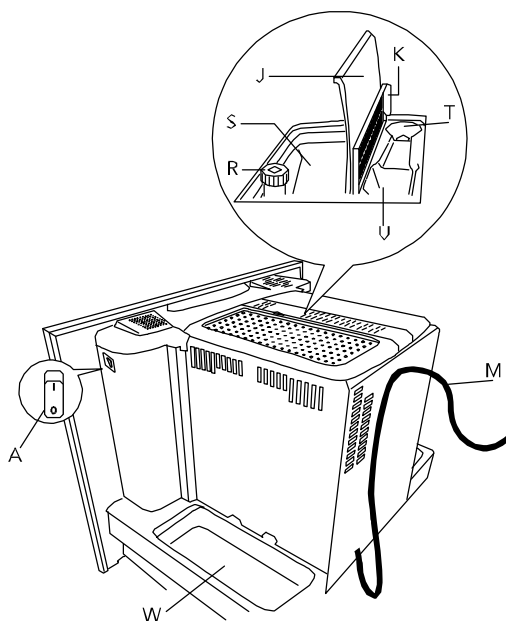
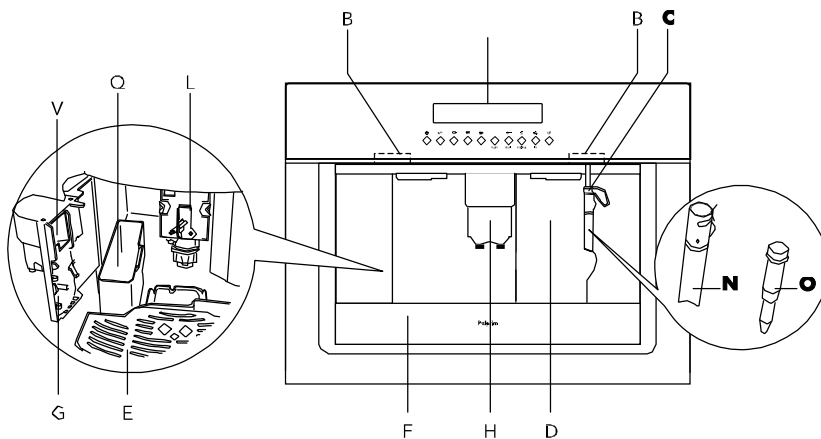

# 1 Váš kávovar na espresso

- A. Hlavní vypínač
- B. Manipulační držadla
- C. Výpust páry
- D. Nádrž na vodu (vyjímatelná)
- E. Mřížka pro šálek
- F. Odkapná deska (vyjímatelná)
- G. Dvířka pro obsluhu
- H. Výstupní tryska na kávu (s nastavitelnou výškou)
- I. Ovládací panel
- J. Kryt zásobníku na kávu
- K. Prostřední kryt násypky mleté kávy
- L. Výpust horké vody
- M. Napájecí kabel
- N. Nástavec pro přípravu cappuccina (vyjímatelný)
- O. Tryska pro přípravu cappuccina (vyjímatelná)
- P. Odměrka na mletou kávu
- Q. Zásobník na kávovou sedlinu (vyjímatelný)
- R. Ovladač hrubosti mletí
- S. Zásobník na zrnkovou kávu
- T. Místo pro uložení odměrky
- U. Násypka pro mletou kávu
- V. Posuvný člen
- W. Prostor pro příslušenství (vlevo a vpravo)

# 1 Váš kávovar na espresso

## 1.2 Ovládací panel

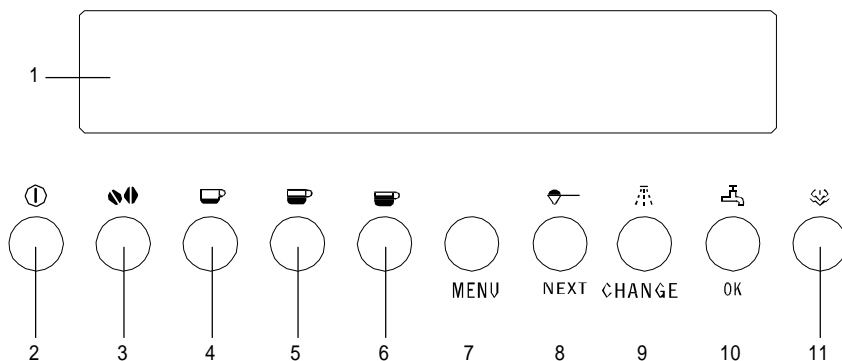

1. Displej
2. Hlavní vypínač spotřebiče
3. Tlačítko výběru chuti kávy
4. Tlačítko pro jeden či dva malé šálky kávy
5. Tlačítko pro jeden či dva střední šálky kávy
6. Tlačítko pro jeden či dva velké šálky kávy
7. Tlačítko pro zapnutí/vypnutí režimu zadávání parametrů nabídky
8. Tlačítko pro výběr mleté kávy či pro zobrazení následujícího parametru nabídky
9. Tlačítko pro výplach spotřebiče či pro změnu parametru nabídky
10. Tlačítko pro volbu horké vody či potvrzení položky v nabídce
11. Tlačítko se symbolem páry

# 1 Váš kávovar na espresso

## 1.3 Úvod

Tento kávovar na espresso připravuje šálky chutné kávy, espressa a cappuccina. Parametry přístroje lze měnit podle vašich individuálních přání a požadavků na chuť kávy.

Tento návod vám poskytuje informace o optimálním způsobu používání vašeho kávovaru. Mimo informací o provozu přístroje zde naleznete další informace, které pro vás mohou být při používání přístroje užitečné.

Funkce přístroje byla ve výrobním závodě ověřena pomocí skutečné kávy, z tohoto důvodu je zcela běžné, že v mlýnku se nacházejí zbytky kávy. Výrobce však zaručuje, že spotřebič je zcela nový.

Tento návod uchovejte na bezpečném místě. Tímto způsobem umožníte, aby jej mohli používat všichni další uživatelé přístroje.

Ať vám kávovar dobře slouží!

## 2 Bezpečnostní pokyny

### Důležité informace

Jako u každého spotřebiče i u tohoto přístroje existuje několik omezení, jimiž se musíte řídit.

- Spotřebič je určen výlučně k použití v domácnosti (cca 3000 šálků ročně). Jakékoliv jiné použití se považuje za nevhodné a v tomto případě se neposkytuje žádná záruka.
- Účelem spotřebiče je „příprava kávy espresso“ a „ohřívání nápojů“. Při používání spotřebiče dbejte náležitě opatrnosti před opařením horkou vodou či parou a vyvarujte se nevhodného používání spotřebiče.
- Do zásobníku zrnkové kávy nevkládejte zmražená ani karamelizovaná zrna, pouze praženou zrnkovou kávu! Z kávových zrn odstraňte jakákoliv cizí tělesa. V opačném případě se na spotřebič neposkytuje žádná záruka.
- Po vysunutí přístroje ze skříně se o spotřebič neopírejte, netlačte na něj směrem dolů, ani na jeho horní plochu nepokládejte těžké anebo vratké předměty.
- Výrobce nezodpovídá za poškození, k němuž došlo nevhodným, nesprávným, či nepřipustným používáním spotřebiče.
- Při používání spotřebiče se nedotýkejte horkých ploch. Vždy použijte příslušná tlačítka či držadla.
- Osoby (včetně dětí) se sníženou pohyblivostí, se sníženým smyslovým vnímáním či se sníženou duševní způsobilostí a osoby neseznámené s obsluhou mohou spotřebič používat pouze pod dohledem seznámené osoby.
- Nikdy nedovolte, aby byl spotřebič použit jako hračka.
- Vždy vyžadujte pouze originální náhradní díly. Nedodržením tohoto požadavku může dojít ke snížení bezpečnosti spotřebiče.
- Do přístroje nikdy nevkládejte předměty, které obsahují tekutiny, hořlaviny, či agresivní chemické látky.
- Jakékoliv příslušenství (např. zrnkovou kávu) vždy ukládejte do držáků příslušenství.
- Všechny součásti přístroje, které přicházejí do styku s kávou či mlékem, splňují požadavky směrnice EHS 1935/2004 o materiálech, které mohou přijít do styku s potravinami.
- Tento spotřebič je označen ve shodě se směrnicí EU 2004/108/ES o zpracování elektrického a elektronického odpadu (OEEZ).

## 3 Používání

### 3.1 Příprava

První použití



Při prvním zapnutí spotřebiče a po každém zapojení do zásuvky přístroj provede po stisknutí hlavního vypínače AUTODIAGNOSTICKÝ test (viz A na str. 2). Spotřebič se poté automaticky vypne. Pro zapnutí spotřebiče stiskněte hlavní vypínač  na ovládacím panelu.

1. Při prvním spuštění spotřebiče zvolte jazyk. Stiskněte hlavní vypínač umístěný na pravém boku spotřebiče (viz A na str. 2). Kontrolky na předním panelu spotřebiče a displej se rozsvítí. Vyčkejte, až se na displeji zobrazí nápis **STLAČIT OK PRO INSTALACI ČEŠTINY**. Tlačítko OK podržte stisknuté po dobu alespoň 3 vteřin, dokud se na displeji spotřebiče nezobrazí text **ČEŠTINA ZVOLENA**. Spotřebič následně zobrazí legendu pro nastavení v anglickém jazyce.



OK

2. Za několik vteřin se na displeji objeví text **NAPLNIT NÁDRŽ**. Před naplněním vyjměte nádrž (obr. 1), vypláchněte ji a naplňte pitnou vodou. Nikdy nepřekračujte rysku s označením **MAX**. (Při vyjímání nádrže musí výpust pro přípravu cappuccina vždy směřovat ven ze spotřebiče (obr. 2, poloha 1), v opačném případě nelze nádrž vyjmout.) Vložte nádrž zpět na místo a silně zatlačte. Výpust pro přípravu cappuccina nastavte zpět na střed spotřebiče a pod výpust vložte šálek (obr. 2, poloha 3).

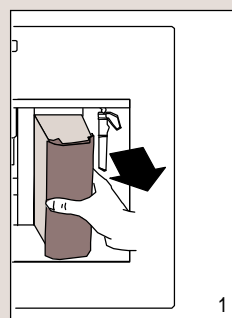

1

Nádrž vždy plňte pouze studenou vodou. Nikdy ji neplňte jinými kapalinami, např. minerální vodou či mlékem.

Pokud si přejete, aby přístroj vždy připravil dobrou, aromatickou kávu, postupujte takto:

- vodu v nádrži vyměňujte každý den,
- nádrž na vodu vymyjte pitnou vodou (nepoužívejte myčku na nádobí) alespoň jednou týdně. Nádrž poté vypláchněte pitnou vodou.

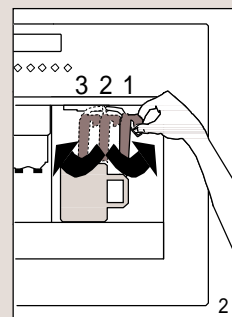

2



## 3 Používání



3. Na displeji spotřebiče je nyní uveden text STISKNOU OK. Stiskněte tlačítko OK. Za několik vteřin z výpusti pro přípravu cappuccina vyteče malé množství vody. Po natečení cca 30 cm<sup>3</sup> se výtok vody do šálku zastaví.
4. Na displeji spotřebiče se nyní zobrazí text PROBÍHÁ VYPNUTÍ PROSÍM ČEKEJTE a přístroj se vypne.

5. Spotřebič vytáhněte ven opatrným tažením za příslušná držadla, otevřete levý kryt a naplňte zásobník kávovými zrny (obr. 3), zavřete kryt a spotřebič jemným tlakem zasuňte zpět do skříně.

Za účelem ochrany spotřebiče před poruchou do zásobníku nesypete mletou kávu, kávu vysušenou zmražením, karamelizovaná zrna ani jiné látky, které by mohly způsobit poruchu zařízení.

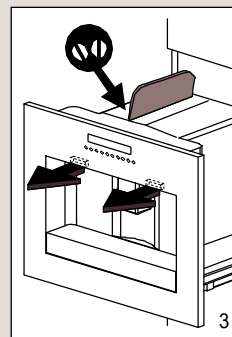

6. Stiskněte tlačítko hlavního vypínače ①. Na displeji spotřebiče je zobrazen text OHŘÍVÁNÍ PROSÍM ČEKEJTE..., jenž vás informuje o probíhající předehřívání.
7. Po zahřátí spotřebiče se na displeji zobrazí text VYPLACHOVÁNÍ a spotřebič provede automatický cyklus propláchnutí (z výpusti vyteče malé množství horké vody, které se zachytí v odkapávací mřížce).



Pokud si přejete připravit malý šálek kávy (o objemu méně než 60 cm<sup>3</sup>) a chcete dosáhnout vyšší teploty nápoje, naplňte šálek touto horkou vodou. Také můžete použít tlačítko  (viz odstavec 3.2.2 na straně 9 – „Tipy pro horčejší kávu“).

8. Na displeji spotřebiče je nyní uveden text pohotovostního režimu PŘIPRAVENÁ STANDARDNÍ CHUŤ.



Při prvním použití spotřebiče platí, že přístroj začne připravovat kvalitní nápoje po uvaření čtyř až pěti šálků kávy.

## 3 Používání

### 3.2 Provoz

#### 3.2.1 Příprava kávy (z kávových zrn)

1. Spotřebič je z výroby nastaven pro přípravu kávy se standardní chutí. Můžete také zvolit kávu s velmi jemnou, silnou, popřípadě velmi silnou chutí. Pro volbu chuti nápoje stiskněte tlačítko , zvolená chuť kávy se zobrazí na displeji.





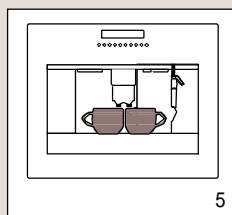
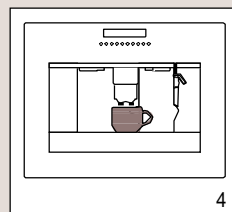

2. Pro přípravu jedné kávy umístěte pod výpust jeden šálek (obr. 4) anebo dva šálky pro dvě kávy (Obr. 5).

Posunutím výpusti níže anebo výše (obr. 6) lze nastavit výšku výpusti nápoje podle používaného šálku, tím se sníží objem tepelné ztráty a rozstříknuté kávy.

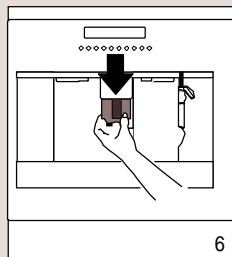

Pokud si přejete napěněnou kávu, nastavte výpust nápoje co nejnižší k hornímu okraji šálku (obr. 6).



3. Stisknutím tlačítka  připravíte malý šálek kávy, tlačítkem  běžný šálek a pomocí tlačítka  získáte velký šálek.



Pokud si přejete připravit dva šálky, stiskněte tlačítko dvakrát (během 3 vteřin). Pro nastavení objemu kávy automaticky připraveného do šálku se řiďte pokyny uvedenými v odstavci 3.2.3 na straně 11. (Spotřebič nyní provede mletí kávových zrn a zahájí napouštění)



## 3 Používání

kávy do šálku. Po dosažení požadovaného objemu nápoje spotřebič automaticky zastaví vypouštění kávy a kávovou sedlinu přemístí do připravené nádoby.)

4. Za několik vteřin se na displeji zobrazí text, jenž uživatele informuje, že spotřebič je opět připraven k použití.

Poté můžete připravit další kávu.



5. Pro vypnutí spotřebiče stiskněte hlavní vypínač ①. Před vypnutím spotřebič provede automatický cyklus propláchnutí (z výpustí vyteče malé množství horké vody, které se zachytí v odkapávací mřížce). Při práci postupujte opatrně a neopařte se.



Po vypnutí spotřebiče kontrolky na ovládacím panelu nezhasnou ihned a elektrický pohon ventilátoru je ještě několik minut v provozu za účelem odstranění kondenzátu uvnitř skříně. Spotřebič se zcela vypne asi za 10 minut.

### 3.2.2 Poznámky



- Pokud káva do šálku natéká po kapkách anebo vůbec, pootočte ovladačem hrubosti mletí (obr. 7) o jednu polohu ve směru otáčení hodinových ručiček (viz odstavec 3.2.4 na straně 12 – „Nastavení mlýnku kávy“). Ovladačem otáčejte vždy o jednu polohu, dokud nedosáhnete požadovaného natékání kávy.
- Pokud káva do šálku natéká příliš rychle a není dostatečně napěněná, pootočte ovladačem hrubosti mletí (obr. 7) o jednu polohu proti směru otáčení hodinových ručiček (viz odstavec 3.2.4 na straně 12 – „Nastavení mlýnku kávy“). Nastavení ovladače hrubosti mletí neměňte ve velkých krocích, neboť při přípravě dvou šálků kávy může nápoj natékat pouze po kapkách.

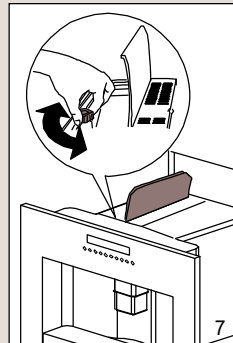

- Tipy pro přípravu horčejší kávy
  - Pokud od přípravy poslední kávy uběhla doba delší než 2–3 minuty, musíte před přípravou dalšího šálku provést přehřátí výpustí horké vody pomocí tlačítka ☰. Nechte vodu odtéci do odkapávací mřížky, popřípadě touto vodou naplňte šálek pro další kávu a po jeho nahřátí vodu vylijte.









## 3 Používání

- Silnostěnné šálky používejte pouze po nahřátí, v opačném případě dojde k výrazné tepelné ztrátě kávy.
- Šálky před použitím předehřejte vypláchnutím horkou vodou.

Můžete použít tlačítko .



- Proces natékání kávy do šálku lze v jakémkoliv okamžiku zastavit prostřednictvím tlačítek , , případně , jimiž jste původně nastavili objem připravovaného nápoje.
- Po ukončení přípravy kávy můžete objem nápoje v šálku snadno zvýšit stlačením a podržením tlačítka , , případně , jímž jste původně nastavili objem připravovaného nápoje. Po natečení požadovaného množství tlačítko uvolněte. (Tento krok je nutno provést do 3 vteřin po ukončení přípravy původně požadovaného objemu nápoje do šálku.)
- Pokud je na displeji spotřebiče uvedeno hlášení NAPLNIT NÁDRŽ, je nutno doplnit vodu do nádrže, v opačném případě nebude příprava kávy možná. (Při zobrazení této zprávy může v nádrži stále zbývat malé množství vody, toto není neobvyklé.)

- Spotřebič je vybaven počítadlem připravených šálek kávy. Po přípravě 14 jednoduchých (anebo 7 dvojitých) šálek se na displeji spotřebiče objeví text VYPRÁZDNIT NÁDOBU NA SEDLINY. To znamená, že nádoba na kávovou sedlinu je již plná. Nádobu vyprázdněte a vymyjte. Tento text je na displeji zobrazen do vyčištění nádoby na kávovou sedlinu. Do vyčištění nádoby nelze připravovat další kávu. Před vyčištěním nádoby odklopte servisní panel na čele spotřebiče zatažením za výpusť kávy (obr. 8), vyjměte odkapávací mřížku (obr. 9), nádobu vyprázdněte a vyčistěte.

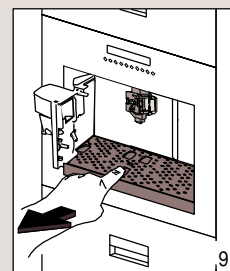
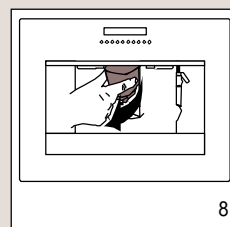

## 3 Používání



Při této operaci vždy úplně vyjměte odkapávací mřížku, tím zabráníte jejímu pádu na zem při vyjímání nádoby na kávovou sedlinu (obr. 10). Vyjměte nádobu na kávovou sedlinu a důkladně ji vyčistěte. Pečlivě odstraňte veškeré usazeniny ze dna nádoby.

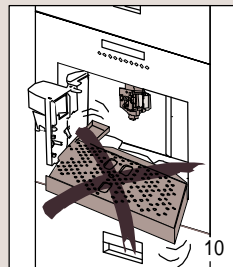

Při vyjmutí odkapávací mřížky je nutno provést vyprázdnění nádoby na sedlinu, a to i v případě, kdy tato nádoba není zcela plná. Pokud v této situaci nádobu na sedlinu nevyčistíte, hladina sedliny může přesáhnout maximální povolenou hranici a dojde k zablokování spotřebiče.





Nádrž na vodu nikdy nevyjímejte v době, kdy spotřebič připravuje kávu. Pokud byste nádrž vyjmuli, přístroj nedokončí přípravu nápoje. V případě poruchy spotřebiče se nemusíte ihned obracet na servisní centrum. Problém lze téměř pokaždé vyřešit dodržáním postupu uvedeného na stranách 25 až 29. Pokud situaci uvedeným postupem nelze vyřešit anebo pokud potřebujete bližší informace, spojte se se servisním centrem.



### 3.2.3 Úprava množství kávy v šálku

Přístroj byl výrobcem nastaven na automatickou přípravu níže uvedeného objemu kávy:



- malý šálek (po stisknutí tlačítka ) ,
- běžný šálek (po stisknutí tlačítka ) ,
- velký šálek (po stisknutí tlačítka ) .

Pro úpravu těchto přednastavených objemů postupujte takto:

1. Po dobu alespoň 8 vteřin stiskněte a podržte tlačítko velikosti nápoje, jehož objem chcete upravit (, , či ) , dokud se na displeji neobjeví text PROGRAM. MNOŽSTVÍ.
2. V okamžiku, kdy do šálku nateče požadované množství kávy, uložte upravené množství do paměti spotřebiče opětovným stisknutím příslušného tlačítka.

## 3 Používání

### 3.2.4 Nastavení mlýnku kávy

Pokud po přípravě několika prvních šálek zjistíte, že káva do šálků natéká příliš rychle anebo příliš pomalu (po kapkách), můžete změnit nastavení ovladače hrubosti mletí (obr. 11). Nastavení ovladače hrubosti mletí lze měnit pouze v případě, že mlýnek na kávu je aktivní.



Pootočením ovládacího prvku o jeden krok (1 cvaknutí) ve směru otáčení hodinových ručiček urychlíte napouštění kávy do šálku (bez kapání). Pootočením o jednu polohu proti směru otáčení hodinových ručiček dosáhnete vyšší míry napěnění kávy. Účinek těchto úprav se projeví po přípravě nejméně dvou šálek kávy.

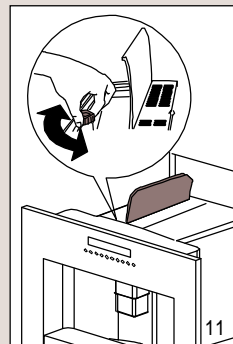

- Pootočením proti směru otáčení hodinových ručiček se zvýší jemnost mletí, sníží rychlost natékání kávy a zvýší se hustota pěny.
- Pootočením ve směru otáčení hodinových ručiček se zvyšuje hrubost mletí kávy a rychlost natékání do šálku (nikoliv po jednotlivých kapkách).

### 3.2.5 Příprava kávy espresso z mleté kávy (nikoliv z kávových zrn)



1. Tlačítkem  zvolte funkci pro přípravu nápoje z mleté kávy. Tímto se deaktivuje funkce mlýnku na kávu. Na displeji spotřebiče je uveden text **PŘIPRAVENÁ PŘEDEMLETÁ**.
2. Opatrným tažením za příslušná držadla vysuňte spotřebič ze skříně (obr. 12).

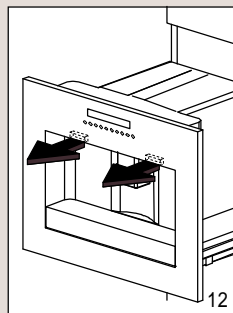

## 3 Používání

3. Odklopte prostřední kryt a do násypky vložte kávu v množství jedné nebo dvou zarovnaných odměrek (viz obr. 13). Uzavřete kryt, jemným tlakem vsuňte spotřebič zpět do skříně a poté postupujte podle pokynů uvedených v odstavci 3.2.1 na straně 8 („Příprava kávy“).

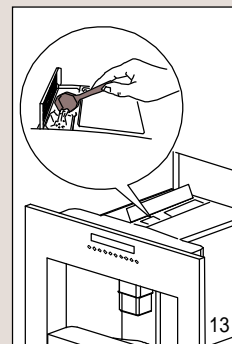
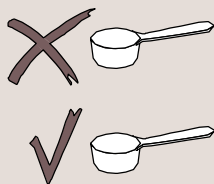

### 3.2.6 Poznámky



- Jedním anebo dvojitým stisknutím tlačítek ☐☐, ☐☑ anebo ☑☑ (během 3 vteřin) lze připravit pouze jeden anebo dva šálky kávy.
- Mletou kávu nikdy nesypte do vypnutého spotřebiče, mohlo by dojít k jejímu rozptýlení uvnitř stroje.
- Do spotřebiče nikdy nevkládejte mletou kávu v množství větším, než je objem dvou zarovnaných odměrek. Při použití většího množství kávy spotřebič nápoj nepřipraví, mletá káva se rozsype a znečistí vnitřní prostor přístroje, popřípadě káva bude z výpusti vytékát po kapkách a na displeji se zobrazí text PŘÍLIŠ JEMNĚ NAMLETO SEŘÍDIT MLÝNEK A STISKNOUT OK. Z výpusti páry vyteče malé množství vody.
- Pro přípravu vhodného množství mleté kávy použijte pouze přiloženou odměrku.
- Používejte pouze mletou kávu určenou k použití v kávovarech na espresso. Nepoužívejte kávová zrna, kávu vysoušenou mražením ani jiné látky, které by mohly poškodit spotřebič.



- Pokud vlivem vlhkosti uvnitř spotřebiče dojde k ucpání násypky anebo jste do násypky vložili více než dvě odměrky mleté kávy, kávu protlačte násypkou pomocí nože (obr. 14). Následně vyjměte výpusť a společně se spotřebičem ji vyčistěte postupem uvedeným v odstavcích 4.1.1 a 4.1.2 na stranách 17, 18 a 19.

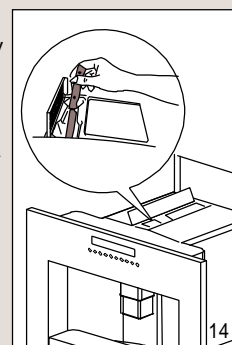

## 3 Používání



Po přípravě kávy se můžete vrátit k přípravě nápojů ze zrnkové kávy deaktivací funkce mleté kávy, tj. stisknutím tlačítka (nyní se opět aktivuje funkce mlýnku na kávu).

### 3.2.7 Příprava horké vody

Vždy zkontrolujte, zda je spotřebič připraven k používání.

1. Výpust pro přípravu cappuccina posuňte do středu spotřebiče, umístěte pod ni šálek (obr. 15, poloha 3).

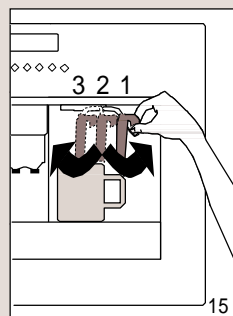

OK

2. Stiskněte tlačítko . Na displeji spotřebiče je nyní uvedena zpráva HORKÁ VODA STISKNOUT OK.
3. Volbu potvrďte opětovným stisknutím tlačítka (OK).
4. Z výpusti pro přípravu cappuccina nyní vytéká horká voda a je zachycována v šálku na odkapávací mřížce. Vytékání horké vody by nikdy nemělo trvat déle než 2 minuty.
5. Pro přerušení přípravy horké vody znovu stiskněte tlačítko a výpust pro přípravu cappuccina uložte do původní polohy vprostřed spotřebiče.

### 3.2.8 Příprava cappuccina (pomocí páry)

1. Výpust pro přípravu cappuccina vysuňte směrem ven a pod výpust umístěte prázdnou nádobu (obr. 15, poloha 2).
2. Stiskněte tlačítko se symbolem páry . Na displeji spotřebiče je nyní uveden text PÁRU STISKNOUT OK.
3. Stiskněte tlačítko OK. Po několika vteřinách bude z výpusti vycházet směs páry a horké vody, poté bude zařízení vyvíjet pouze páru.
4. Vyvíjení páry lze přerušit opětovným stisknutím tlačítka se symbolem páry .
5. Použijte prázdnou nádobu. Do nádoby vlijte přibližně 100 ml mléka pro každý připravovaný šálek cappuccina. Při volbě nádoby pamatujte, že objem mléka se zvyšuje na dvojnásobek až trojnásobek původního množství. Doporučujeme vám používat polotučné mléko o teplotě skladování v lednici.



## 3 Používání



6. Výpusť pro přípravu cappuccina ponořte do nádoby s mlékem, po ponoření musí ryska na výpusť pro přípravu cappuccina zůstat nad hladinou (viz označení šipkou na obr. 16). Stiskněte tlačítko se symbolem páry (☁) (neopařte se) a poté tlačítko OK. Nyní z výpusť pro přípravu cappuccina vychází pára a dodává mléku smetanově nadýchaný vzhled. Pro vytvoření jemnější pěny ponořte výpusť do mléka, nádobou pomalu otáčejte a současně jí mírně pohybujte nahoru a dolů. (Doba vyvíjení páry by nikdy neměla být delší než dvě minuty.)

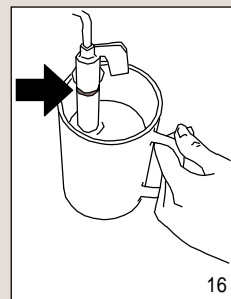

7. Po vytvoření dostatečného množství mléčné pěny zastavte vyvíjení páry pomocí tlačítka se symbolem páry (☁).
8. Postupem uvedeným výše připravte kávu do dostatečně velkých šálek, do šálek poté přidejte připravenou mléčnou pěnu. Káva cappuccino je hotova. Podle potřeby můžete nápoj osladit a pokud chcete, můžete mléčnou pěnu ozdobit trochou kakaa v prášku.



Výpusť pro přípravu cappuccina po použití ihned umyjte. Postupujte takto:

1. Pomocí tlačítka se symbolem páry (☁) vytvořte během několika vteřin menší množství páry. Tímto způsobem dojde k odstranění zbytků mléka z výpusť páry.



Za účelem zachování čistoty spotřebiče se doporučuje tento postup provádět vždy po přípravě cappuccina, aby nedošlo k zadržení mléka uvnitř mléčného okruhu.



2. Stiskněte tlačítko se symbolem páry (☁) a tlačítko OK.
3. Po dobu několika minut vyčkejte, až se výpusť pro přípravu cappuccina ochladí. Poté jednou rukou pevně uchopte páčku výpusť pro přípravu cappuccina, druhou rukou otáčejte tělesem výpusť proti směru otáčení hodinových ručiček a mírným tahem dolů výpusť sejměte (obr. 17).

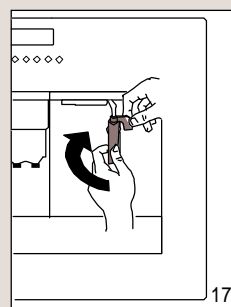

## 3 Používání

4. Tahem dolů sejměte trysku z výpusti páry (obr. 18).
5. Výpust pro přípravu cappuccina i trysku pečlivě umyjte v teplé vodě.

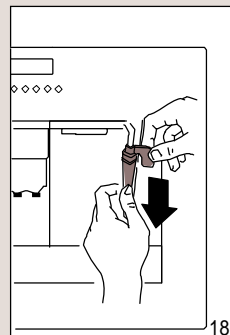

6. Zkontrolujte průchodnost obou otvorů uvedených na obr. 19. V případě potřeby otvory vyčistěte jehlou.

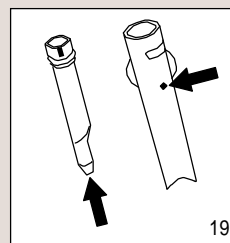

7. Parní tryska se nasadí zpět na místo nejprve nasunutím a následným našroubováním na výpust páry.
8. Výpust pro přípravu cappuccina vytlačte směrem vzhůru a následně ji pootočte proti směru otáčení hodinových ručiček.



## 4 Udržba

### 4.1 Čištění a údržba

Před provedením jakéhokoliv čištění vypněte spotřebič stisknutím tlačítka hlavního vypínače ① na ovládacím panelu a nechte spotřebič vychladnout. Kávovar na espresso nikdy neponořujte do vody. Je to elektrické zařízení. Při čištění spotřebiče nepoužívejte rozpouštědla ani přípravky, které by mohly spotřebič poškrábat. Navlhčená jemná tkanina postačí. Žádné díly spotřebiče nikdy nemýjte v myčce na nádobí.



#### 4.1.1 Čištění kávovaru na espresso

Podle pokynů uvedených na straně 10 vyčistěte nádobu na kávovou sedlinu po každém vyprázdnění. Pravidelně čistěte také nádrž na vodu. Odkapávací mřížka je vybavena červeným indikátorem hladiny, jehož prostřednictvím se zobrazuje výška hladiny v mřížce. V okamžiku, kdy je indikátor viditelný (tj. několik milimetrů pod povrchem odkapávače) je nutno obsah odkapávače vylít a zařízení vyčistit. Zkontrolujte, zda otvory ve výpusti kávy nejsou ucpané. Vyčištění těchto otvorů se provádí odškrábáním nánosů kávy jehlou (obr. 20).

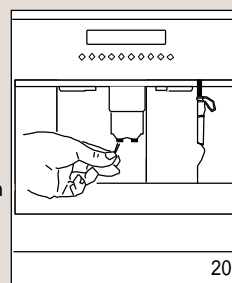

#### 4.1.2 Čištění výpusti horké vody

Pravidelným čištěním výpusti horké vody se zamezuje hromadění kávových usazenin, jejichž přítomnost by mohla vést k nefunkčnosti spotřebiče. Postupujte takto:

1. Pomocí vypínače na ovládacím panelu ① vypněte spotřebič (nevypínejte jej pomocí hlavního vypínače ani jej neodpojujte od zdroje elektrické energie) a vyčkejte, dokud displej nezhasne.
2. Otevřete odklápěcí panel (viz obr. 8 na straně 10).
3. Vyjměte odkapávací mřížku a nádobu na kávovou sedlinu (obr. 9 na straně 10) a vyčistěte oba díly.
4. Na výpusti horké vody stiskněte vodorovně oba červené uvolňovací zámky směrem ke středu spotřebiče (obr. 21) a výpusť vyjměte ze stroje.



## 4 Udržba



Výpust horké vody lze demontovat pouze při vypnutém spotřebiči (stisknutím tlačítka vypínače ①). Pokus o vyjmutí výpusti horké vody při zapnutém spotřebiči může vést k významnému poškození stroje.



Výpust horké vody propláchněte pod tekoucí vodou, nepoužívejte saponátové čisticí prostředky. Výpust nikdy nemyjte v myčce na nádobí.

5. Pečlivě vyčistěte vnitřní prostor spotřebiče. Kávové usazeniny z vnitřního prostoru spotřebiče odstraňte seškrabáním plastovou anebo dřevěnou vidlicí (obr. 22).

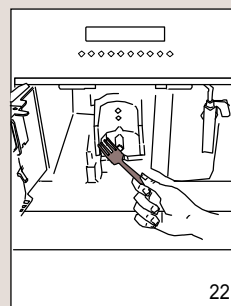

6. Zbytky odsajte vysavačem (obr. 23).

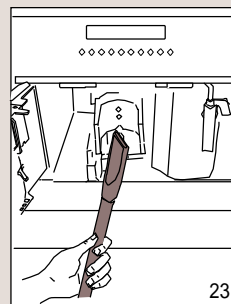

7. Výpust horké vody (A) umístěte zpět na místo nasunutím na vodička (B) a kolíky (C) ve spodní části (D), poté tlačení na symbol PUSH (E) nasuňte zařízení zpět na své místo (obr. 24).

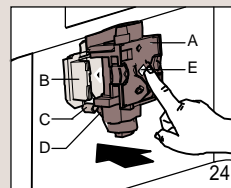

## 4 Udržba

8. Po slyšitelném zaklapnutí zkontrolujte, zda se oba červené zámky nasunuly do původní polohy, v opačném případě nebude možné zavřít odklápěcí panel.

- Červené zámky se správně nasunuly do původní polohy (SPRÁVNĚ, obr. 25).

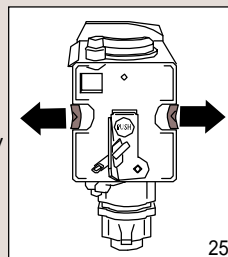

- Červené zámky se nenasunuly do původní polohy (ŠPATNĚ, obr. 26).

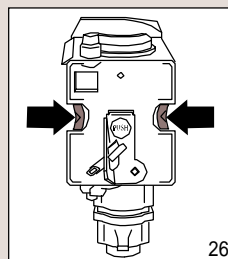

### Poznámky

- Pokud není výpusť horké vody správně nasunuta na své místo a červené zámky nejsou v původní poloze, odklápěcí panel nelze zavřít.
- Pokud výpusť horké vody nelze nasunout na původní místo, pokuste se ji před umístěním zpět silným tlakem na její horní a dolní část stlačit na původní rozměr, viz obr. 27.

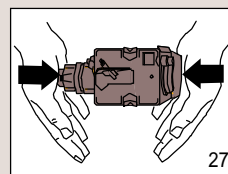

- Pokud potíže při opětovné instalaci výpusť přetrvávají:
  - Uložte výpusť mimo spotřebič, instalujte odkapávací mřížku, zavřete odklápěcí panel, pomocí hlavního vypínače na zadním panelu spotřebiče zařízení nejprve vypněte a následně zapněte.
  - Vyčkejte, až zhasnou všechny kontrolky, otevřete odklápěcí panel, odstraňte odkapávací mřížku a vložte výpusť horké vody na její původní místo.
  - Vložte odkapávací mřížku zpět na místo a do přístroje vložte nádobu na kávovou sedlinu.
  - Zavřete odklápěcí panel.

## 4 Udržba

### 4.2 Změny a nastavení parametrů nabídky.

Uživatel může upravit tyto parametry a funkce nabídky:

- hodiny,
- čas automatického spuštění,
- proces odstranění vodního kamene,
- teplota kávy,
- časová prodleva před automatickým vypnutím spotřebiče,
- tvrdost vody,
- původní nastavení z výroby.

#### 4.2.1 Nastavení času

Nastavení času se provádí takto:



1. Nejprve stiskněte tlačítko MENU, poté několikrát stiskněte tlačítko NEXT, dokud se na displeji spotřebiče nezobrazí text HODINY.
2. Pomocí tlačítka CHANGE změníte nastavení hodin. (Zmáčknutím a držením tlačítka CHANGE se nastavení hodin mění rychle.)
3. Hodnotu potvrďte stisknutím tlačítka OK.
4. Stiskem tlačítka MENU opustíte režim programování, stiskem tlačítka NEXT se posunete ke změně dalších parametrů.
5. V pohotovostním režimu spotřebiče lze čas zobrazit stisknutím jakéhokoliv tlačítka (s výjimkou tlačítka vypínače).

#### 4.2.2 Nastavení času automatického spuštění

Touto funkcí lze nastavit čas, kdy se spotřebič automaticky spustí.

1. Zkontrolujte nastavení systémových hodin spotřebiče, viz výše.
2. Nejprve stiskněte tlačítko MENU, poté několikrát stiskněte tlačítko NEXT, dokud se na displeji spotřebiče nezobrazí text ZAPNUTÍ.
3. Stisknutím tlačítka CHANGE nastavte čas automatického spuštění. (Zmáčknutím a držením tlačítka CHANGE se nastavení hodin mění rychle.)
4. Hodnotu potvrďte stisknutím tlačítka OK.
5. Po dalším stisknutí tlačítka NEXT se na displeji spotřebiče objeví text SAMOZAPNUTÍ NE.
6. Stisknutím tlačítka CHANGE upravíte parametr funkce (na displeji se zobrazí text SAMOZAPNUTÍ ANO).
7. Stisknutím tlačítka OK se aktivuje funkce automatického spuštění.
8. Stiskem tlačítka MENU opustíte režim programování, stiskem tlačítka NEXT se posunete ke změně dalších parametrů.

## 4 Udržba

### 4.2.3 Odstranění vodního kamene

Neustálým ohříváním vody pro přípravu kávy dojde postupem času k vytvoření nánosů vodního kamene uvnitř vnitřních okruhů spotřebiče. Pokud je na displeji spotřebiče uveden text ODVÁPNIT, měli byste přistoupit k cyklu odstranění vodního kamene.

Postupujte takto:

1. Zkontrolujte, zda je spotřebič připraven k používání.
2. Stiskněte tlačítko MENU. Poté několikrát stiskněte tlačítko NEXT, dokud se na displeji spotřebiče nezobrazí text ODVÁPNĚNÍ NE.
3. Po stisknutí tlačítka CHANGE se na displeji spotřebiče objeví text ODVÁPNĚNÍ ANO.
4. Stisknutím tlačítka OK zahájíte program odstraňování vodního kamene.
5. Na displeji spotřebiče je nyní uveden text VLOŽIT ODVÁPŇOVAČ STISKNOUT OK.
6. Do prázdné nádrže na vodu vlijte obsah lahve s přípravkem pro odstranění vodního kamene, jenž byl součástí balení spotřebiče, dolijte pitnou vodou na rysku MAX. Pro další cykly odstraňování vodního kamene lze přípravek zakoupit prostřednictvím autorizovaných servisních center.  
Při práci s odstraňovačem vodního kamene postupujte opatrně, dbejte, aby prostředek nepřišel do styku s materiály citlivými na působení kyselin, např. mramorem, vápencem či glazovanými plochami.



7. Pod výpust pro přípravu cappuccina vložte nádobu o obsahu alespoň 1,5 litru (obr. 2 na straně 6).
8. Stiskněte tlačítko OK. Na displeji spotřebiče je uveden text PROBÍHÁ ODVÁPNĚNÍ.
9. Přípravek na odstranění vodního kamene vyteče z výpusti pro přípravu cappuccina a bude zachycen do přiložené nádoby.
10. Program pro odstranění vodního kamene automaticky několikrát přeruší vytékání vody za účelem důkladného odstranění usazenin z kávovaru.
11. Přibližně za 30 minut se na displeji spotřebiče objeví text VYPLACHOVÁNÍ NAPLNIT NÁDRŽ. Nyní se musí provést propláchnutí spotřebiče za účelem vyplavení zbývajících množství přípravku na odstraňování vodního kamene z vnitřních okruhů stroje.
12. Vyjměte nádrž na vodu, vypláchněte ji a naplňte čistou vodou.
13. Vložte nádrž zpět na místo, na displeji spotřebiče je nyní uveden text VYPLACHOVÁNÍ STISKNOUT OK.
14. Vyprázdněte sběrnou nádobu (umístěnou pod výpustí pro přípravu cappuccina), jenž je nyní naplněna kapalinou, a vložte ji zpět pod výpust pro přípravu cappuccina.

## 4 Udržba

15. Stiskněte tlačítko OK. Z výpusti pro přípravu cappuccina nyní vytéká horká voda do připravené nádoby a na displeji spotřebiče je uveden text VYPLACHOVÁNÍ.
16. Po vyčerpání vodní nádrže se na displeji zobrazí text KOMPLET PROPLÁCHNUTÍ STISKNOU OK.
17. Stiskněte tlačítko OK a naplňte nádrž na vodu čistou vodou.
18. Cyklus odstraňování vodního kamene je nyní dokončen a spotřebič je opět připraven k přípravě kávy.  
Pokud byl cyklus odstraňování vodního kamene přerušen před dokončením, bude spotřebič zobrazovat text o nutnosti provést odstranění kamenei nadále, cyklus bude nutno provést od začátku.



Pokud nebude odstraňování vodního kamene prováděno pravidelně, dojde k vypovězení záruky na spotřebič.

### 4.2.4 Úprava teploty kávy

Pokud si přejete upravit teplotu připravené kávy, postupujte takto:

1. Stiskněte tlačítko MENU. Poté několikrát stiskněte tlačítko NEXT, dokud se na displeji spotřebiče nezobrazí text TEPLOTA STŘEDNÍ.
2. Pomocí opakovaného tisknutí tlačítka CHANGE na displeji nastavte požadovanou tepotu kávy.
3. Stisknutím tlačítka OK potvrdíte zvolenou teplotu.
4. Stiskem tlačítka MENU opustíte režim programování, stiskem tlačítka NEXT se posunete ke změně dalších parametrů.

### 4.2.5 Úprava časové prodlevy před automatickým vypnutím spotřebiče

Spotřebič je z výroby nastaven k automatickému vypnutí jednu hodinu po přípravě posledního šálku. Počet hodin před automatickým vypnutím spotřebiče lze zvýšit tímto postupem:

1. Stiskněte tlačítko MENU. Poté několikrát stiskněte tlačítko NEXT, dokud se na displeji spotřebiče nezobrazí text VYPNI PO 1 HODINĚ.
2. Stisknutím tlačítka CHANGE změníte počet hodin před automatickým vypnutím spotřebiče.
3. Hodnotu potvrdíte stisknutím tlačítka OK.
4. Stiskem tlačítka MENU opustíte režim programování, stiskem tlačítka NEXT se posunete ke změně dalších parametrů.

## 4 Udržba

### 4.2.6 Nastavení stupně tvrdosti vody

Text ODVÁPŇENÍ se zobrazí po době provozu spotřebiče, která byla výrobcem nastavena na základě výpočtu s ohledem na nejvyšší množství vodního kamene teoreticky předpokládané v používané vodě. V případě potřeby lze interval tohoto cyklu prodloužit a tedy odstraňování vodního kamene provádět s větším časovým odstupem na základě skutečného obsahu minerálů v používané vodě. Postupujte takto:

1. Z vnitřní strany obálky tohoto návodu sejměte zkušební proužek „Total Hardness Test“. Proužek na několik vteřin ponořte do vody. Poté proužek vytáhněte a vyčkejte po dobu přibližně 30 vteřin (dokud se barva proužku nezmění a neobjeví se na něm několik barevných značek). Příklad: Pokud jsou na proužku uvedeny tři červené čtverečky, musíte hodnotu tvrdosti vody nastavit na 3.



Pokud již nemáte zkušební proužek pro stanovení tvrdosti vody k dispozici, můžete použít údaje uvedené v následující tabulce.

2. Stiskněte tlačítko MENU. Poté několikrát stiskněte tlačítko NEXT, dokud se na displeji spotřebiče nezobrazí text TVRDOST VODY 4.
3. Opakovaným stisknutím tlačítka CHANGE nastavte hodnotu parametru tak, aby byla shodná s počtem červeně zbarvených čtverečků na zkušebním proužku.
4. Hodnotu potvrďte stisknutím tlačítka OK. Kávovar je nyní nastaven na zobrazování výzvy k odstranění vodního kamene podle potřeby na základě skutečné tvrdosti vody.



Informace o tvrdosti vody ve vašem okolí vám poskytne místně příslušný dodavatel pitné vody. V následující tabulce je uvedeno nastavení parametru tvrdosti vody, jaké přístroj požaduje.

Německá stupnice tvrdosti	Francouzská stupnice tvrdosti	Parametr tvrdosti vody v kávovaru
0–6 dH	0–11 fH	1
7–13 dH	12–17 fH	2
14–20 dH	18–36 fH	3
> 21 dH	> 37 fH	4

## 4 Udržba

### 4.2.7 Obnovení původního továrního nastavení

Pokud provedete změny v nastavení původních parametrů, následujícím postupem můžete obnovit původní nastavení:

1. Stiskněte tlačítko MENU. Poté několikrát stiskněte tlačítko NEXT, dokud se na displeji spotřebiče nezobrazí text PŮVODNÍ NASTAVENÍ NE.
2. Po stisknutí tlačítka CHANGE se na displeji spotřebiče objeví text PŮVODNÍ HODNOTY ANO.
3. Stisknutím tlačítka OK se vrátíte k původnímu nastavení kávovaru z výroby.
4. Stiskem tlačítka MENU opustíte režim programování, stiskem tlačítka NEXT se posunete ke změně dalších parametrů.

### 4.2.8 Změna jazykového nastavení

Pro změnu jazykového nastavení postupujte takto:

1. Stlačte a po dobu alespoň 5 vteřin podržte tlačítko CHANGE, dokud se na displeji neobjeví text STLAČIT OK PRO INSTALACI ČEŠTINY.
2. Pro potvrzení volby podržte tlačítko OK po dobu alespoň 3 vteřin. Spotřebič následně zobrazí legendu pro nastavení v anglickém jazyce.



## 5 Hlášení zobrazované na displeji

Jak postupovat, když...

TEXT	VÝZNAM	JAK POSTUPOVAT
NAPLNIT NÁDRŽ	Nádrž na vodu je prázdná anebo byla špatně vložena.  Nádrž je špinavá anebo obsahuje nános vodního kamene.	Naplňte nádrž na vodu podle pokynů na str. 6 (obr. 1) a vložte ji správně.  Nádrž vymyjte anebo zbavte vodního kamene.
PRILIS JEMNE NAMLETO SEŘÍDIT MLÝNEK A STISKNOU OK	Káva ze stroje vytéká příliš pomalu.  Spotřebič nemůže připravit kávu.	Otočte ovladačem hrubosti mletí o jednu polohu ve směru otáčení hodinových ručiček, viz 3.2.4 na straně 12).  Stiskněte tlačítko OK.
VYPRAZDNIT NÁDOBU NA SEDLINÝ	Nádoba na kávovou sedlinu je plná.	Vyprázdněte nádobu na sedlinu, vyčistěte ji podle pokynů na str. 10 a následně vložte zpět na místo.
VLOŽIT NÁDOBU NA SEDLINÝ	Po čištění nebyla nádoba na sedlinu vložena na své místo.	Otevřete odklápěcí panel a vložte nádobu na sedlinu na své místo.
VSYPAT KÁVU PŘEDEMLETOU	Po výběru funkce pro přípravu nápoje z mleté kávy nebyla do násypky vložena mletá káva.	Do násypky vložte kávu podle pokynů v části 3.2.5 na str. 12 a 13.
NAPLNIT NÁDRŽ ZRNKY	Zásoba zrnkové kávy byla vyčerpána.  Pokud mletí kávy probíhá velmi hlučně, došlo k zablokování mlýnku kamenem zaneseným ze zrnkové kávy.	Naplňte nádobu na zrnkovou kávu.  Spojte se s autorizovaným servisním centrem.

## 5 Hlášení zobrazované na displeji

TEXT	VÝZNAM	JAK POSTUPOVAT
ODVAPNĚNÍ	Tento text poukazuje na přítomnost vodního kamene ve spotřebiči.	Co nejdříve proveďte cyklus odstranění vodního kamene podle popisu v části 4.2.3, na str. 21 a 22.
STISKNOUT NEXT + CHANGE	Po čištění nebyla výpust horké vody pravděpodobně vožena zpět do přístroje.	Neotvírejte odklápěcí panel, výpust horké vody nevkládejte do spotřebiče, poté se řiďte zobrazovanými pokyny.
ZAVŘÍT VÍKO	Odklápěcí panel je otevřen.	Pokud nelze odklápěcí panel zavřít, zkontrolujte, zda byla výpust horké vody vložena správně (viz 4.1.2 na str. 17, 18 a 19).
VLOŽIT SADU SPÁROVACÍ JEDNOTKA	Po vyčištění nebyla výpust horké vody pravděpodobně vložena do kávovaru.	Umístěte výpust do stroje, viz 4.1.2 na str. 17, 18 a 19.
VŠEOBECNÝ ALARM	Vnitřní prostor spotřebiče je velmi znečištěný.	Vnitřní prostor spotřebiče pečlivě vyčistěte, viz odstavec 4.1.1 na str. 17. Pokud se tento text na displeji zobrazuje i po vyčištění spotřebiče, spojte se se servisním centrem.

## 6 Poruchy

### Problémy, které lze vyřešit před kontaktováním servisního centra.



Pokud je spotřebič nefunkční, příčiny poruchy lze zjistit a odstranit pomocí informací uvedených v kapitole 5. Pokud však na displeji není uveden žádný text, před vyžádáním servisního centra proveďte jednotlivé kontroly uvedené níže.

PROBLÉM	PŘÍČINA	ŘEŠENÍ
Káva není horká.	Šálky nebyly předehřátý.	Ohřejte šálky vypláchnutím horkou vodou (viz 3.2.2 na str. 9 a 10: „Tipy pro přípravu horčejší kávy“).
	Výpust horké vody je studená.	Ohřejte výpust stlačením  před přípravou kávy (viz 3.2.2 na str. 9 a 10: „Tipy pro přípravu horčejší kávy“).
Káva není dostatečně napěněná.	Káva je namletá příliš hrubě.	Ovladačem jemnosti mletí otočte o jednu polohu proti směru otáčení hodinových ručiček (viz 3.2.4 na str. 12).
	Nesprávný druh kávy.	Použijte druh kávy určený pro kávovary espresso.
Káva vytéká příliš pomalu.	Káva je namletá příliš jemně.	Ovladačem jemnosti otočte o jednu polohu ve směru otáčení hodinových ručiček (viz 3.2.4 na straně 12).
Káva vytéká příliš rychle.	Káva je namletá příliš hrubě.	Ovladačem jemnosti mletí otočte o jednu polohu proti směru otáčení hod. ručiček (viz 3.2.4 na straně 12).
Káva vytéká pouze z jedné trysky.	Výstupní otvory jsou ucpané.	Zaschlé zbytky kávy odškrabejte jehlou (viz 4.1.1 na str. 17, obr. 20).

## 6 Poruchy

PROBLÉM	PŘÍČINA	ŘEŠENÍ
Po stisknutí tlačítka se symbolem páry z výpusti pro přípravu cappuccina pára nevychází.	Otvory ve výpusti pro přípravu cappuccina a v parní trysce jsou ucpané.	Vyčistěte otvory uvnitř výpusti pro cappuccino a parní trysky (viz str. 16, obr. 19).
Po stisknutí tlačítka ☞, anebo ☞ spotřebič nepřipravuje kávu, vytéká z něho pouze voda.	Násypka je pro předemletou kávu možná neprůchozí.	Pomocí nože odstraňte mletou kávu z násypky (viz str. 13, obr. 14). Poté vyčistěte výpust a vnitřní prostor spotřebiče (popis je uveden v odst. 4.1.2 na str. 17, 18 a 19).
Po použití tlačítka vypínače ① se spotřebič nespustí.	Spotřebič není připojen ke zdroji elektrické energie anebo hlavní vypínač po pravé straně spotřebiče nebyl zapnut.	Zkontrolujte, zda je napájecí kabel připojen do zásuvky a zda je hlavní vypínač v poloze ZAPNUTO (1).
Výpust horké vody nelze vyjmout k vyčištění.	Spotřebič je zapnutý. Výpust horké vody lze demontovat při vypnutém spotřebiči.	Vypněte spotřebič (tlačítkem vypínače ①) a vyjměte výpust horké vody (viz 4.1.2 na str. 17, obr. 21). <b>DŮLEŽITÉ:</b> Výpust lze vyjmout pouze při vypnutém spotřebiči. Pokus o vyjmutí výpusti při zapnutém spotřebiči může vést k vážnému poškození přístroje.

## 6 Poruchy

PROBLÉM	PŘÍČINA	ŘEŠENÍ
Při zpracování mleté kávy (nikoliv zrnkové) spotřebič nepřipravuje kávu.	<p>Do stroje bylo vloženo příliš mnoho mleté kávy.</p> <p>Nebylo zvoleno tlačítko  a spotřebič zpracoval jak naspanou mletou kávu, tak i kávu namletou mlýnkem ve spotřebiči.</p> <p>Do vypnutého spotřebiče byla nasypána mletá káva.</p>	<p>Vyjměte násypku a důkladně vyčistěte vnitřní prostor spotřebiče podle popisu v částech 4.1.1 a 4.1.2 na str. 17, 18 a 19. Postup zopakujte s použitím maximálně dvou odměrek mleté kávy.</p> <p>Pečlivě vyčistěte vnitřní prostor spotřebiče, viz 4.1.1 na str. 17. Postup zopakujte, nyní nejprve stiskněte tlačítko  podle popisu uvedeného v kapitole 3.2.5 na str. 12.</p> <p>Vyjměte násypku a důkladně vyčistěte vnitřní prostor spotřebiče podle popisu v částech 4.1.1 a 4.1.2 na str. 17, 18 a 19. Postup zopakujte, nyní však nejprve spotřebič zapněte.</p>
Káva nevytéká z trysek, avšak protéká po obvodu odklápěcího panelu.	<p>Otvory ve výpustích jsou ucpany suchou kávou.</p> <p>Pohyblivá nádrž uvnitř odklápěcího panelu se nepohybuje a neprotáčí.</p>	<p>Otvory vyčistěte jehlou (viz odst. 4.1.1 na str. 17, obr. 20).</p> <p>Zásobník pečlivě vyčistěte zejména v oblasti závěsů tak, aby se v nich nádrž pohybovala hladce.</p>

## 7 Pokyny pro montáž

### 7.1 Důležité informace

- Po vyjmutí z obalu zkontrolujte, zda je spotřebič celý a zda není poškozen. Pokud si stavem výrobku nejste jisti, kávovar nepoužívejte a spojte se s kvalifikovaným odborníkem.
- Instalační práce smí provádět pouze kvalifikovaný technik, práce musí být provedeny ve shodě s platnými předpisy.
- Obalový materiál (igelitové pytle, polystyren atd.) představují riziko pro děti, a proto musí být uloženy mimo jejich dosah.
- Spotřebič nikdy neinstalujte do míst, kde lze předpokládat výskyt teplot 0 °C a nižších (při zamrznutí vody dojde k poškození spotřebiče).
- Zkontrolujte, zda hodnota napětí v rozvodné síti elektřiny souhlasí s napětím uvedeným na výrobním štítku spotřebiče. Spotřebič lze zapojit pouze do účinně uzemněné zásuvky s minimální kapacitou 10 A. Výrobce spotřebiče nemůže nést odpovědnost za případné nehody způsobené nedostatečným uzemněním zdroje elektrické energie.
- Elektrická zásuvka musí být viditelná i po zapojení spotřebiče.
- Pro zapojení spotřebiče nepoužívejte rozdvojky ani prodlužovací kabely.
- Výměna napájecího kabelu u tohoto zařízení vyžaduje použití speciálních nástrojů, a proto tuto práci nesmí provádět uživatel spotřebiče. Pokud byl kabel poškozen, je nutno jej vyměnit, za účelem snížení všech rizik na minimum se spojte s autorizovaným servisním centrem.
- Pro elektrickou přípojku použijte kabel typu HO5 VV-F s parametry uvedenými v tabulce:

Vodiče	Počet x průřez
230 V ~+⏚~	3 x 1,0 mm <sup>2</sup>

- Co nejdříve po zapojení spotřebiče upravte nastavení tvrdosti vody, postupujte podle pokynů uvedených v odst. 4.2.6 na str. 23.

## 7 Pokyny pro montáž

### 7.2 Elektrické zapojení

Zapojení spotřebiče smí provádět pouze oprávněný servisní technik.

Parametry přípojky musí splňovat požadavky celostátních i místních předpisů.

Spotřebič musí vždy být uzemněn.

Spotřebič je dodáván s napájecím kabelem, jenž musí být vybaven zástrčkou.

Řiďte se tabulkou uvedenou níže:

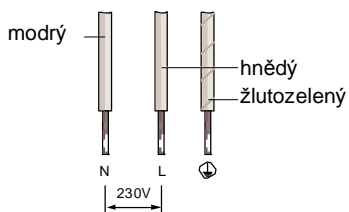

Pokud chcete spotřebič připojit trvale, vždy zkontrolujte, zda je v napájecí trase zařazen vícepolohový vypínač se vzdáleností kontaktů nejméně 3 mm.

### 7.3 Vestavění spotřebiče

Zkontrolujte minimální rozměry nutné pro správné zapojení spotřebiče. Kávovar na espresso musí být vestavěn do sloupové skříň, tato skříň musí být trvale ukotvena ve zdivu.

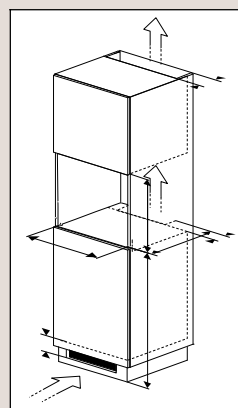

## 7 Pokyny pro montáž

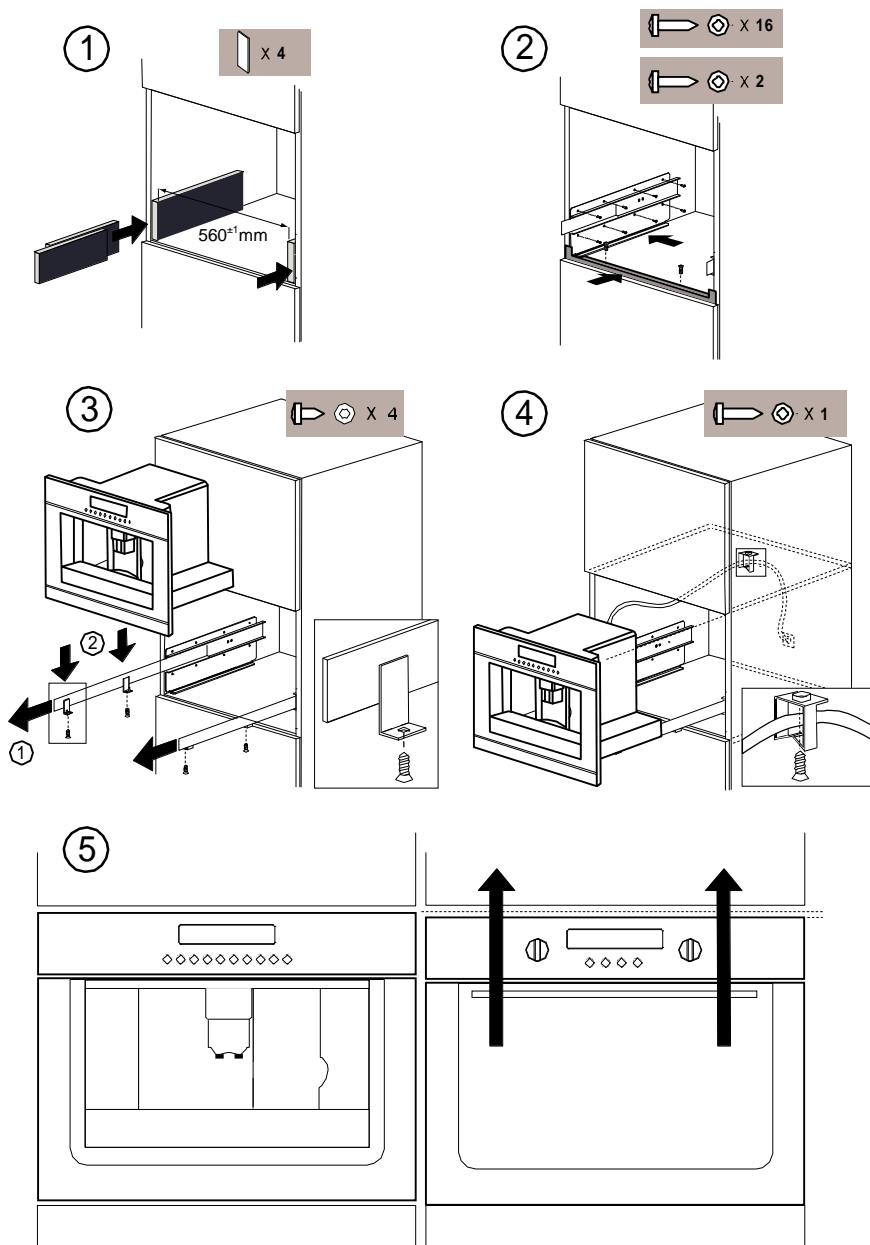



## 8 Přílohy

### 8.1 Likvidace spotřebiče a obalů

Dodržením vhodného postupu likvidace tohoto výrobku pomůžete předejít možným nepříznivým následkům pro životní prostředí a lidské zdraví, k nimž by mohlo dojít v případě nevhodného postupu likvidace tohoto výrobku. Podrobné informace vám poskytnou úřady místní samosprávy.

Obaly tohoto přístroje lze recyklovat. Obaly se skládají z těchto materiálů:

- kartón,
- polyetylenová fólie (PE),
- polystyren bez obsahu CFC (tvrzená pěna PS).

Likvidaci těchto materiálů musíte provádět zodpovědně v souladu s oficiálními vyhláškami.

Za účelem zvýraznění skutečnosti, že tříděné zpracování elektrického domácnostního odpadu je povinné, nese tento spotřebič symbol přeškrtnuté popelnice. Z toho vyplývá, že po ukončení životnosti tohoto přístroje s ním nesmíte nakládat jako s běžným komunálním odpadem. Spotřebič odevzdejte do zvláštní sběrný odpadů provozované místními úřady anebo některému z prodejců, kteří tyto služby nabízejí.



Zařazením domácích elektrických spotřebičů, například také tohoto kávovaru na přípravu espressa, do systému tříděného odpadu se odstraňují negativní dopady na životní prostředí a veřejné zdraví, k nimž by došlo nesprávnou likvidací spotřebiče. Tímto způsobem se zabezpečí opětovné použití surovin použitých při výrobě tohoto spotřebiče a dojde k výrazným úsporám z hlediska surovin a energie.

### 8.2 Technické údaje

Typový štítek umístěný na boku spotřebiče udává celkový příkon zapojeného přístroje, požadovanou výši a frekvenci napětí.

1. Кофеварочная машина	
1.1. Описание	1 – 2
1.2. Панель управления	3
1.3. Введение	4
2. Инструкции по безопасности	5
Важные сведения	
3. Использование	
3.1. Подготовка	6 - 7
3.2. Эксплуатация	8 - 16
4. Техническое обслуживание	
4.1. Чистка и техническое обслуживание	17 - 19
4.2. Изменение и установка параметров меню	20 - 24
5. Сообщения	25 - 26
Что делать, если...	
6. Неисправности	
Неисправности, которые можно устранить, не обращаясь в сервисный центр	27 - 29
7. Инструкции по установке	
7.1. Важные сведения	30
7.2. Встраивание	31 - 32
8. Приложения	
8.1. Утилизация прибора и упаковки	33
8.2. Техническая информация	33

# 1. Кофеварочная машина

## 1.1. Описание

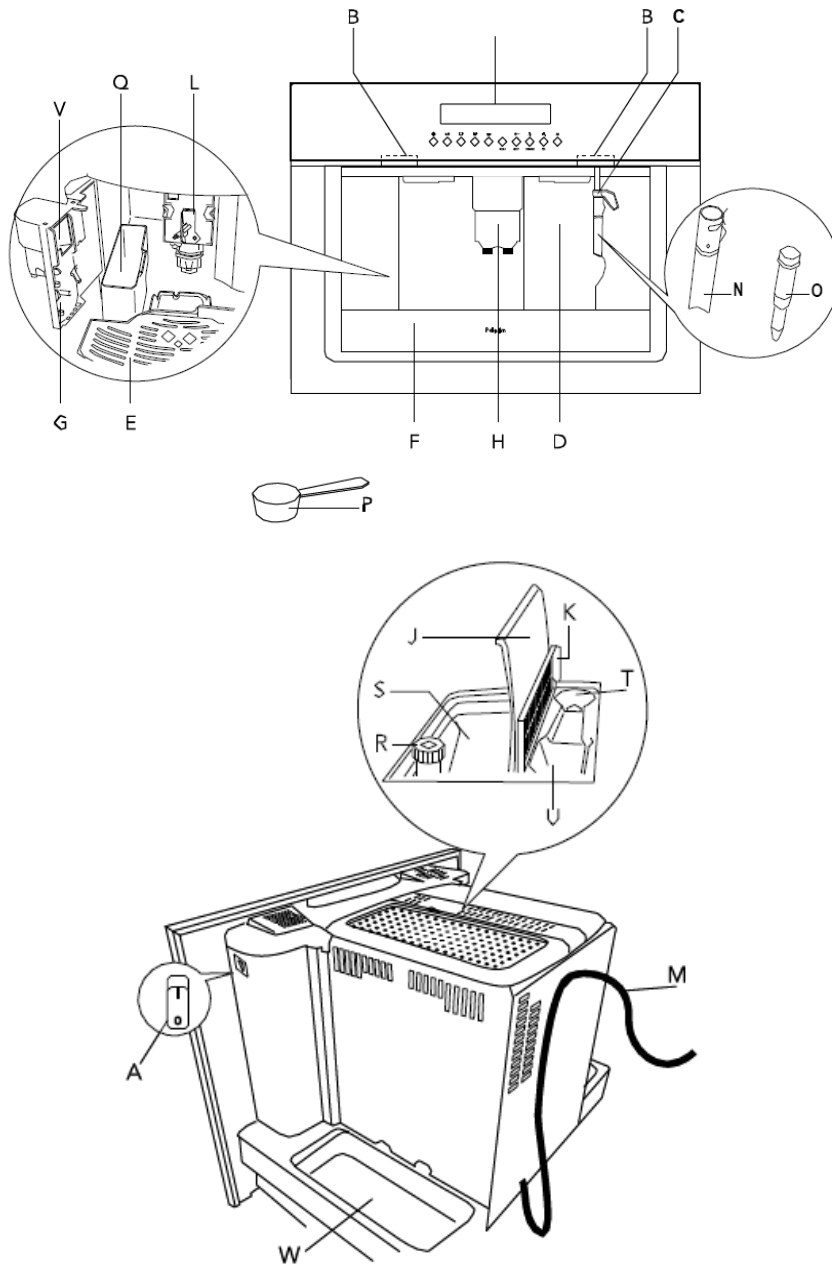

# 1. Кофеварочная машина

- A. Основной переключатель «Вкл./Выкл.»
- B. Ручки
- C. Паровая трубка
- E. Подставка для чашек
- D. Резервуар для воды (съёмный)
- F. Поддон для стока воды (съёмный)
- G. Служебная дверца
- H. Трубка для подачи кофе (настраиваемая по высоте)
- I. Панель управления
- J. Крышка контейнера для зерен
- K. Центральная крышка контейнера для молотого кофе
- L. Заварочное устройство
- M. Шнур питания
- N. Устройство для приготовления капучино (съёмное)
- O. Сопло устройства для приготовления капучино (съёмное)
- P. Мерная ложка для молотого кофе
- Q. Контейнер для кофейной гущи (съёмный)
- R. Регулятор крупности помола
- S. Контейнер для зерен кофе
- T. Отсек для мерной ложки
- U. Желоб для добавления молотого кофе
- V. Выдвижной ящик
- W. Держатель для аксессуаров (левый и правый)

# 1. Кофеварочная машина

## 1.2. Панель управления

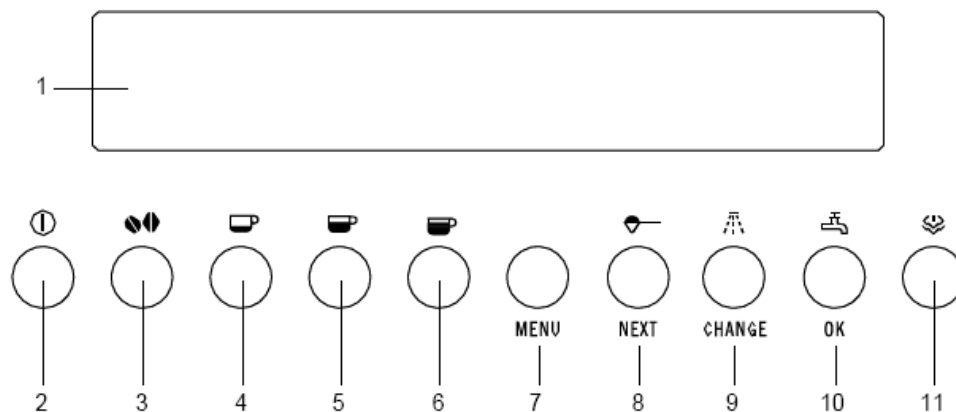

1. Дисплей
2. Кнопка включения и выключения прибора
3. Кнопка выбора вкуса кофе
4. Кнопка выбора одной или двух маленьких чашек кофе
5. Кнопка выбора одной или двух стандартных чашек кофе
6. Кнопка выбора одной или двух больших чашек кофе
7. Кнопка включения или отключения режима установки параметров меню
8. Кнопка выбора молотого кофе или отображения следующего параметра меню
9. Кнопка промывки прибора или изменения параметров меню
10. Кнопка для выбора горячей воды или ОК для подтверждения
11. Кнопка подачи пара

# 1. Кофеварочная машина

## 1.3. Введение

С помощью этой кофеварочной машины можно готовить отличный кофе, эспрессо и капучино. Параметры машины можно настроить в соответствии с собственными вкусами и предпочтениями.

В этом руководстве описано, как оптимальным образом использовать кофеварочную машину. Помимо сведений об использовании машины, в руководстве содержится общая информация, которая может быть полезна при использовании этого прибора.

Для тестирования прибора на заводе использовался кофе, поэтому в кофемолке может остаться незначительное количества кофе. Однако гарантированно, что это устройство новое.

Храните руководство пользователя в безопасном месте. Благодаря этому другие пользователи смогут пользоваться им в дальнейшем.

Пользуйтесь кофеварочной машиной с удовольствием!

## 2. Инструкции по безопасности

### Важные сведения

Как и в случае с любым прибором, есть много важных сведений об этом приборе, которые необходимо знать.

- Этот прибор предназначен только для домашнего использования (около 3000 чашек в год). Любое другое использование считается ненадлежащим, поэтому в таком случае не предоставляется гарантия.
- Этот прибор предназначен для приготовления кофе эспрессо и горячих напитков. Используйте его осторожно, чтобы избежать ожогов горячей водой и струями пара из-за неправильного использования.
- Не кладите в контейнер для зерен замороженные или карамелизированные зерна кофе. Очистите зерна кофе от посторонних примесей. В ином случае гарантия не предоставляется.
- Не опирайтесь и не держитесь за машину, когда она вытянута из шкафа, а также не кладите на нее тяжелые и неустойчивые предметы
- Производитель не несет ответственности за повреждения, вызванные неправильным, ненадлежащим или неразумным использованием прибора.
- Используя прибор, не прикасайтесь к его горячим поверхностям. Используйте ручки.
- Люди (в том числе дети) с ограниченными физическими, сенсорными или умственными способностями, а также люди с недостаточным опытом и знаниями должны использовать прибор только под наблюдением.
- Никогда не разрешайте детям играть с устройством.
- Следите, чтобы использовались только оригинальные запасные части. Невыполнение приведенных выше правил может негативно отразиться на безопасности прибора.
- Не кладите на машину объекты, содержащие жидкости, легко воспламеняющиеся или едкие вещества.
- Храните кофейные аксессуары в держателе для аксессуаров (например, кофейные зерна).
- Детали, которые могут контактировать с кофе или молоком, соответствуют положениям директивы ЕЭС 1935/2004 относительно материалов, пригодных для контакта с продуктами питания.
- Это устройство помечено в соответствии с Директивой ЕС 2004/108/ЕС об отходах электрического и электронного оборудования (WEEE).

## 3. Использование

### 3.1. Подготовка

Первое использование

При первом включении прибора и при каждом его включении в розетку прибор выполняет операцию САМОДИАГНОСТИКИ при нажатии основного переключателя «Вкл./выкл.» (см. рисунок А на стр. 2). Затем прибор выключается. Чтобы включить его, нажмите кнопку ① на панели управления.

1. При первом использовании прибора выберите язык **РУССКИЙ**. Нажмите основной переключатель «Вкл./выкл.» на правой стороне прибора (см. рисунок А на стр. 2); индикаторы на передней панели и дисплей начнут светиться. Подождите, пока на дисплее прибора не отобразится сообщение «НАЖМИТЕ ОК, ДЛЯ ПЕРЕХОДА НА РУССКИЙ». Удерживайте нажатой кнопку «ОК» в течение 3 секунд, пока не отобразится сообщение «РУССКИЙ УСТАНОВЛЕН». После этого сообщения будут отображаться на английском языке.

2. Через несколько секунд отобразится сообщение «ЗАПОЛНИТЬ РЕЗЕРВУАР»

Для наполнения извлеките резервуар (рис. 1), ополосните и наполните его чистой водой. Не превышайте линию «МАХ». (При извлечении резервуара устройство для приготовления капучино должно быть всегда направлено наружу (рис. 2, положение 1), в ином случае резервуар не удастся извлечь). Поместите резервуар на место, нажав на него до упора. Переместите устройство для приготовления капучино к центру устройства и поставьте под него чашку (рис. 2, положение 3).

Наполняйте резервуар для воды только холодной водой. Никогда не наполняйте его другими жидкостями, такими как минеральная вода или молоко.



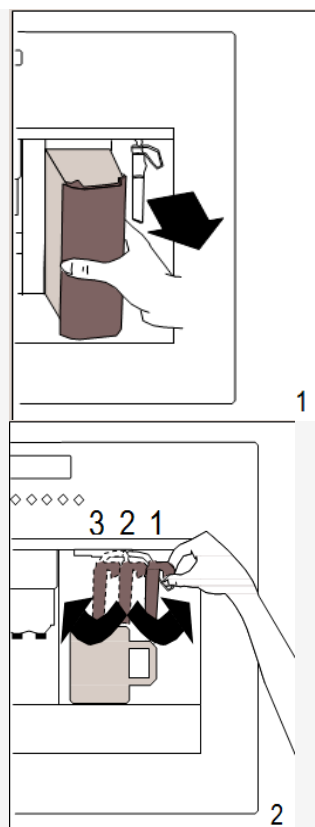

Чтобы всегда автоматически готовить хороший и ароматный кофе, необходимо:

- менять воду в резервуаре каждый день;
- очищать резервуар для воды обычной водой для полоскания (не в посудомоечной машине) хотя бы раз в неделю. После чего ополаскивать его пресной водой.



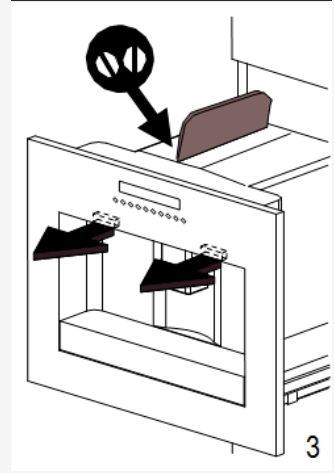
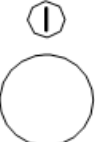

### 3. Использование

	<p>3. Отобразится сообщение «НАЖМИТЕ ОК. Нажмите кнопку «ОК». Через несколько секунд из устройства приготовления капучино выльется немного воды. Когда в чашке будет около 30 мл, вода перестанет наливаться.</p>
	<p>4. После чего отобразится сообщение «ВЫКЛЮЧЕНИЕ ПОЖАЛУЙСТА, ПОДОЖДИТЕ») и исчезнет.</p>
	<p>5. Извлеките устройство, потянув его наружу с помощью специальных ручек, откройте левую крышку и наполните контейнер кофейными зернами (рис. 3), после чего закройте крышку и подвиньте устройство внутрь.</p> <p>Чтобы избежать неисправностей в работе, не помещайте в машину молотый кофе, сублимированный кофе, карамелизированные зерна или какие-либо другие вещества, которые могут повредить прибор.</p> 
	<p>6. Нажмите кнопку включения/выключения . Отобразится сообщение «НАГРЕВАНИЕ ПОЖАЛУЙСТА, ПОДОЖДИТЕ), которое обозначает, что происходит предварительное нагревание.</p> <p>7. После завершения предварительного нагревания появится сообщение: «ПОЛОСКАНИЕ и запустится цикл автоматического полоскания (из трубок выльется немного горячей воды, которая останется в поддоне для стока воды под подставкой для чашки).</p>
	<p>Чтобы приготовить маленькую чашку (менее 60 мл) горячего кофе, сперва наполните чашку этой горячей водой для полоскания. Также можно воспользоваться кнопкой  (см. пункт 3.2.2 на стр. 9, «Советы по приготовлению горячего кофе»).</p>
	<p>8. Отобразится сообщение «ГОТОВО СТАНДАРТНЫЙ ВКУС</p> <p>При первом использовании устройства необходимо приготовить 4–5 чашек кофе, чтобы получить удовлетворительные результаты.</p>

## 3. Использование

### 3.2. Эксплуатация

#### 3.2.1. Приготовление кофе (из зерен кофе)

1. Устройство предварительно настроено на приготовление кофе обычной крепости. Можно также выбрать приготовление очень слабого кофе, слабого, крепкого и очень крепкого. Нажмите кнопку , чтобы выбрать нужную крепость кофе: отобразится выбранная крепость кофе.

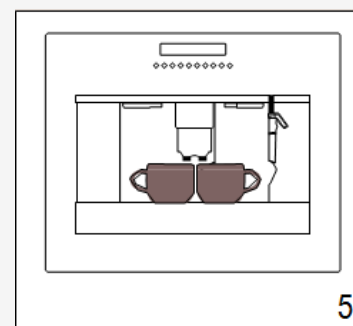
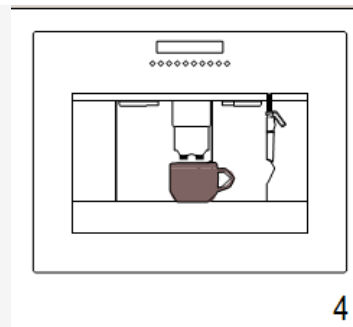

2. Поместите под трубки 1 чашку, чтобы приготовить 1 чашку кофе (рис. 4) или 2 чашки, чтобы приготовить 2 чашки кофе (рис. 5).

Перемещая раздатчик вверх или вниз (рис. 6), можно настроить его высоту в соответствии с высотой чашкой, чтобы уменьшить потерю тепла и предотвратить разбрызгивание.

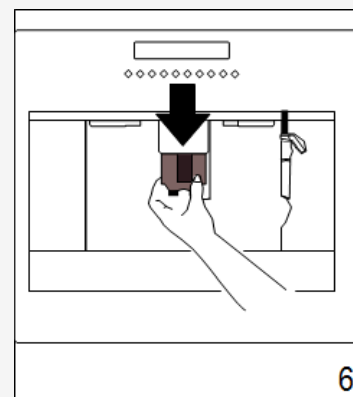

Для получения более кремообразного кофе, опустите трубки как можно ниже к чашкам (рис. 6).





3. Нажмите кнопку  для приготовления маленькой чашки кофе, кнопку  для приготовления стандартной чашки кофе или кнопку  для приготовления большой чашки кофе.

Чтобы приготовить 2 чашки кофе, нажмите кнопку дважды (в течение 3 секунд). Чтобы изменить количество кофе, который автоматически наливается в чашку, выполните инструкции в пункте 3.2.3 на стр. 11. (Прибор помелет зерна и начнет наливать кофе в чашку. Когда будет налито необходимое количество, прибор автоматически прекратит наливать кофе и сбросит кофейную гущу в специальный контейнер).

## 3. Использование

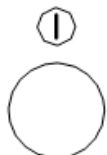
4. Через несколько секунд снова появится сообщение о том, что машина готова, и можно будет приготовить еще одну чашку кофе.



5. Чтобы выключить прибор, нажмите кнопку включения/выключения . Перед выключением запустится цикл автоматического полоскания (из трубок выльется немного горячей воды, которая останется в поддоне для стока воды под подставкой для чашек). Будьте осторожны, чтобы не обжечься.



После выключения индикаторы гаснут не сразу, а также продолжает работать вентилятор охлаждения для препятствия образованию конденсата на корпусе. Примерно через 10 минут прибор полностью выключится.





### 3.2.2. Примечания

#### 3.2.2. Примечания



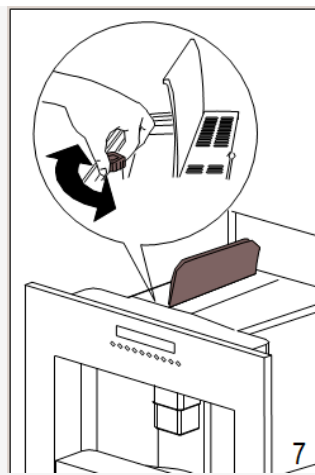



- Если кофе подается по капле или совсем не подается, поверните регулятор крупности помола (рис. 7) на один щелчок по часовой стрелке (см. пункт 3.2.4 на стр. 12, «Регулировка помола кофе»). Поворачивайте на один щелчок за раз, пока кофе не будет подаваться надлежащим образом.

- Если кофе поступает слишком быстро и имеет недостаточно кремообразную консистенцию, поверните регулятор крупности помола (рис. 7) на одно деление против часовой стрелки (см. пункт 3.2.4 на стр. 12, «Регулировка помола кофе»). Не поворачивайте регулятор крупности помола чрезмерно, поскольку кофе может поступать каплями при выборе 2 чашек.



- **Советы по приготовлению горячего кофе**  
Если после последнего приготовления кофе прошло 2–3 минуты, перед повторным приготовлением кофе необходимо нагреть заварочное устройство, нажав кнопку . Слейте воду в поддон для стока воды или налейте ее в чашку для кофе и вылейте, чтобы нагреть ее.

### 3. Использование

- Чашки с очень толстыми стенками необходимо предварительно нагревать, поскольку они забирают слишком много тепла.
- Предварительно нагревайте чашки, ополаскивая их горячей водой. Можно воспользоваться кнопкой .
- Во время приготовления кофе его поступление можно остановить в любое время, нажав кнопку ,  или  в зависимости от выбранной ранее настройки.
- Когда кофе налит, можно увеличить его количество, просто нажав и удерживая кнопку ,  или  в зависимости от ранее выбранной настройки, пока не будет налито необходимое количество (такую операцию необходимо выполнять в течение 3 секунд после прекращения поступления кофе из трубок подачи).
- После появления сообщения «НАПОЛНИТЕ РЕЗЕРВУАР» необходимо наполнить резервуар. В противном случае прибор не будет готовить кофе. (Обычно во время появления такого сообщения в резервуаре еще остается немного воды.)

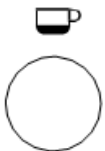

- Прибор подсчитывает количество приготовленных чашек кофе. После каждых приготовленных 14 чашек (или 7 двойных чашек) появляется сообщение «ОЧИСТЬТЕ КОНТЕЙНЕР ДЛЯ КОФЕЙНОЙ ГУЩИ», указывающее на то, что контейнер для кофейной гущи переполнен и его необходимо очистить и помыть. Пока не будет очищен контейнер для молотого кофе, будет отображаться это сообщение и невозможно будет готовить кофе. Для очистки откройте служебную дверцу на передней части прибора, вытянув трубку для подачи кофе (рис. 8), извлеките поддон для стока воды (рис. 9), очистьте и вымойте его.

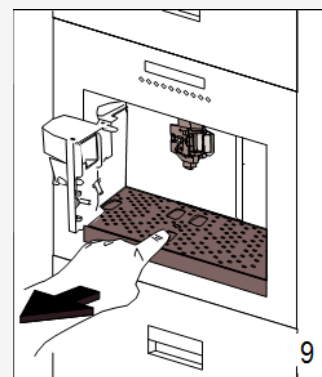
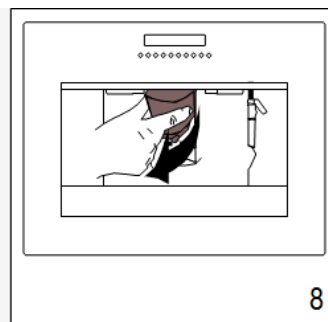

## 3. Использование



Затем полностью извлеките поддон для стока воды, чтобы он не упал при извлечении контейнера для кофейной гущи (рис. 10). Очистьте контейнер для кофейной гущи и тщательно помойте его. Убедитесь, что удалены все остатки гущи, оставшиеся на дне.

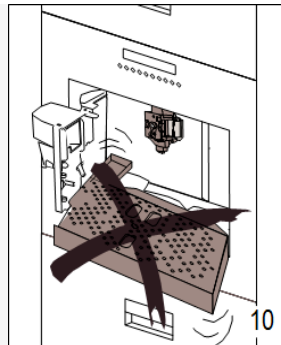

При извлечении поддона для стока воды необходимо очистить контейнер для кофейной гущи, даже если он заполнен не полностью. Если не сделать этого, при следующем приготвлении кофе гуща в контейнере может превысить максимальный уровень и заблокировать прибор.



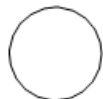

Никогда не извлекайте резервуар для воды во время наливания кофе. В случае его извлечения прибор не сможет готовить кофе. В случае проблем с работой прибора не обращайтесь сразу в сервисный центр. В большинстве случаев неисправность можно устранить, выполнив инструкции, указанные на страницах 25–29. Если неисправность не удастся устранить самостоятельно, а также если понадобятся объяснения, обратитесь в сервисный центр.





### 3.2.3 Изменение количества кофе в чашке

На заводе для прибора предварительно установлены следующие значения количества кофе:

- маленькая чашка (при нажатии кнопки );
- стандартная чашка (при нажатии кнопки );
- большая чашка (при нажатии кнопки );

Чтобы изменить эти значения, выполните следующие действия:

1. Нажмите и подержите кнопку в соответствии с количеством, которое нужно изменить (,  или ) в течение не менее 8 секунд, пока не отобразится сообщение «КОЛИЧЕСТВО ДЛЯ ПРОГРАММЫ».
2. Когда чашка будет наполнена до необходимого уровня, нажмите эту же кнопку снова, чтобы запомнить количество.

## 3. Использование



### 3.2.4. Регулировка помола кофе

Если после приготовления первых чашек кофе вы обнаружите, что кофе наливается слишком быстро или слишком медленно (каплями), можно настроить регулятор крупности помола (рис. 11). Регулятор крупности помола можно поворачивать только при включенной кофемолке.

При повороте на 1 щелчок (1 цифру) по часовой стрелке ускоряется подача кофе (без капель). При его повороте на 1 щелчок против часовой стрелки подача кофе замедляется, благодаря чему кофе имеет более кремообразную консистенцию. Эти настройки станут заметны только после приготовления по крайней мере 2 чашек кофе.

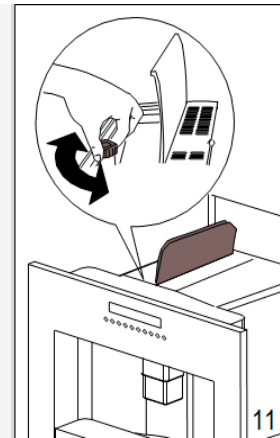

- Поверните против часовой стрелки для получения кофе более мелкого помола, более медленной подачи и кремообразной консистенции.
- Поверните по часовой стрелке для получения кофе более крупного помола и более быстрой подачи (не по капле).



### 3.2.5 Приготовление кофе эспрессо с использованием молотого кофе (вместо кофе в зернах)

1. Нажмите кнопку  для выбора функции молотого кофе. При этом будет отключена функция измельчения кофе. Появится сообщение «ГОТОВЫЙ МОЛОТЫЙ КОФЕ».

2. Извлеките устройство, вытянув его наружу с помощью специальных ручек (рис. 12).

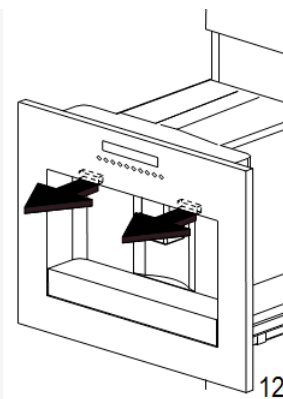

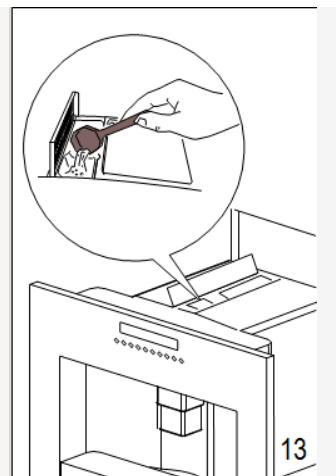
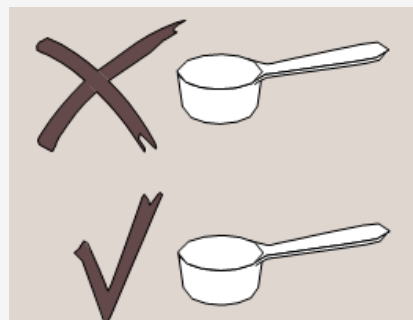

## 3. Использование

3. Поднимите центральную крышку и насыпьте одну или две мерные ложки молотого кофе (см. рис. 13). Закройте крышку, протолкните прибор, чтобы установить его на место, и выполните действия, описанные в пункте 3.2.1 на странице 8 («Приготовление кофе»).



### 3.2.6. Примечания

- Можно приготовить одну или две чашки кофе за раз, нажав кнопку ,  или  один или два раза (в течение 3 секунд).
- Никогда не добавляйте молотый кофе при выключенном приборе, поскольку кофе может рассыпаться внутри прибора.
- Никогда не добавляйте более двух мерных ложек кофе, поскольку в таком случае прибору не сможет приготовить кофе, а молотый кофе рассыплется внутри прибора и испачкает его, либо кофе будет наливаться каплями и отобразится сообщение «СЛИШКОМ МЕЛКАЯ ПОМОЛКА НАСТРОЙТЕ ИЗМЕЛЬЧИТЕЛЬ И НАЖМИТЕ ОК»). Выльется немного воды из паровой трубки.
- Рассчитывайте количество кофе, которое нужно добавить, только с помощью поставляемой мерной ложки.
- Используйте только специальный молотый кофе для кофеварочных машин. Не используйте кофейные зерна, сублимированный кофе, а также другие вещества, которые могут повредить прибор.
- Если воронка заблокируется из-за влаги внутри прибора или если использовано более двух мерных ложек молотого кофе, протолкните кофе с помощью ножа (рис. 14). Затем извлеките и почистите заварочное устройство и прибор, как описано в пунктах 4.1.1 и 4.1.2 на страницах 17, 18 и 19.

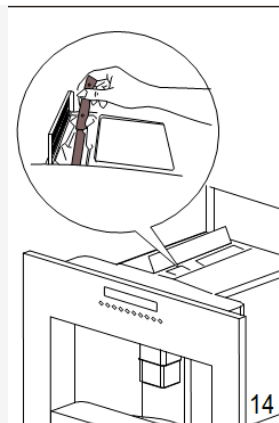

### 3. Использование







Чтобы после подачи кофе вернуться к приготовлению кофе из зерен, выключите функцию молотого кофе, повторно нажав кнопку  (кофемолка будет снова доступна для использования).

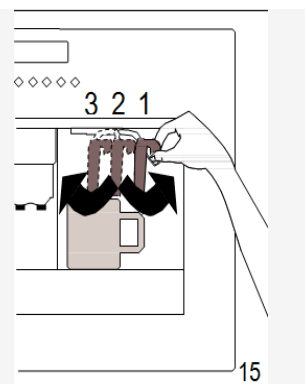

#### 3.2.7. Налив горячей воды

Всегда проверяйте, готов ли прибор.

1. Переместите устройство приготовления капучино к центру прибора и поставьте под него контейнер (рис. 15, положение 3).



2. Нажмите кнопку . Появится сообщение «ГОРЯЧАЯ ВОДА НАЖМИТЕ ОК».
  3. Нажмите кнопку  («ОК») повторно для подтверждения.
  4. Из устройства для приготовления капучино потечет вода и начнет наполнять контейнер внизу. Не следует подавать воду дольше 2 минут за раз.
  5. Чтобы остановить подачу горячей воды, нажмите кнопку  повторно и установите устройство для приготовления капучино в исходное положение возле центра прибора.
- #### 3.2.8. Приготовление капучино (с использованием пара)

1. Переместите устройство для приготовления капучино наружу и поставьте под ним пустую чашку (рис. 15, положение 2).
2. Нажмите кнопку подачи пара . Отобразится сообщение «ПАР НАЖМИТЕ ОК».
3. Нажмите кнопку «ОК». Подождите несколько секунд — начнет вытекать вода с паром, после чего будет подаваться только пар.
4. Чтобы прервать подачу пара, нажмите кнопку подачи пара .
5. Опустошите контейнер. Затем налейте в него примерно 100 мл молока на каждую чашку капучино, которую нужно приготовить. Выбирая размер контейнера, помните, что молоко увеличивается в объеме в два или три раза. Рекомендуется использовать молоко средней жирности из холодильника.





### 3. Использование

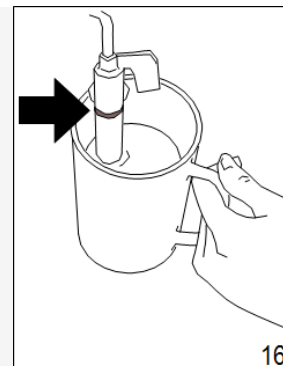

6. Опустите устройство для приготовления капучино в резервуар с молоком, следя за тем, чтобы не опустить в молоко рельефную линию на устройстве для приготовления капучино (показана стрелкой на рис. 16). Нажмите кнопку подачи пара  (будьте осторожны, чтобы не обжечься) и кнопку «ОК». Из устройства для приготовления капучино выйдет пар, молоку кремообразную пенистую консистенцию. Чтобы получить более кремообразную пену, опустите устройство для приготовления капучино в молоко и медленно вращайте контейнер снизу вверх.

(Не следует выпускать пар дольше двух минут за раз).



7. Когда будет получено необходимое количество пенистого молока, завершите подачу пара, нажав кнопку пара .

8. Приготовьте кофе в достаточно больших чашках, как описано выше, а затем долейте в него взбитое молоко. Капучино готово. Добавьте сахар по вкусу. Также можно посыпать пену порошком какао.



Всегда очищайте устройство для приготовления капучино сразу после использования. Выполните описанные ниже действия.

1. Выпустите немного пара в течение нескольких секунд, нажав кнопку подачи пара . Это позволит очистить паровую трубку от оставшегося в ней молока.



Для гигиеничного использования рекомендуется выполнять эту процедуру при каждом приготовлении капучино, чтобы избежать застоя молока внутри устройства.

2. Нажмите кнопку подачи пара  и кнопку «ОК».



3. Подождите несколько минут, пока не остынет устройство для приготовления капучино. Затем надежно удерживайте одной рукой ручку паровой трубки, а другой рукой отсоедините устройство для приготовления капучино, вращая его по часовой стрелке и опуская вниз (рис. 17).

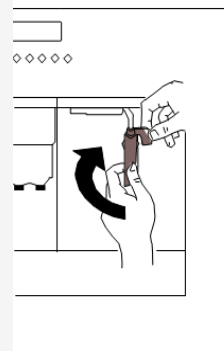

### 3. Использование

4. Отсоедините сопло от паровой трубки, потянув ее вниз (рис. 18).
5. Осторожно промойте устройство для приготовления капучино и паровое сопло в теплой воде.

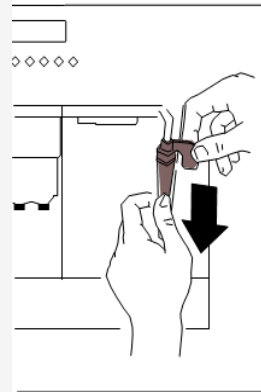

18

6. Проверьте, не засорились ли два отверстия, показанные на рис. 19. При необходимости почистьте их с помощью булавки.

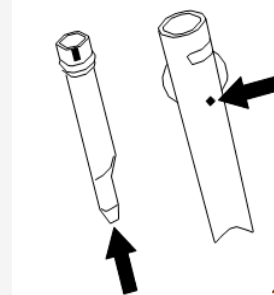

19

7. Установите паровое сопло, вставив его в паровую трубку и с силой повернув вверх.
8. Установите на место устройство для приготовления капучино, подвинув его вперед и повернув против часовой стрелки.

## 4. Техническое обслуживание

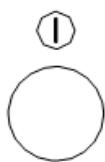

### 4.1. Чистка и техническое обслуживание

Прежде чем выполнять какие-либо действия по очистке, выключите прибор, нажав кнопку включения/выключения ① на панели управления и дайте прибору остынуть. Никогда не опускайте кофеварочную машину в воду. Это электрический прибор. Не используйте растворители или абразивные моющие средства для очистки прибора. Достаточно воспользоваться мягкой влажной тканью. Никогда не мойте компоненты прибора в посудомоечной машине.

#### 4.1.1 Чистка кофеварочной машины

Очищайте контейнер для кофейной гущи (как описано на стр. 10), когда он наполняется. Необходимо также регулярно чистить резервуар для воды. Поддон для стока воды оснащен индикатором уровня (красного цвета), который показывает уровень содержащейся в нем воды. Когда индикатор становится видимым (на несколько миллиметров ниже поддона для стока воды), поддон для стока воды необходимо очистить. Проверьте, не засорены ли отверстия трубки для подачи кофе. Чтобы прочистить их, соскребите остатки сухого кофе с помощью иголки (рис. 20).

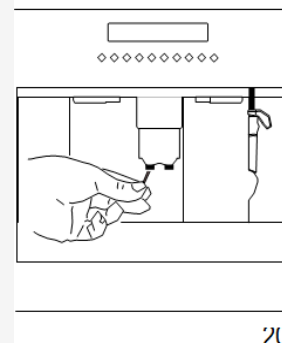

20

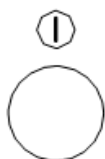

#### 4.1.2 Чистка заварочного устройства

Заварочное устройство необходимо регулярно чистить, чтобы избежать накопления засохшего кофе, что может привести к неисправности прибора. Выполните описанные ниже действия.

1. Выключите прибор, нажав кнопку включения/выключения ① на панели управления (не выключайте переключатель электропитания и не отсоединяйте прибор от розетки) и подождите, пока не погаснет экран).
2. Откройте служебную дверцу (см. рис. 8 на стр. 10).
3. Извлеките поддон для стока воды и контейнер для кофейной гущи (рис. 9 на стр. 10) и почистите их.
4. Нажмите две красные кнопки разблокировки, расположенные по бокам заварочного устройства (рис. 21) и вытащите его.

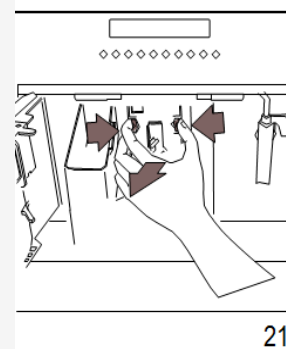

21

## 4. Техническое обслуживание



Заварочное устройство можно извлекать только при выключенном приборе (кнопкой включения/выключения ①). Попытка извлечения заварочного устройства из включенного прибора может привести к серьезным повреждениям.

Промойте заварочное устройство под проточной водой без моющих средств. Никогда не мойте заварочное устройство в посудомоечной машине.

5. Тщательно помойте внутренние детали прибора. Чтобы очистить внутренние компоненты прибора от остатков кофе, соскребите их пластиковой или деревянной вилкой (рис. 22).

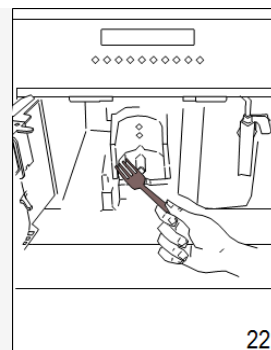

6. Удалите остатки кофе пылесосом (рис. 23).

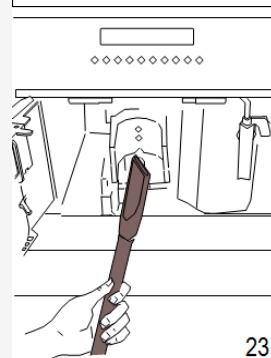

7. Установите заварочное устройство (A), продвинув его на опоры (B) и штифт (C) вниз (D), затем до конца нажмите символ «PUSH» (E), пока он не защелкнется (рис. 24).

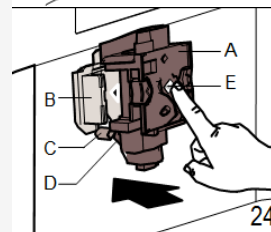

## 4. Техническое обслуживание

8. Услышав щелчок, проверьте, зафиксировались ли красные кнопки. В противном случае дверцу не удастся закрыть.

- Две красные кнопки зафиксированы надлежащим образом (ПРАВИЛЬНО, рис. 25).

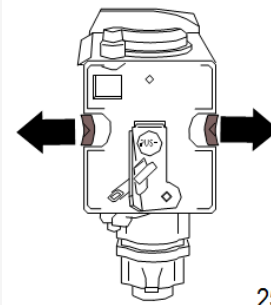

25

- Две красные кнопки не зафиксированы надлежащим образом (НЕПРАВИЛЬНО, рис. 26).

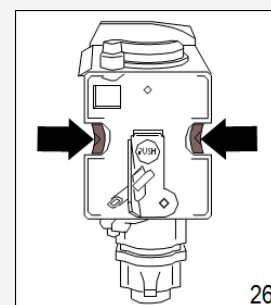

26



### Примечания

- Если заварочное устройство не установлено надлежащим образом с защелкиванием и две красные кнопки не зафиксированы, дверцу для обслуживания не удастся закрыть.

### Примечания

- Если заварочное устройство не установлено надлежащим образом с защелкиванием и две красные кнопки не зафиксированы, дверцу для обслуживания не удастся закрыть.
- Если вставить заварочное устройство сложно, перед установкой сожмите его до нужного размера, с силой нажав его одновременно сверху и снизу, как показано на рис. 27.

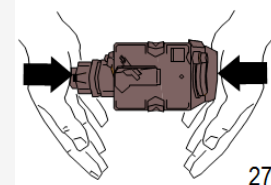

27

- Если вставить заварочное устройство сложно, выполните указанное ниже.
  - Извлеките его из устройства, поместите на поддон для стока воды, закройте дверцу для обслуживания, установите основной переключатель электропитания прибора на задней панели прибора в положение «0», а затем снова в положение «I».
  - Подождите, пока не погаснут все индикаторы, затем откройте дверцу, извлеките поддон для стока воды и установите заварочное устройство.
  - Установите поддон для стока воды и контейнер для кофейной гущи.
  - Закройте дверцу для обслуживания.

## 4. Техническое обслуживание

### 4.2. Изменение и установка параметров меню

Пользователь может изменять следующие параметры меню и функции:

- часы;
- время автозапуска;
- удаление накипи;
- температура кофе;
- период времени до выключения прибора;
- жесткость воды;
- заводские значения по умолчанию.



MENU



NEXT



CHANGE



OK

#### 4.2.1. Настройка часов

Чтобы настроить часы, выполните следующие действия:

1. Нажмите кнопку «MENU», затем нажимайте кнопку «NEXT», пока не отобразится сообщение «ЧАСЫ».
2. Нажмите кнопку «CHANGE», чтобы настроить часы. (При удерживании кнопки «CHANGE» время изменяется быстрее).
3. Нажмите кнопку «OK», чтобы подтвердить значение.
4. Нажмите кнопку «MENU», чтобы выйти из режима настройки, или «NEXT», чтобы изменить другие параметры.
5. Когда прибор пребывает в режиме ожидания, можно посмотреть время, нажав одну из кнопок (кроме кнопки включения/выключения).

#### 4.2.2. Установка времени автозапуска

Эта функция позволяет устанавливать время, когда прибор автоматически включится.

1. Убедитесь, что время на приборе установлено, как указано выше.
2. Нажмите кнопку «MENU», затем нажимайте кнопку «NEXT», пока не отобразится сообщение «ВКЛЮЧЕНИЕ».
3. Нажмите кнопку «CHANGE», чтобы настроить время автозапуска. (При удерживании кнопки «CHANGE» время изменяется быстрее).
4. Нажмите «OK», чтобы подтвердить значение.
5. Один раз нажмите кнопку «NEXT», и на приборе отобразится сообщение «АВТОЗАПУСК НЕТ».
6. Нажмите кнопку «CHANGE», чтобы изменить функцию (отобразится сообщение «АВТОЗАПУСК ДА»).
7. Нажмите кнопку «OK», чтобы активировать автозапуск.
8. Нажмите кнопку «MENU», чтобы выйти из режима настройки, или «NEXT», чтобы изменить другие параметры.

## 4. Техническое обслуживание

### 4.2.3. Очистка от накипи

Со временем постоянное нагревание воды, используемой для приготовления кофе, приводит к образованию накипи, которая откладывается на внутренних деталях прибора. Если отображается сообщение «ОЧИСТИТЬ ОТ НАКИПИ»), необходимо выполнить цикл очистки от накипи.

Выполните описанные ниже действия.

1. Проверьте, готов ли прибор.
2. Нажмите кнопку «MENU». Нажимайте кнопку «NEXT», пока не отобразится сообщение «ОЧИСТКА ОТ НАКИПИ НЕТ».
3. Нажмите кнопку «CHANGE», отобразится сообщение «ОЧИСТКА ОТ НАКИПИ ДА».
4. Нажмите кнопку «OK», чтобы запустить программу очистки от накипи.
5. Отобразится сообщение «ДОБАВЬТЕ СРЕДСТВО ПРОТИВ НАКИПИ НАЖМИТЕ ОК».
6. Очистьте резервуар для воды и налейте в него средство для очистки от накипи из бутылки, которая входит в комплект поставки машины, и наполните его чистой водой до уровня «MAX» (МАКСИМАЛЬНЫЙ). Для дальнейших операций по очистке от накипи можно приобрести средство для очистки от накипи в авторизованных центрах технического обслуживания.



Будьте внимательны, чтобы брызги средства для очистки от накипи не попали на поверхности, чувствительные к кислоте, например на мрамор, известняк или полированные поверхности.

7. Установите контейнер минимальной вместимостью 1,5 литра под устройство для приготовления капучино (рис. 2 на стр. 6).
8. Нажмите кнопку «OK». Отобразится сообщение «ОЧИСТКА ПРИБОРА ОТ НАКИПИ».
9. Средство для очистки от накипи начнет вытекать из устройства для приготовления капучино в расположенный ниже контейнер.
10. Программа очистки от накипи автоматически будет автоматически запускаться и приостанавливаться, чтобы удалить накипь из внутренних деталей кофеварочной машины.
11. Примерно через 30 минут отобразится сообщение «ПОЛОСКАНИЕ НАПОЛНИТЬ РЕЗЕРВУАР». Теперь необходимо промыть прибор, чтобы удалить из него остатки средства для очистки от накипи.
12. Извлеките резервуар для воды, ополосните его и наполните чистой водой.
13. Установите резервуар на место. Отобразится сообщение «ПОЛОСКАНИЕ НАЖМИТЕ ОК».
14. Опустошите наполненный жидкостью контейнер для сбора воды (под устройством для приготовления капучино) и поместите его обратно под устройство для приготовления капучино.

## 4. Техническое обслуживание

15. Нажмите кнопку «ОК». Горячая вода начнет подаваться из устройства для приготовления капучино в расположенный ниже контейнер, а на дисплее устройства отобразится сообщение «ПОЛОСКАНИЕ».

16. Когда резервуар для воды станет пустым, отобразится сообщение «ПОЛОСКАНИЕ ЗАВЕРШЕНО НАЖМИТЕ КНОПКУ ОК».

17. Нажмите кнопку «ОК» и наполните резервуар для воды чистой водой.

18. Программа очистки от накипи завершена, и прибор снова готов для приготовления кофе.

В случае прерывания программы очистки от накипи до ее завершения будет продолжаться отображаться сообщение об очистке от накипи и программу нужно будет запустить с начала.



Гарантия имеет силу лишь при условии регулярной очистки от накипи.

### 4.2.4. Изменение температуры кофе

Чтобы изменить температуру кофе, выполните указанные ниже действия.

1. Нажмите кнопку «MENU». Нажимайте кнопку «NEXT», пока не отобразится сообщение «СРЕДНЯЯ ТЕМПЕРАТУРА».

2. Нажимайте кнопку «CHANGE», пока не отобразится необходимая температура кофе.

3. Нажмите кнопку «ОК», чтобы подтвердить выбранную температуру.

4. Нажмите кнопку «MENU», чтобы выйти из режима настройки, или «NEXT», чтобы изменить другие параметры.

### 4.2.5. Изменение периода времени до выключения прибора

В устройстве предварительно настроено автоматическое выключение через час после последнего приготовления кофе. Количество часов, которые остается включенным прибор, можно увеличить.

1. Нажмите кнопку «MENU». Нажимайте кнопку «NEXT», пока не отобразится сообщение «ВЫКЛЮЧЕНИЕ ЧЕРЕЗ ОДИН ЧАС».

2. Нажмите кнопку «CHANGE», чтобы изменить количество часов до выключения прибора.

3. Нажмите кнопку «ОК», чтобы подтвердить значение.

4. Нажмите кнопку «MENU», чтобы выйти из режима настройки, или «NEXT», чтобы изменить другие параметры.



## 4. Техническое обслуживание

### 4.2.6. Настройка жесткости воды

Сообщение «ОЧИСТКА ОТ НАКИПИ» появится, когда машина проработает установленный на заводе период времени, который вычисляется на основе максимального количества накипи, которая может содержаться в используемой воде. При необходимости можно увеличить этот период, благодаря чему чистку понадобится выполнять реже. Для этого необходимо настроить прибор на основе действительного содержания извести в используемой воде. Выполните описанные ниже действия.

1. Оторвите полоску «Total Hardness Test» (Тест общей жесткости) (на первой странице руководства). Опустите ее полностью в воду на несколько секунд. Достаньте ее и подождите около 30 секунд (чтобы она поменяла цвет и появились красные точки). Например, если на полоске появились 3 красных квадрата, необходимо установить уровень жесткости воды 3.

При отсутствии теста на жесткость посмотрите данные на приведенной ниже таблице.



2. Нажмите кнопку «MENU». Нажимайте кнопку «NEXT», пока не отобразится сообщение «ЖЕСТКОСТЬ ВОДЫ 4».
3. Нажимайте кнопку «CHANGE», пока число не совпадет с количеством красных квадратов на индикаторной полоске.
4. Нажмите кнопку «OK», чтобы подтвердить значение. Теперь кофеварочная машина настроена таким образом, чтобы предупреждение о необходимости очистки от накипи отображалось в нужное время, вычисленное на основе действительной жесткости воды.

Сведения о жесткости воды в своем регионе можно получить в местной службе водоснабжения. В приведенной ниже таблице указаны параметры жесткости воды, необходимые для машины.



Жесткость в Германии	Жесткость во Франции	Жесткость воды в кофеварочной машине
0–6 dH	0–11 fH	1
7–13 dH	12–17 fH	2
14–20 dH	18–36 fH	3
> 21 dH	> 37 fH	4

## 4. Техническое обслуживание

### 4.2.7. Сброс параметров, установленных на заводе

В случае изменения исходных значений заводские параметры по умолчанию можно восстановить указанным ниже способом.

1. Нажмите кнопку «MENU». Нажимайте кнопку «NEXT», пока не отобразится сообщение «СБРОСИТЬ ДО ЗНАЧЕНИЙ ПО УМОЛЧАНИЮ НЕТ».
2. Нажмите кнопку «CHANGE», отобразится сообщение «СБРОСИТЬ ДО ЗНАЧЕНИЙ ПО УМОЛЧАНИЮ ДА».
3. Нажмите кнопку «OK», чтобы установить заводские значения по умолчанию.
4. Нажмите кнопку «MENU», чтобы выйти из режима настройки, или «NEXT», чтобы изменить другие параметры.

### 4.2.8. Изменение языка

Чтобы изменить язык, выполните следующие действия:

1. Нажмите и удерживайте кнопку «CHANGE» не менее 5 секунд, пока не появится сообщение: «НАЖМИТЕ ОК ДЛЯ ПЕРЕХОДА НА РУССКИЙ».
2. Затем нажмите и удерживайте кнопку «OK» не менее 3 секунд для подтверждения. После этого сообщения будут отображаться на РУССКИЙ языке.

## 5. Сообщения

СООБЩЕНИЕ	ЗНАЧЕНИЕ	НЕОБХОДИМЫЕ ДЕЙСТВИЯ
ЗАПОЛНИТЬ РЕЗЕРВУАР	Резервуар для воды пуст или неправильно установлен.  Резервуар загрязнен или покрыт известковой накипью.	Наполните резервуар для воды, как описано на стр. 6 (рис. 1), и установите его до упора.  Промойте резервуар или очистите его от накипи.
СЛИШКОМ МЕЛКИЙ ПОМОЛ НАСТРОЙТЕ ИЗМЕЛЬЧИТЕЛЬ И НАЖМИТЕ ОК	Кофе вытекает слишком медленно.  Прибор не может приготовить кофе.	Поверните регулятор крупности помола на один щелчок по часовой стрелке (см. пункт 3.2.4 на стр. 12).  Нажмите кнопку «ОК».
ОЧИСТИТЕ КОНТЕЙНЕР ДЛЯ КОФЕЙНОЙ ГУЩИ	Контейнер для кофейной гущи переполнен.	Очистите контейнер для кофейной гущи, как показано на стр. 10, затем установите его на место.
ВСТАВЬТЕ КОНТЕЙНЕР ДЛЯ КОФЕЙНОЙ ГУЩИ	После чистки контейнер для кофейной гущи не был заменен.	Откройте служебную дверцу и вставьте контейнер для кофейной гущи.
ДОБАВЬТЕ МОЛОТЫЙ КОФЕ	При выбранной функции молотого кофе молотый кофе не был насыпан в спускной желоб.	Добавьте молотый кофе, как описано в пункте 3.2.5 на стр. 12 и 13.
ЗАПОЛНИТЕ КОНТЕЙНЕР ДЛЯ ЗЕРЕН	Закончились кофейные зерна.  Если кофеварка работает слишком громко, это означает, что небольшой камешек в кофейных зернах заблокировал кофемолку.	Наполните контейнер для зерен.  Обратитесь в авторизованный сервисный центр.

## Сообщения

<b>СООБЩЕНИЕ</b>	<b>ЗНАЧЕНИЕ</b>	<b>НЕОБХОДИМЫЕ ДЕЙСТВИЯ</b>
ОЧИСТКА ОТ НАКИПИ)	Указывает на наличие известковой накипи в приборе.	Процедуру очистки от накипи, описанную в пункте 4.2.3 на страницах 21 и 22, необходимо выполнить как можно скорее.
НАЖМИТЕ PRESS NEXT + CHANGE	Возможно, после очистки заварочное устройство не было установлено в кофеварочную машину.	Оставьте служебную дверцу закрытой и извлеките заварочное устройство из прибора, затем выполните отображенные инструкции.
ЗАКРОЙТЕ ДВЕРЦУ	Служебная дверца открыта.	Если не удастся закрыть служебную дверцу, проверьте, правильно ли установлено заварочное устройство (см. пункт 4.1.2 на стр. 17, 18 и 19).
ВСТАВЬТЕ ЗАВАРОЧНОЕ УСТРОЙСТВО	Возможно, после очистки заварочное устройство не было установлено в кофеварочную машину.	Установите заварочное устройство, см. пункт 4.1.2. на стр. 17, 18 и 19).
ОБЩЕЕ ПРЕДУПРЕЖДЕНИЕ	Внутренние детали прибора очень загрязнены.	Тщательно очистите внутренние детали прибора, как описано в пункте 4.1.1 на стр. 17. Если сообщение продолжает отображаться после очистки, обратитесь в сервисный центр.





## 6. Неисправности

### Неисправности, которые можно устранить, не обращаясь в сервисный центр.



Если прибор не работает, можно определить причину неисправности и решить ее, обратившись к разделу 5. Но в случае отображения сообщения выполните описанные ниже проверки, прежде чем обращаться в сервисный центр.

НЕИСПРАВНОСТЬ	ПРИЧИНА	РЕШЕНИЕ
Кофе не горячий.	Чашки предварительно не подогреты.  Заварочное устройство слишком холодное.	Подогрейте чашки, ополоснув их горячей водой (см. 3.2.2 на стр. 9 и 10, «Советы по приготовлению горячего кофе»)  Прогрейте заварочное устройство, нажав кнопку  , прежде чем готовить кофе (см. пункт 3.2.2 на стр. 9 и 10, «Советы по приготовлению горячего кофе»).
Кофе не очень пенистый.	Кофе помолот слишком крупно.  Неподходящий тип кофе.	Поверните регулятор крупности помола на один щелчок против часовой стрелки (см. пункт 3.2.4 на стр. 12).  Используйте специальный кофе для кофеварочных машин.
Кофе вытекает слишком медленно.	Кофе помолот слишком мелко.	Поверните регулятор крупности помола на один щелчок по часовой стрелке (см. пункт 3.2.4 на стр. 12).
Кофе вытекает слишком быстро.	Кофе помолот слишком крупно.	Поверните регулятор крупности помола на один щелчок против часовой стрелки (см. пункт 3.2.4 на стр. 12).
Кофе не вытекает из одной из трубок.	Отверстия трубки закупорены.	Соскребите остатки сухого кофе с помощью иголки (см. пункт 4.1.1 на стр. 17, рис. 20).

## 6. Неисправности

НЕИСПРАВНОСТЬ	ПРИЧИНА	РЕШЕНИЕ
При нажатии кнопки подачи пара из устройства для приготовления капучино не подается пар.	Отверстия устройства для приготовления капучино и паровое сопло засорены.	Прочистите отверстия устройства для приготовления капучино и парового сопла (см. стр. 16, рис. 19).
При нажатии кнопки  ,  или  из устройства поступает не кофе, а только вода.	Возможно, молотый кофе застрял в воронке.	Удалите молотый кофе из воронки с помощью ножа (см. стр. 13, рис. 14). Затем очистьте заварочное устройство и внутренние детали (см. описание в пункте 4.1.2 на стр. 17, 18 и 19).
При нажатии кнопки включения/выключения  прибор не выключается.	Прибор не подключен к розетке или не включен основной переключатель на правой панели прибора.	Убедитесь, что шнур питания подключен к электрической розетке, а основной переключатель установлен в положение «Вкл.» (I).
Не удается снять заварочное устройство для чистки.	Прибор включен. Заварочное устройство можно извлечь, только когда прибор выключен.	Выключите прибор (нажав кнопку «Вкл./выкл.»  ) и и извлеките заварочное устройство (см. пункт 4.1.2 на стр. 17, рис. 21). ВАЖНО: заварочное устройство можно извлечь, только когда прибор выключен. Попытка извлечения заварочного устройства из включенного прибора может привести к серьезным повреждениям.

## 6. Неисправности

НЕИСПРАВНОСТЬ	ПРИЧИНА	РЕШЕНИЕ
Используется молотый кофе (не в зернах), но из кофеварочной машины не поступает кофе.	<p>Добавлено слишком много молотого кофе.</p> <p>Кнопка  не была нажата, поэтому использовался добавленный молотый кофе и измельченный в машине кофе.</p> <p>При добавлении измельченного кофе прибор был выключен.</p>	<p>Извлеките заварочное устройство и почистите внутренние детали прибора, как описано в пунктах 4.1.1 и 4.1.2 на стр. 17, 18 и 19. Повторите операции, используя не более 2 мерных ложек молотого кофе.</p> <p>Тщательно очистите внутренние детали прибора, как описано в пункте 4.1.1 на стр. 17. Повторите операцию, сперва нажав кнопку , как описано в пункте 3.2.5 на стр. 12.</p> <p>Извлеките заварочное устройство и тщательно почистите внутренние детали прибора, как описано в пунктах 4.1.1 и 4.1.2 на стр. 17, 18 и 19. Повторите операцию, но сперва включите прибор.</p>
Кофе не вытекает из трубок, но вытекает из служебной дверцы.	<p>Отверстия в трубках закупорены высохшим кофе.</p> <p>Подвижный контейнер за сервисной дверцей для обслуживания застрял и не может вращаться.</p>	<p>Прочистите отверстия с помощью иголки (см. пункт 4.1.1 на стр. 17, рис. 20).</p> <p>Тщательно почистите подвижный контейнер, особенно возле петель, чтобы убедиться, что ничего не мешает им свободно двигаться.</p>

## 7. Инструкции по установке

### 7.1. Важные сведения

- Сняв упаковку, убедитесь, что изделие не повреждено и все его компоненты есть в наличии.  
В случае сомнений не используйте прибор и обратитесь к квалифицированному специалисту.
- Установку должен выполнять квалифицированный специалист в соответствии с инструкциями.
- Элементы упаковки (пластиковые пакеты, пенопласт и т. д.) нельзя оставлять в досягаемости детей, поскольку они могут представлять опасность.
- Никогда не устанавливайте прибор в помещениях, где температура может понизиться до 0 °C или ниже (прибор может повредиться в случае замерзания воды).
- Убедитесь, что напряжение электрической сети соответствует напряжению, указанному на паспортной табличке прибора. Подключайте прибор только к розетке с заземлением и минимальной силой тока 10 А. Производитель не несет ответственности за возможные происшествия, вызванные отсутствием надлежащего заземления.
- Электрическая розетка должна оставаться видимой после установки.
- Не используйте переходники или удлинители.
- Нельзя заменять шнур питания этого устройств самостоятельно, поскольку для этой операции необходимо использовать специальные инструменты. Если шнур поврежден или необходимо его заменить, обратитесь в авторизованный сервисный центр, чтобы избежать возможных рисков.
- Для электрического подключения используйте кабель типа HO5 VV-F, как указано в таблице ниже.

Проводники	Количество x размер
230 В ~+  ~	3 x 1,0 мм <sup>2</sup>

- Необходимо как можно скорее настроить жесткость воды в соответствии с инструкциями в пункте 4.2.6 на стр. 23.



## 7. Инструкции по установке

### 7.2. Подключение к электросети

Подключать прибор может только уполномоченный технический специалист.

Подключение должно выполняться в соответствии с государственными и местными нормами.

Прибор всегда должен быть заземлен.

Прибор поставляется с питающим кабелем, который должен быть оснащен соединителем. См. таблицу ниже.

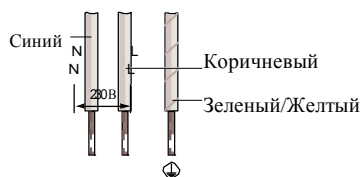

Чтобы установить фиксированное соединение, убедитесь, что многополярный переключатель с зазорами между контактами не менее 3 мм подключен к линии питания.

### 7.3. Встраивание

Проверьте минимальные размеры, необходимые для надлежащей установки прибора.

Кофеварочную машину необходимо установить в шкаф, который, в свою очередь, необходимо прикрепить к стене.

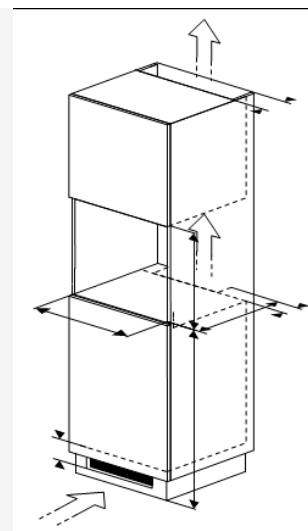

## 7. Инструкции по установке

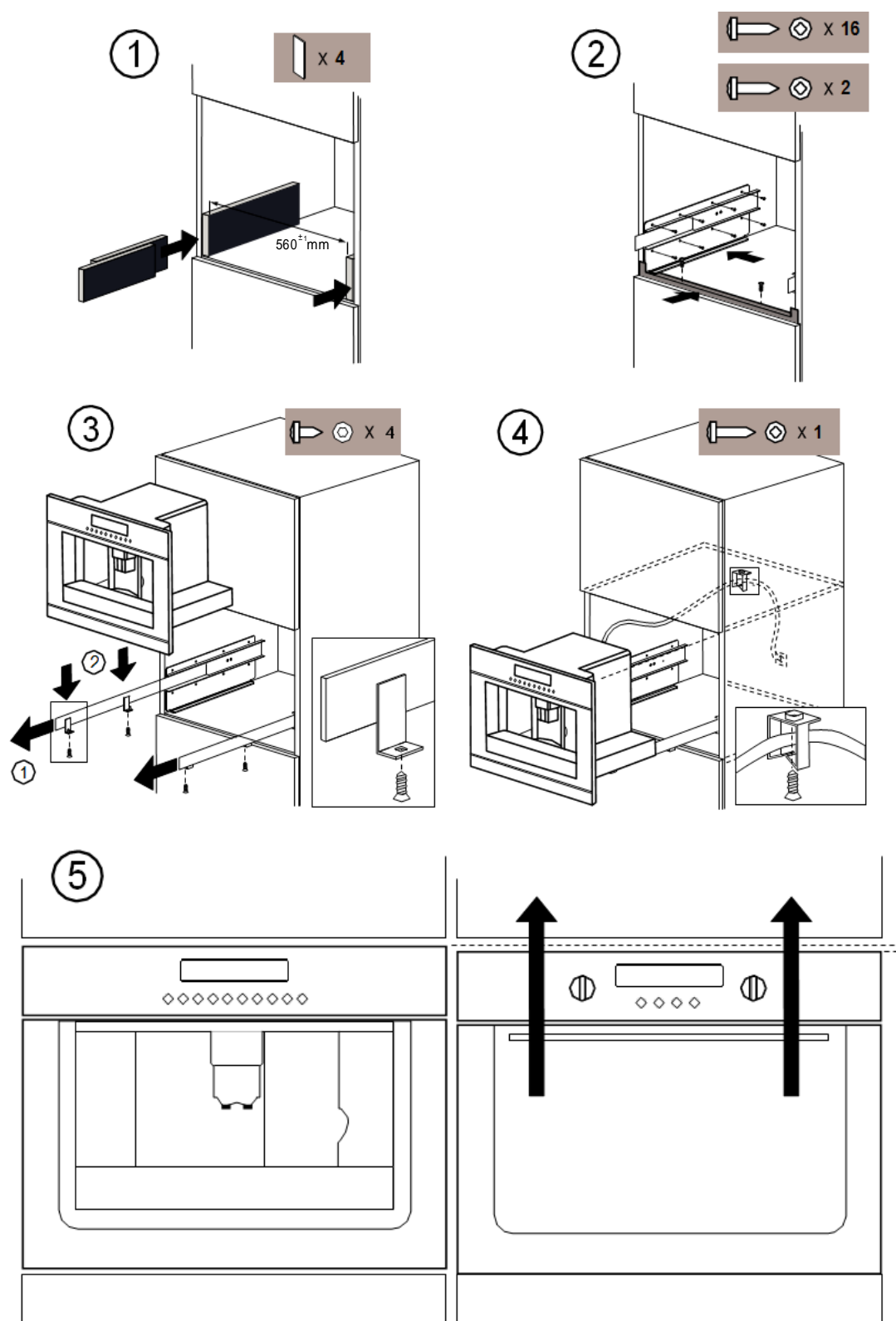

## 8. Приложения

### 8.1. Утилизация прибора и упаковки

Обеспечив правильную утилизацию этого изделия, вы сможете устранить потенциально негативные последствия для окружающей среды и здоровья людей, которые в противном случае могли бы быть вызваны неправильной утилизацией этого изделия. Местные органы власти могут предоставить необходимые сведения.

Упаковка этого устройства пригодна для повторной переработки. В ее состав могут входить следующие вещества:

- картон;
- полиэтиленовая фольга (PE);
- не содержащий хлорофлюорокарбона полистирол (полистироловая твердая пена).

Необходимо со всей ответственностью относиться к утилизации этих материалов и выполнить это в соответствии с местными нормативами.

Чтобы привлечь внимание к необходимости раздельной утилизации электронных бытовых приборов, на этом приборе указан символ перечеркнутого мусорного ящика. Это означает, что после прекращения использования прибора его запрещается утилизировать как обычные бытовые отходы. Вместо этого его необходимо отнести в специальный центр по сбору отходов, которым управляет местный орган власти, или дилеру, предоставляющему эту услугу.



Раздельная утилизация бытовых приборов, таких как кофеварочная машина, позволяет избежать негативного влияния на окружающую среду и здоровье людей, которое может возникнуть в противном случае. Это позволяет повторно использовать материалы, использованные для производства этого прибора, таким образом экономя сырье и энергию.

### 8.2. Техническая информация

На табличке технических данных на боковой панели прибора указана общая нагрузка при включении, необходимое напряжение и частота.

1. Кавоварка еспрессо	
1.1. Опис	1 – 2
1.2. Панель керування	3
1.3. Вступ	4
2. Інструкції з техніки безпеки	5
Важливі зауваження	
3. Використання	
3.1. Підготовка	6 - 7
3.2. Експлуатація	8 -16
4. Обслуговування	
4.1. Чищення та обслуговування	17 - 19
4.2. Змінення та настроювання параметрів меню	20 - 24
5. Повідомлення	25 - 26
Необхідні дії в разі...	
6. Несправності	
Несправності, які можна усунути, перш ніж звертатися в сервісний центр.	27 - 29
7. Інструкції щодо встановлення	
7.1. Важливі зауваження	30
7.2. Вбудовування	31 - 32
8. Додатки	
8.1. Утилізація пристрою та пакування	33
8.2. Технічна інформація	33

# 1. Кавоварка еспрессо

## 1.1. Опис

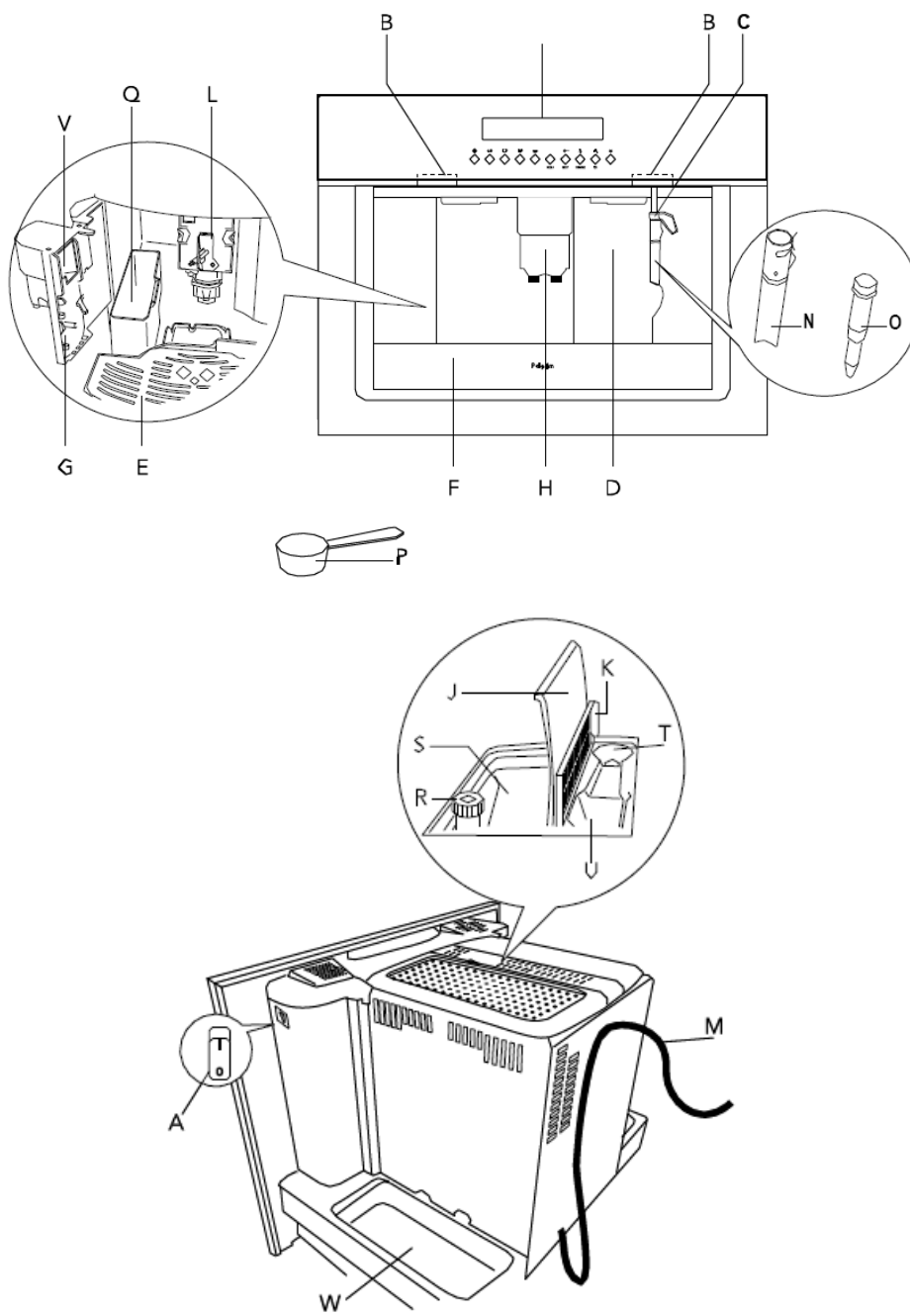

## 1. Кавоварка еспрессо

- A. Основний перемикач «Увімк./вимк.»
- B. Ручки
- C. Паровий патрубок
- E. Лоток для чашок
- D. Резервуар для води (зйомний)
- F. Піддон (зйомний)
- G. Службові дверцята
- H. Патрубок для подавання кави (регульований по висоті)
- I. Панель керування
- J. Кришка резервуара для зерен
- K. Центральна кришка резервуара для меленої кави
- L. Заварювальний пристрій
- M. Силовий шнур
- N. Пристрій для приготування капучіно (зйомний)
- O. Сопло пристрою для приготування капучіно (зйомний)
- P. Мірна ложка для меленої кави
- Q. Контейнер для кавової гущі (зйомний)
- R. Регулятор рівня помолу
- S. Резервуар для кавових зерен
- T. Відсік для зберігання мірної ложки
- U. Жолоб для додавання меленої кави
- V. Висувна шухляда
- W. Тримач для аксесуарів (лівий і правий)

# 1. Кавоварка еспрессо

## 1.2. Панель керування

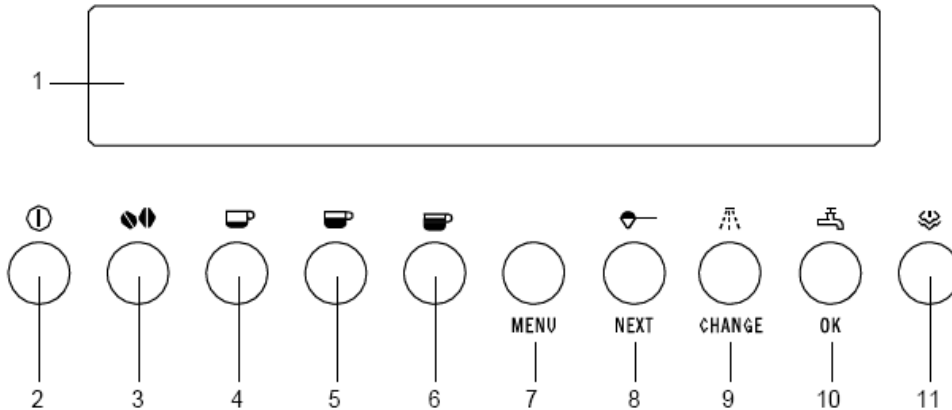

1. Дисплей
2. Кнопка ввімкнення та вимкнення пристрою
3. Кнопка вибору смаку кави
4. Кнопка вибору однієї або двох маленьких чашок кави
5. Кнопка вибору однієї або двох стандартних чашок кави
6. Кнопка вибору однієї або двох великих чашок кави
7. Кнопка ввімкнення або вимкнення режиму налаштування параметрів меню
8. Кнопка вибору меленої кави або відображення наступного параметра меню
9. Кнопка промивання пристрою або змінення параметрів меню
10. Кнопка вибору гарячої води або підтвердження (OK)
11. Кнопка подавання пари

## 1. Кавоварка еспрессо

### 1.3. Вступ

Ця кавоварка еспрессо дає змогу готувати смачну каву, еспрессо та капучіно. Параметри кавоварки можна настроїти відповідно до власних уподобань і смаків.

У цьому довіднику наведено інструкції щодо оптимального використання кавоварки еспрессо. Окрім інформації щодо експлуатації кавоварки, у цьому довіднику також наведена допоміжна інформація, що може бути корисною під час використання цього пристрою.

Для випробування пристрою на заводі використовувалася кава, тому наявність залишків кави в кавомолці є абсолютно нормальним явищем. Однак гарантовано, що цей пристрій є новим.

Зберігайте довідник користувача в безпечному місці. Завдяки цьому інші користувачі зможуть поїм скористатися ним.

Отримайте задоволення від використання цієї кавоварки еспрессо!



## 2. Інструкції з техніки безпеки

### Важливі зауваження

Як і під час використання будь-яких інших пристроїв, існує ряд застережень, яких слід дотримуватися.

- Цей пристрій призначено тільки для побутового використання (приблизно 3000 чашок на рік). Будь-яке інше використання вважається неналежним — у такому випадку гарантія не надається.
- Цей пристрій призначено для приготування кави еспресо та гарячих напоїв. Використовуйте його уважно, щоб не обпектися струменем води або пари чи внаслідок неналежного використання.
- Не кладіть заморожені або карамелізовані кавові зерна в резервуар для зерен. Використовуйте лише смажені кавові зерна! Видаляйте домішки із зерен кави. У протилежному випадку гарантія не надається.
- Не спирайтеся та не тримайтеся за пристрій, коли його витягнуто із шафи, і не встановлюйте на пристрій важкі або хиткі предмети.
- Виробник не несе відповідальності за збитки, викликані неналежним, неправильним або нерозумним використанням пристрою.
- Під час використання пристрою не торкайтеся гарячих поверхонь. Використовуйте ручки.
- У разі використання пристрою особами (у тому числі дітьми) з обмеженими фізичними, тактильними або розумовими можливостями чи без належних знань і досвіду необхідно наглядати за ними.
- Ніколи не дозволяйте дітям грати із пристроєм.
- Слідкуйте, щоб використовувалися лише оригінальні запасні частини. Недотримання наведених вище застережень може негативно вплинути на безпеку використання пристрою.
- Не кладіть на пристрій предмети, які містять рідини, займисті або їдкі речовини.
- Використовуйте тримач для аксесуарів, щоб зберігати аксесуари для приготування кави (наприклад, зерна кави).
- Частини, які стикаються з кавою або молоком, відповідають Директиві ЄЕС 1935/2004, яка стосується матеріалів, придатних для стикання з харчовими продуктами.
- Цей пристрій позначено відповідно до Директиви ЄС 2004/108/ЄС щодо відходів електричного та електронного обладнання (WEEE).

## 3. Використання

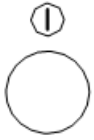

### 3.1. Підготовка

Перше використання

Під час першого ввімкнення пристрою та під час кожного підключення до електромережі пристрій виконує операцію САМОДІАГНОСТИКИ після натискання основного перемикача «Увімк./вимк.» (див. мал. А на стор.

2). Потім пристрій вмикається. Щоб увімкнути його, натисніть кнопку ввімкнення та вимкнення  на панелі керування.

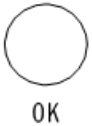

1. У разі першого використання пристрою виберіть мову ENGLISH. Натисніть основний перемикач «Увімк./вимк.» на правій панелі пристрою (див. позначення «А» на стор. 2); індикатори на передній панелі та дисплей почнуть світитися. Зачекайте, доки на дисплеї пристрою відобразиться повідомлення «PRESS OK TO INSTALL ENGLISH». Натисніть і потримайте кнопку «OK» щонайменше 3 секунди, доки на дисплеї пристрою відобразиться повідомлення «ENGLISH INSTALLED». Після цього на дисплеї пристрою відобразиться повідомлення англійською мовою.

2. Через кілька секунд на дисплеї пристрою відобразиться повідомлення «FILL TANK».

Щоб наповнити резервуар, вийміть його (мал. 1), промийте та наповніть питною водою. Ніколи наливайте воду вище позначки «MAX». (Під час виймання резервуара пристрій для приготування капучіно має завжди бути повернутим назовні (мал. 2, положення 1), інакше резервуар вийняти не вдасться). Установіть резервуар на місце, натиснувши його до кінця. Перемістіть пристрій для приготування капучіно в напрямку центра пристрою та встановіть під ним чашку (мал. 2, положення 3).

Наповнюйте резервуар для води тільки холодною водою. Ніколи не наливайте в нього інші рідини, наприклад мінеральну воду або молоко.

Щоб завжди готувати смачну та ароматну каву, необхідно:

- щодня замінювати воду в резервуарі для води;
- мити резервуар для води звичайною водою для миття (не в посудомийній машині) хоча б раз на тиждень. Потім промивайте його питною водою.

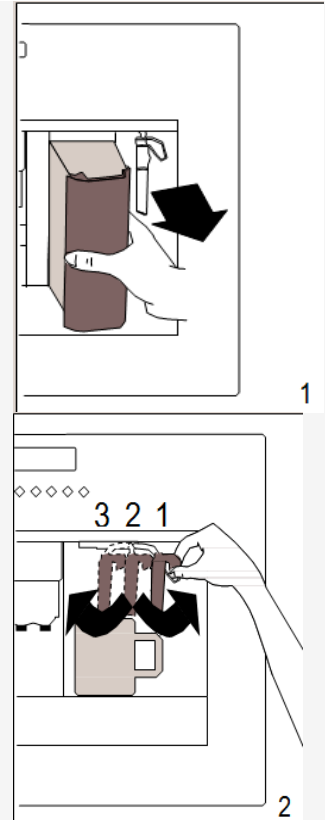

### 3. Використання





3. На дисплеї пристрою відобразиться «PRESS OK». Натисніть кнопку «OK». Через кілька секунд із пристрою для приготування капучіно витече трохи води. Коли чашка наповниться приблизно 30 мл води, вода перестане текти.

4. На дисплеї пристрою відобразиться повідомлення «TURNING OFF PLEASE WAIT», і він вимкнеться.

5. Витягніть пристрій назовні, потягнувши за спеціальні ручки, відкрийте ліву кришку, додайте в резервуар кавові зерна (мал. 3), потім закрийте кришку та натисніть на пристрій, щоб засунути його всередину.

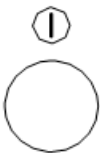
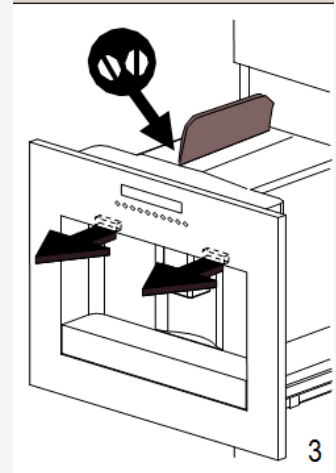
Щоб уникнути неправильної роботи, ніколи не наповнюйте резервуар меленою кавою, сублимованою кавою, карамелізованими зернами або жодними іншими речовинами, які можуть пошкодити пристрій.



6. Натисніть кнопку ввімкнення та вимкнення . На дисплеї пристрою відобразиться повідомлення «HEATING UP PLEASE WAIT...», яке вказує на виконання підігрівання.

7. Після завершення підігрівання на дисплеї пристрою відобразиться повідомлення «RINSING» і буде виконано цикл автоматичного промивання (із сопел витече трохи води, яка буде зібрана в піддоні внизу).

Якщо потрібно приготувати маленьку чашку гарячої кави (менше 60 мл), спочатку промийте її гарячою водою.

Також можна скористатися кнопкою  (див. розділ 3.2.2 на стор. 9, «Поради щодо приготування більш гарячої кави»).

8. Після цього на пристрої відобразиться повідомлення «READY STANDARD TASTE», яке вказує на готовність пристрою.

У разі першого використання пристрою необхідно спочатку приготувати 4-5 чашок кави, щоб можна було отримувати задовільні результати.



## 3. Використання

### 3.2. Експлуатація

#### 3.2.1. Приготування кави (з кавових зерен)

1. Пристрій попередньо налаштований на приготування кави звичайної міцності-NORMAL. Також можна вибрати приготування кави дуже слабкої міцності-EXTRA MILD, неміцної-MILD, міцної-STRONG та дуже міцної-EXTRA STRONG.

Щоб вибрати потрібну міцність, натисніть кнопку  — відобразиться вибрана міцність кави.

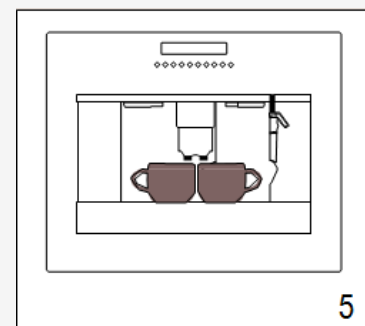
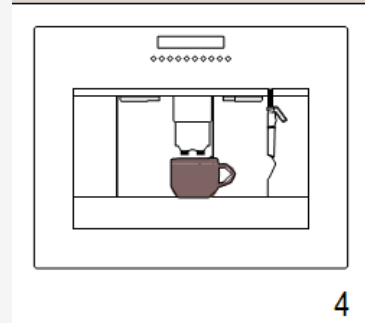

2. Установіть під патрубками 1 чашку для приготування 1 чашки кави (мал. 4) або 2 чашки для приготування 2 чашок кави (мал. 5).

Переміщуючи дозатор вгору або вниз (мал. 6), можна відрегулювати його висоту відповідно до висоти чашки, щоб зменшити втрати тепла та уникнути розбризкування кави.

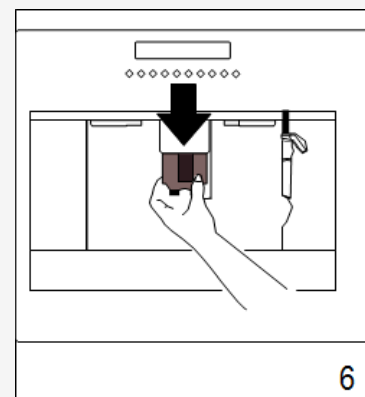

Щоб приготувати каву з більшою кількістю пінки, опустіть сопла якомога ближче до чашок (мал. 6).





3. Натисніть кнопку  для приготування маленької чашки кави, кнопку  для приготування стандартної чашки кави або кнопку  для приготування великої чашки кави.

Щоб приготувати 2 чашки кави, натисніть кнопку двічі (протягом 3 секунд). Щоб змінити кількість кави, яка автоматично наливатиметься в чашку, виконайте інструкції, наведені в розділі 3.2.3 на стор. 11. (Пристрій почне розмелювати зерна та наливати каву в чашку. Після наливання потрібної кількості пристрій автоматично перестане наливати каву та виведе гущу у спеціальний контейнер.)

## 3. Використання

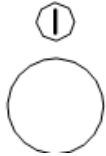
4. Через кілька секунд знову відобразиться повідомлення про готовність пристрою, після чого можна приготувати ще одну чашку кави.



5. Щоб вимкнути пристрій, натисніть кнопку ввімкнення та вимкнення . Перед вимкненням пристрій виконає цикл автоматичного промивання (із сопел витече трохи води, яка буде зібрана в піддоні внизу). Будьте уважні, щоб уникнути опіків.



Після вимкнення індикатори не одразу перестають світитися та працює двигун вентилятора охолодження, щоб уникнути утворення конденсату всередині корпусу. Приблизно через 10 хвилин пристрій повністю вимикається.



### 3.2.2. Примітки





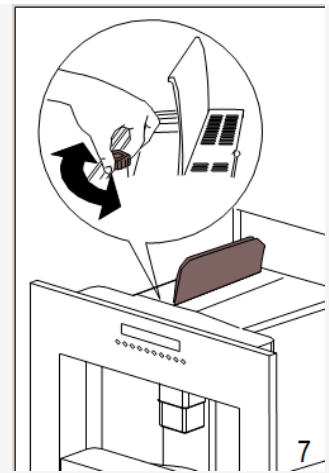



- Якщо кава подається по краплі або зовсім не подається, поверніть регулятор рівня помелу (мал. 7) на одне клацання за часовою стрілкою (див. розділ 3.2.4 на стор. 12, «Настроювання кавомолки»). Повертайте регулятор на одне клацання за раз, доки кава не подаватиметься належним чином.

- Якщо кава подається надто швидко або є недостатньо пінистою, поверніть регулятор рівня помелу (мал. 7) на одне клацання проти часової стрілки (див. розділ 3.2.4 на стор. 12, «Настроювання кавомолки»). Уникайте надмірного повертання регулятора рівня помелу, інакше кава може подаватися по краплі а разі вибору 2 чашок.



- Поради щодо приготування більш гарячої кави
  - ° Якщо пройшло 2-3 хвилини з моменту приготування останньої чашки кави, перш ніж знову готувати каву, необхідно підігріти заварювальний пристрій, натиснувши кнопку . Злийте воду в піддон внизу або використайте цю воду, щоб наповнити (а потім спорожнити) чашку, у яку буде наливатися кава, щоб підігріти її.

### 3. Використання

- Якщо підігрівання не виконується, не використовуйте чашки з надто товстими стінками, оскільки вони поглинають забагато тепла.
- Використовуйте чашки, що були підігріті ополіскуванням у гарячій воді. Також можна скористатися кнопкою  .
- Коли пристрій готує каву, її подавання можна зупинити в будь-який момент, натиснувши кнопку ,  або  відповідно до попереднього вибору.
- Щоб збільшити кількість кави після завершення подавання, просто натисніть і потримайте кнопку ,  або  залежно від попереднього вибору, доки не буде досягнуто потрібної кількості (цю операцію необхідно виконати протягом 3 секунд після завершення подавання кави із сопел).
- Якщо на екрані пристрою відображається повідомлення «FILL TANK», необхідно наповнити резервуар для води, інакше пристрій не зможе приготувати каву. (Наявність невеликої кількості води в резервуарі після відображення цього повідомлення є нормальним явищем).



- Пристрій підраховує кількість приготовлених чашок кави. Після приготування 14 чашок кави (або 7 подвійних чашок) на дисплеї пристрою відображається повідомлення «EMPTY GROUNDS CONTAINER», яке вказує на те, що контейнер для гущі заповнено та його необхідно спорожнити й почистити. Доки не буде очищено контейнер для гущі, на пристрої відобразатиметься повідомлення, а каву не можна буде приготувати. Щоб очистити цей контейнер, відкрийте службові дверцята на передній панелі, потягнувши сопло для подавання кави (мал. 8), вийміть піддон (мал. 9), спорожніть контейнер і промийте його.

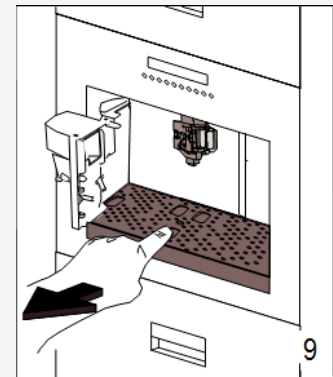
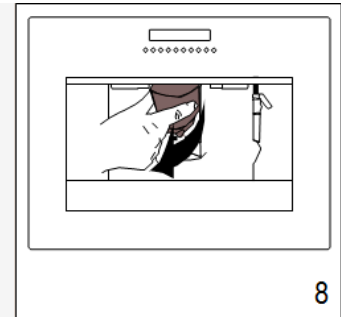

## 3. Використання



У разі виконання цієї процедури завжди повністю виймайте піддон, щоб він не впав під час витягування контейнера для гущі (мал. 10). Спорожніть контейнер для гущі та ретельно промийте його, щоб видалили всі залишки на дні.

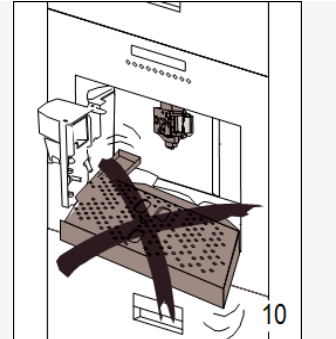

У разі виймання піддона необхідно спорожнити контейнер для гущі, навіть якщо його не повністю заповнено. Якщо цього не зробити, то під час наступного приготування кави гуща в контейнері може перевищити максимальний рівень і заблокувати роботу пристрою.



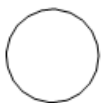

Ніколи не виймайте резервуар для води, якщо пристрій подає каву. Якщо його вийняти, пристрій не зможе приготувати каву. Якщо пристрій працює неналежним чином, не звертайтеся відразу в сервісний центр. Проблема майже завжди можна вирішити, виконавши інструкції, наведені на сторінках 25–29. Якщо проблему вирішити не вдається або якщо потрібні додаткові пояснення, зверніться у службу підтримки користувачів.





### 3.2.3. Змінення кількості кави в чашці

Пристрій налаштовано на заводі для автоматичного подавання кави в наведених нижче кількостях:

- Маленька чашка (у разі натискання кнопки );
- Стандартна чашка (у разі натискання кнопки );
- Велика чашка (у разі натискання кнопки .

Для змінення кількостей виконайте наведені нижче кроки.

1. Натисніть кнопку, що відповідає кількості, яку потрібно змінити (,  або ) , і потримайте її приблизно 8 секунд, доки не відобразиться повідомлення «PROGRAM QUANTITY».
2. Коли кількість кави в чашці досягне потрібного рівня, натисніть ту саму кнопку ще раз, щоб запам'ятати нову кількість.

## 3. Використання



### 3.2.4. Настроювання кавомолки

Однак якщо після приготування перших порцій кави здається, що подавання кави відбувається надто швидко або надто повільно (по краплі), можна відрегулювати регулятор рівня помолу (мал. 11).

Регулятор рівня помолу можна повертати, тільки коли працює кавомолка.

Повертання на 1 клацання (на 1 цифру) за часовою стрілкою пришвидшує подавання кави (без крапель). Повертання на 1 клацання проти часової стрілки сповільнює подавання, забезпечуючи більш пінистий вигляд кави. Ці налаштування будуть помітними тільки після подавання щонайменше 2 чашок кави.

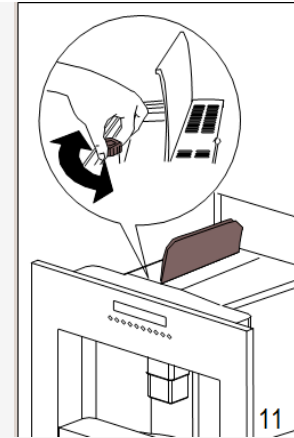

- Поверніть регулятор проти годинникової стрілки для отримання кави дрібнішого помолу, більш пінистого вигляду та повільнішого подавання.
- Поверніть регулятор за годинниковою стрілкою для отримання кави грубшого помолу та більш швидкого подавання (не по краплі за раз).



### 3.2.5. Приготування кави еспресо з меленої кави (замість зерен)

1. Натисніть кнопку , щоб вибрати функцію приготування меленої кави. Завдяки цьому буде вимкнено функцію кавомолки. На дисплеї відобразиться повідомлення «READY PRE-GROUND».

2. Витягніть пристрій назовні, потягнувши його за спеціальні ручки (мал. 12).

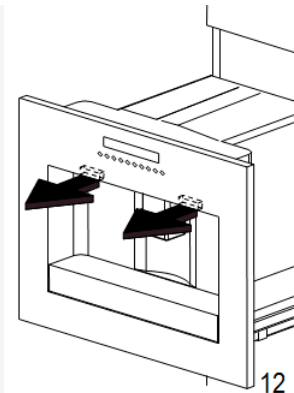



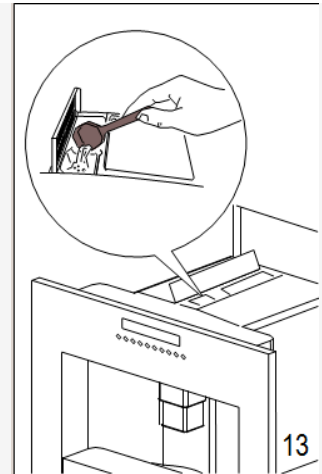
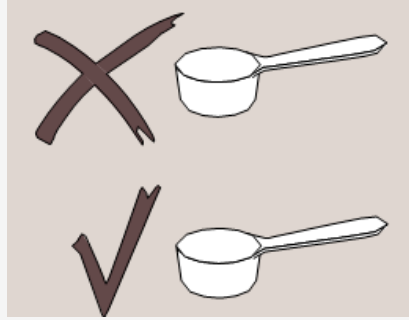

## 3. Використання

3. Підніміть центральну кришку та насипте одну або дві мірні ложки в жолоб (див. мал. 13). Закрийте кришку, посуньте пристрій, щоб встановити його на місце, і виконайте дії, описані в розділі 3.2.1 на стор. 8 («Приготування кави»).



### 3.2.6. Примітки



- Можна приготувати одну або дві чашки кави за раз, натиснувши кнопку ,  або  один раз або двічі (протягом 3 секунд).
- Ніколи не додавайте мелену каву, коли пристрій вимкнено, щоб уникнути її розсипання всередині пристрою.
- Ніколи не додавайте більше двох мірних ложок меленої кави, інакше пристрій не приготує каву, а мелена кава потрапить усередину пристрою та забруднить його або кава буде подаватися по краплі та відобразатиметься повідомлення «GROUND TOO FINE ADJUST MILL AND PRESS OK». З парового патрубку виходитиме невелика кількість води.
- Для вимірювання кількості кави, яку буде додано, використовуйте тільки мірну ложку з комплекту постачання.
- Використовуйте лише мелену каву, яка призначена для кавоварок еспресо. Не використовуйте кавові зерна, сублимовану каву або інші речовини, які можуть пошкодити пристрій.
- Якщо жолоб заблокується через вологу всередині пристрою або якщо додано більше двох мірних ложок меленої кави, проштовхніть каву за допомогою ножа (мал. 14). Потім зніміть і вичистіть пристрій, як описано в розділах 4.1.1 і 4.1.2 на стор. 17, 18 та 19.



## 3. Використання







Щоб після подавання кави повернутися до приготування кави із зерен, вимкніть функцію приготування меленої кави, повторно натиснувши кнопку  (кавомолку знову буде ввімкнено).

### 3.2.7. Подавання гарячої води

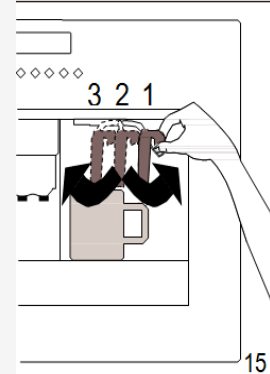
Завжди переконуйтеся, що пристрій перебуває в режимі готовності.

1. Перемістіть пристрій для приготування капучіно в напрямку центру пристрою та встановіть під ним контейнер (мал. 15, положення 3).



2. Натисніть кнопку . На пристрої відобразиться повідомлення «HOT WATER PRESS OK».
3. Натисніть кнопку  (OK) ще раз для підтвердження.
4. З пристрою для приготування капучіно потече гаряча вода, яка почне наповнювати контейнер внизу. Не слід подавати гарячу воду протягом більше 2 хвилин за раз.
5. Щоб перервати подавання гарячої води, ще раз натисніть кнопку  та встановіть пристрій для приготування капучіно у вихідне положення біля центру пристрою.

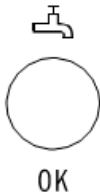

### 3.2.8. Приготування капучіно (за допомогою пари)

1. Перемістіть пристрій для приготування капучіно назовні та встановіть під ним пусту чашку (мал. 15, положення 2).
2. Натисніть кнопку подавання пари . На пристрої відобразиться повідомлення «STEAM PRESS OK».
3. Натисніть кнопку «OK». Зачекайте кілька секунд, поки вийде пара, змішана з водою, і почне подаватися лише пара.
4. Щоб перервати подавання пари, натисніть кнопку подавання пари  повторно.
5. Спорожніть контейнер. Потім додайте в нього приблизно 100 мл молока на кожну чашку капучіно, яка буде готуватися. Вибираючи розмір порції капучіно, майте на увазі, що об'єм молока збільшується вдвічі або втричі. Рекомендовано використовувати молоко середньої жирності за температури, за якої воно зберігалось в холодильнику.



### 3. Використання



6. Занурте пристрій для приготування капучіно в чашку з молоком, слідкуючи, щоб не занурити його вище опуклої лінії на ньому (зображено на мал. 16). Натисніть кнопку подавання пари  (стерезіться опіків), а потім натисніть кнопку «ОК». Пара подаватиметься з пристроєм для приготування капучіно, надаючи молоку пінистий вершковий вигляд. Щоб отримати густішу пінку, занурте пристрій для приготування капучіно та повільно обертайте чашку, піднімаючи її вгору. (Не слід подавати пару більше двох хвилин за раз).

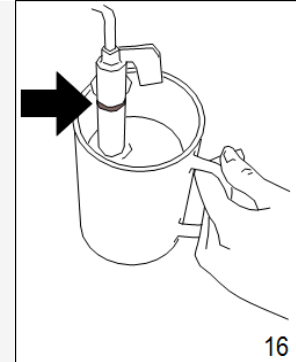

7. Коли буде досягнуто потрібної кількості збитого молока, перервіть подавання пари, натиснувши кнопку подавання пари .
8. Приготуйте каву, як описано вище, використовуючи досить великі чашки, потім додайте в них збите молоко, яке було попередньо підготовлено. Капучіно готовий. Підсолодіть його за смаком, якщо потрібно, і посипте невеликою кількістю какао-порошку.



Завжди мийте пристрій для приготування капучіно відразу після використання. Нижче описано процес очищення.



1. Подавайте невелику кількість пари протягом кількох секунд, натиснувши кнопку подавання пари . Завдяки цьому будуть видалені всі залишки молока з парового патрубку.

Для забезпечення гігієни рекомендовано виконувати цю процедуру щоразу після приготування капучіно, щоб уникнути стагнації молока в системі обробки молока.

2. Натисніть кнопку подавання пари , а потім натисніть кнопку «ОК».



3. Зачекайте кілька хвилин, доки пристрій для приготування капучіно охолоне. Потім міцно візьміться однією рукою за ручку пристрою для приготування капучіно, а іншою рукою відкрутіть його, повертаючи за годинниковою стрілкою та тягнучи вниз (мал. 17).

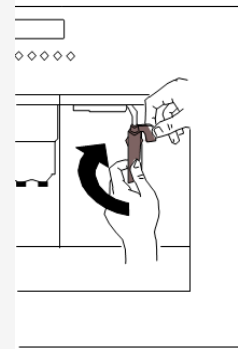

### 3. Використання

4. Витягніть сопло з парового патрубку, потягнувши його вниз (мал. 18).
5. Обережно промийте пристрій для приготування капучіно та парове сопло в теплій воді.

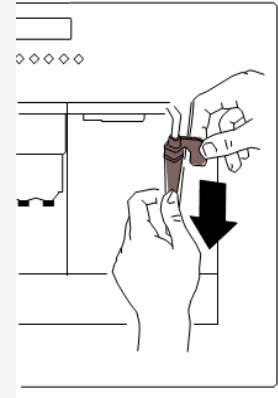

18

6. Переконайтеся, що два отвори, зображені на мал. 19, не закупорені. Якщо необхідно, прочистьте їх шпилькою.

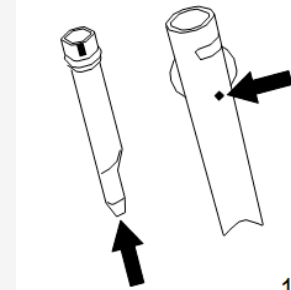

19

7. Установіть парове сопло на місце. Для цього, докладно зусиль, вставте його в паровий патрубок і, обертаючи, посуньте вгору.
8. Установіть на місце пристрій для приготування капучіно, натиснувши його вгору та повернувши проти годинникової стрілки.

## 4. Обслуговування

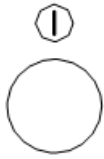

### 4.1. Чищення та обслуговування

Перш ніж виконувати операції з чищення, вимкніть пристрій, натиснувши кнопку ввімкнення та вимкнення ① на панелі керування та зачекайте, доки пристрій охолоне. Ніколи не занурюйте кавоварку еспресо у воду. Це електричний пристрій. Не використовуйте розчинники та абразивні засоби для чищення пристрою. М'якої зволоженої тканини буде достатньо. Ніколи не мийте жодних компонентів пристрою в посудомийній машині.

#### 4.1.1. Чищення кавоварки еспресо

Чистіть контейнер для гущі (як описано на стор. 10) щоразу, коли його потрібно спорожнити. Резервуар для води також потрібно регулярно чистити. Піддон обладнано індикатором рівня (червоного кольору), що вказує на рівень води, яку він містить. Коли індикатор стає видимим (за кілька міліметрів під піддоном), піддон необхідно спорожнити та почистити. Переконайтеся, що отвори в патрубку подавання кави не закупорені. Щоб відкрити їх, зішкребіть залишки висохлої кави за допомогою голки (мал. 20).

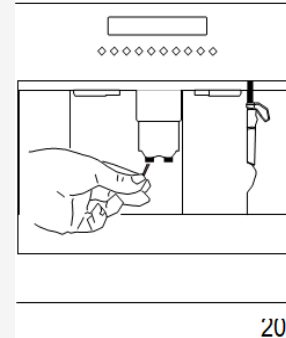

20

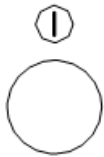

#### 4.1.2. Чищення заварювального пристрою

Заварювальний пристрій необхідно регулярно чистити, щоб уникнути утворення кавового накипу, який може призвести до несправної роботи. Виконайте наведену нижче процедуру.

1. Вимкніть пристрій, натиснувши кнопку ввімкнення та вимкнення ① на панелі керування (не вимикайте основний перемикач і не від'єднуйте пристрій від електромережі), і зачекайте, поки вимкнеться дисплей.
2. Відкрийте службові дверцята (див. мал. 8 на стор. 10).
3. Вийміть піддон і контейнер для гущі (мал. 9 на стор. 10) та почистіть їх.
4. Натисніть у напрямку центра дві червоні кнопки розблокування, розташовані по боках заварювального пристрою (мал. 21), витягніть його.



21

## 4. Обслуговування



Заварювальний пристрій можна витягнути, тільки якщо кавоварка вимкнена (натисканням кнопки ввімкнення та вимкнення ①). Спроба витягти заварювальний пристрій, коли кавоварка ввімкнена, може призвести до серйозної несправності.

Промийте заварювальний пристрій під проточною водою, не використовуючи миючі засоби. Ніколи не мийте заварювальний пристрій у посудомийній машині.

5. Ретельно почистіть внутрішню частину пристрою. Щоб видалити кавовий накіп із внутрішньої частини пристрою, зіскребіть його пластиковою або дерев'яною вилкою (мал. 22).

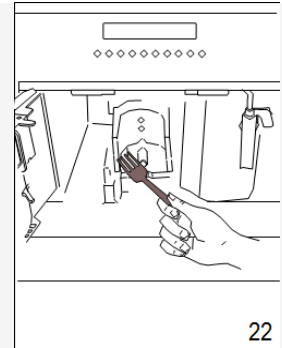

6. Видаліть залишки за допомогою пилососа (мал. 23).

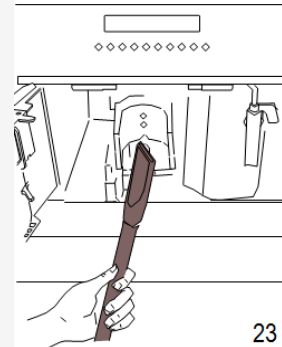

7. Установіть заварювальний пристрій (A), посунувши його в напрямку кріплень (B) і виступу (C) вниз (D), а потім натискайте на позначку PUSH (E), доки він із клацанням не стане на місце (мал. 24).

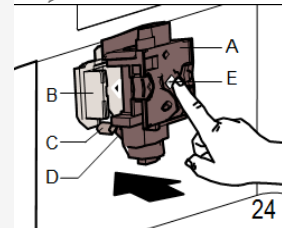

## 4. Обслуговування

8. Почувши клацання, переконайтеся, що червоні кнопки зафіксувалися, інакше дверцята не вдасться закрити.

- Кнопки зафіксовано правильно (ПРАВИЛЬНО, мал. 25).

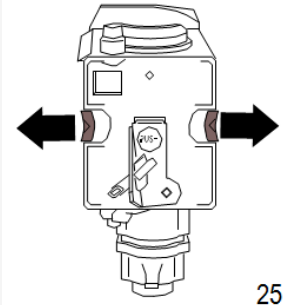

25

- Кнопки зафіксовано неправильно (НЕПРАВИЛЬНО, мал. 26).

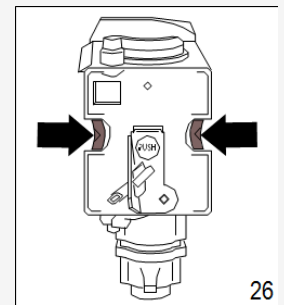

26



### Примітки

- Якщо заварювальний пристрій не встановлено з клацанням на місце, а дві червоні кнопки не зафіксовано, службові дверцята не закриватимуться.

### Примітки

- Якщо заварювальний пристрій не встановлено з клацанням на місце, а дві червоні кнопки не зафіксовано, службові дверцята не закриватимуться.
- Якщо заварювальний пристрій важко вставити, перед вставлянням стисніть його до належного розміру. Для цього, докладючи зусиль, натисніть його одночасно зверху та знизу, як показано на мал. 27.

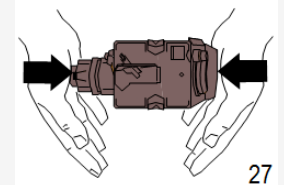

27

- Якщо все ще не вдається вставити заварювальний пристрій:
  - не вставляйте його у пристрій, установіть піддон, закрийте службові дверцята, установіть основний перемикач на задній панелі з положення «0», а потім знову в положення «1»;
  - зачекайте, доки погаснуть усі індикатори, потім відкрийте дверцята, вийміть піддон і встановіть заварювальний пристрій;
  - установіть піддон разом із контейнером для гуці;
  - закрийте службові дверцята.

## 4. Обслуговування

### 4.2. Змінення та налаштування параметрів меню

Такі параметри меню та функції можуть бути змінені користувачем:

- годинник;
- час автозапуску;
- процес видалення накипу;
- температура кави;
- час протягом, якого пристрій залишатиметься ввімкненим;
- жорсткість води;
- заводські значення параметрів.

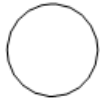

MENU

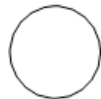

NEXT

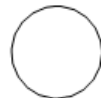

CHANGE

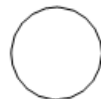

OK

#### 4.2.1. Налаштування годинника

Для налаштування годинника виконайте наведену нижче процедуру.

1. Натисніть кнопку «MENU», а потім натискайте кнопку «NEXT», доки на дисплеї не відобразиться пункт «CLOCK».
2. Натискайте кнопку «CHANGE» для встановлення часу. (Якщо утримувати кнопку «CHANGE» натиснутою, час змінюватиметься швидше).
3. Натисніть кнопку «OK», щоб підтвердити значення.
4. Натисніть кнопку «MENU», щоб вийти з режиму налаштування, або кнопку «NEXT», щоб змінити інші параметри.
5. Коли пристрій перебуває в режимі очікування, можна дізнатися час, натиснувши одну з кнопок (окрім кнопки ввімкнення та вимкнення).

#### 4.2.2. Налаштування часу автозапуску

Ця функція дає змогу налаштувати час автоматичного ввімкнення пристрою.

1. Переконайтеся, що годинник пристрою налаштовано, як описано вище.
2. Натисніть кнопку «MENU», а потім натискайте кнопку «NEXT», доки на дисплеї не відобразиться пункт «START TIME».
3. Натискайте кнопку «CHANGE» для встановлення часу автозапуску. (Якщо утримувати кнопку «CHANGE» натиснутою, час змінюватиметься швидше).
4. Натисніть кнопку «OK», щоб підтвердити значення.
5. Один раз натисніть кнопку «NEXT», після чого на пристрої відобразиться повідомлення «AUTO-START NO».
6. Натисніть кнопку «CHANGE», щоб змінити налаштування функції (на пристрої відобразиться повідомлення «AUTO- START YES»).
7. Натисніть кнопку «OK», щоб активувати функцію автозапуску.
8. Натисніть кнопку «MENU», щоб вийти з режиму налаштування, або кнопку «NEXT», щоб змінити інші параметри.



## 4. Обслуговування

### 4.2.3. Видалення накипу

З часом постійне нагрівання води, яка використовується для приготування кави, призводить до утворення накипу у внутрішніх контурах пристрою. Якщо на дисплеї пристрою відображається повідомлення «DESCALE», необхідно виконати процедуру видалення накипу.

Виконайте наведену нижче процедуру.

1. Переконайтеся, що пристрій готовий до роботи.
2. Натисніть кнопку «MENU». Після чого натискайте кнопку «NEXT», доки на дисплеї не відобразиться «DESCALE NO».
3. Натисніть кнопку «CHANGE». На дисплеї пристрою відобразиться повідомлення «DESCALE YES».
4. Натисніть кнопку «OK», щоб запустити програму видалення накипу.
5. На пристрої відобразиться повідомлення «ADD DESCALER PRESS OK».
6. Спорожніть резервуар для води та вилийте в нього засіб для видалення накипу з пляшки, яка постачалася в комплекті з пристроєм. Потім долийте питної води, наповнивши резервуар до рівня «MAX». Для подальших операцій із видалення накипу зазначений вище розчин можна придбати в авторизованих сервісних центрах.



Слідкуйте, щоб бризки засобу для видалення накипу не потрапляли на поверхні, чутливі до кислоти, такі як мармур, вапняк і полива.

7. Установіть контейнер ємністю щонайменше 1,5 літра під пристрій для приготування капучіно (мал. 2 на стор. 6).
8. Натисніть кнопку «OK». На дисплеї пристрою відобразиться повідомлення «APPLIANCE IN DESCALING».
9. Розчин для видалення накипу витікатиме з пристрою для приготування капучіно, наповнюючи контейнер унизу.
10. Програма видалення накипу кілька разів автоматично запускається та призупиняється, щоб видалити відкладення кави з кавоварки.
11. Приблизно через 30 хвилин на дисплеї пристрою відобразиться повідомлення «RINSING FILL TANK». Після цього необхідно промити пристрій, щоб видалити з пристрою залишки розчину для видалення накипу.
12. Вийміть резервуар для води, промийте його та наповніть чистою водою.
13. Установіть резервуар на місце. На дисплеї пристрою відобразиться повідомлення «RINSING PRESS OK».
14. Спорожніть наповнений рідиною контейнер (під пристроєм для приготування капучіно), а потім установіть його на місце під пристрій для приготування капучіно.

## 4. Обслуговування

15. Натисніть кнопку «ОК». Із пристрою в контейнер внизу потече гаряча вода, а на дисплеї відобразиться повідомлення «RINSING».
16. Коли резервуар для води буде спорожнено, на дисплеї пристрою відобразиться повідомлення «RINSING COMPLETE PRESS OK BUTTON».
17. Натисніть кнопку «ОК» і наповніть резервуар для води чистою водою.
18. Тепер програму видалення накипу завершено, а пристрій знову готовий для приготування кави. Якщо перервати процедуру видалення накипу до її завершення, на пристрої продовжить відображатися повідомлення про необхідність видалення накипу, а програму знадобиться почати з початку.



Якщо регулярно не видаляти накип із пристрою, гарантію не буде надано.

### 4.2.4. Змінення температури кави

Щоб змінити температуру кави, виконайте наведену нижче процедуру.

1. Натисніть кнопку «MENU». Після чого натискайте кнопку «NEXT», доки на дисплеї не відобразиться «TEMPERATURE MEDIUM».
2. Натискайте кнопку «CHANGE», доки на дисплеї пристрою відобразиться потрібна температура кави.
3. Натисніть кнопку «ОК», щоб підтвердити вибрану температуру.
4. Натисніть кнопку «MENU», щоб вийти з режиму налаштування, або кнопку «NEXT», щоб змінити інші параметри.

### 4.2.5. Змінення часу протягом, якого пристрій залишатиметься ввімкненим

Пристрій попередньо налаштовано на заводі, щоб він автоматично вимикався через одну годину з моменту останнього приготування кави. Кількість годин, протягом яких пристрій залишатиметься ввімкненим, можна змінити, виконавши наведену нижче процедуру.

1. Натисніть кнопку «MENU». Після чого натискайте кнопку «NEXT», доки на дисплеї не відобразиться «OFF AFTER 1 HOUR».
2. Натискайте кнопку «CHANGE», щоб змінити кількість годин, протягом яких пристрій залишатиметься ввімкненим.
3. Натисніть кнопку «ОК», щоб підтвердити значення.
4. Натисніть кнопку «MENU», щоб вийти з режиму налаштування, або кнопку «NEXT», щоб змінити інші параметри.

## 4. Обслуговування

### 4.2.6. Настроювання жорсткості води

Повідомлення «DESCALE» відображається, якщо пристрій використовувався протягом періоду часу, попередньо встановленого на заводі. Цей час розраховано на основі максимальної кількості вапна, яка може міститися у використовуваній воді. Якщо необхідно, цей період експлуатації можна подовжити, щоб виконувати видалення накопичення рідше. Для цього потрібно запрограмувати пристрій залежно від дійсного вмісту вапна у використовуваній воді. Виконайте наведену нижче процедуру.

1. Зніміть смужку «Total Hardness Test» (Визначення загальної жорсткості води) (на першій сторінці цього довідника). Потім повністю занурте її у воду на кілька секунд. Вийміть її та зачекайте приблизно 30 секунд (доки вона змінить колір і на ній утворяться червоні крапки). Наприклад, якщо на індикаторній стрічці з'явилося 3 червоні квадратики, для рівня жорсткості необхідно встановити значення 3. Якщо у вас більше немає засобу для перевірки жорсткості води, дані можна знайти в таблиці нижче.



2. Натисніть кнопку «MENU». Після чого натискайте кнопку «NEXT», доки на дисплеї не відобразиться «WATER HARDNESS 4».
3. Натискайте кнопку «CHANGE», доки цифра не співпадатиме з кількістю червоних квадратиків на індикаторній смужці.
4. Натисніть кнопку «OK», щоб підтвердити значення. Тепер кавоварку запрограмовано таким чином, що попередження про утворення накипу відобразатиметься, коли це необхідно, залежно від дійсної жорсткості води.

Інформацію про жорсткість води у вашому регіоні можна отримати в місцевій службі водопостачання. У наведеній нижче таблиці можна знайти значення жорсткості води, необхідне для пристрою.



Жорсткість у Німеччині	Жорсткість у Франції	Жорсткість води в кавоварці еспрессо
0–6 dH	0–11 fH	1
7–13 dH	12–17 fH	2
14–20 dH	18–36 fH	3
> 21 dH	> 37 fH	4

## 4. Обслуговування

### 4.2.7. Скидання параметрів до стандартних заводських значень

У разі змінення початкових значень стандартні заводські значення можна повернути, виконавши наведену нижче процедуру.

1. Натисніть кнопку «MENU» . Після чого натискайте кнопку «NEXT», доки на дисплеї не відобразиться «RESET TO DEFAULT NO».
2. Натисніть кнопку «CHANGE» . На дисплеї пристрою відобразиться повідомлення «RESET TO DEFAULT YES».
3. Натисніть кнопку «OK», щоб установити стандартні заводські значення.
4. Натисніть кнопку «MENU», щоб вийти з режиму налаштування, або кнопку «NEXT», щоб змінити інші параметри.

### 4.2.8. Змінення мови

Для змінення мови виконайте наведені нижче кроки.

1. Натисніть і потримайте кнопку «CHANGE» щонайменше 5 секунд, доки на дисплеї пристрою не відобразиться повідомлення «PRESS OK TO INSTALL ENGLISH».
2. Потім натисніть і потримайте кнопку «OK» щонайменше 3 секунди для підтвердження. після цього на дисплеї пристрою відобразяться повідомлення англійською мовою.

## 5. Повідомлення

ПОВІДОМЛЕННЯ	ЗНАЧЕННЯ	НЕОБХІДНІ ДІЇ
FILL TANK	Резервуар для води порожній або неправильно встановлений.  Резервуар забруднено або покрито вапняковим накипом.	Наповніть резервуар для води, як описано на стор. 6 (мал. 1), і вставте його до кінця.  Промийте або видаліть накип із резервуара.
GROUND TOO FINE ADJUST MILL AND PRESS OK	Кава подається надто повільно.  Пристрою не вдається приготувати каву.	Поверніть регулятор рівня помелу на одне клацання за часовою стрілкою (див. розділ 3.2.4 на стор. 12).  Натисніть кнопку «OK».
EMPTY GROUNDS CONTAINER	Контейнер для гущі заповнено.	Спорожніть контейнер для гущі та почистіть його, як описано на стор. 10, а потім встановіть на місце.
INSERT GROUNDS CONTAINER	Після чищення контейнер для гущі не було встановлено на місце.	Відкрийте службові дверцята та вставте контейнер для гущі.
ADD PRE-GROUND COFFEE	Вибрано функцію приготування меленої кави, але мелену каву не додано в жолоб.	Додайте мелену каву, як описано в розділі 3.2.5 на стор. 12 і 13.
FILL BEAN CONTAINER	Закінчилися кавові зерна.  Якщо кавомолка працює надто шумно, це означає, що камінчик серед кавових зерен заблокував роботу кавомолки.	Наповніть контейнер для зерен.  Зверніться в авторизований сервісний центр.

## Повідомлення

ПОВІДОМЛЕННЯ	ЗНАЧЕННЯ	НЕОБХІДНІ ДІЇ
DESCALE	Це повідомлення вказує на наявність вапнякового накипу у пристрої.	Необхідно якнайшвидше виконати процедуру видалення накипу, описану в розділі 4.2.3 на стор. 21 і 22.
PRESS NEXT + CHANGE	Можливо, після чищення заварювальний пристрій не було встановлено в кавоварку еспресо.	Не відкривайте службові дверцята та не встановлюйте заварювальний пристрій у кавоварку. Після чого виконайте відображені інструкції.
CLOSE DOOR	Службові дверцята відкриті.	Якщо не вдається закрити службові дверцята, переконайтеся, що заварювальний пристрій встановлено належним чином (див. розділ 4.1.2 на стор. 17, 18 та 19).
INSERT INFUSER ASSEMBLY	Можливо, після чищення заварювальний пристрій не було встановлено в кавоварку еспресо.	Установіть заварювальний пристрій (див. розділ 4.1.2. на стор. 17, 18 та 19).
GENERAL ALARM	Внутрішня частина пристрою дуже забруднена.	Ретельно прочистіть внутрішню частину пристрою, як описано в розділі 4.1.1 на стор. 17. Якщо після чищення це повідомлення все ще відображається, зверніться в сервісний центр.

## 6. Несправності

Несправності, які можна усунути, перш ніж дзвонити в сервісний центр.

Якщо пристрій не працює, причини несправності можна виявити та усунути, звернувшись до розділу 5. З іншої сторони, якщо повідомлення не відображається, виконайте наведені нижче перевірки, перш ніж звертатися в сервісний центр.



НЕСПРАВНІСТЬ	ПРИЧИНА	СПОСІБ УСУНЕННЯ
Кава не гаряча.	Чашки не були підігріті.  Заварювальний пристрій надто холодний.	Підігрійте чашки, промивши їх у гарячій воді (див. розділ 3.2.2 на стор. 9 і 10, «Поради щодо приготування більш гарячої кави»)  Підігрійте заварювальний пристрій, натиснувши кнопку  , перш ніж готувати каву (див. розділ 3.2.2 на стор. 9 і 10, «Поради щодо приготування більш гарячої кави»).
Кава недостатньо піниста.	Кава надто грубого помелу.  Непридатний тип кави.	Поверніть регулятор рівня помелу на одне клацання проти часової стрілки (див. розділ 3.2.4 на стор. 12).  Використайте каву, призначену для кавоварок еспресо.
Кава подається надто повільно.	Кава надто дрібного помелу.	Поверніть регулятор рівня помелу на одне клацання за часовою стрілкою (див. розділ 3.2.4 на стор. 12).
Кава подається надто швидко.	Кава надто грубого помелу.	Поверніть регулятор рівня помелу на одне клацання проти часової стрілки (див. розділ 3.2.4 на стор. 12).
Кава не подається з одного патрубку.	Отвори патрубка закупорені.	Зішкребіть залишки висохлої кави за допомогою голки (див. розділ 4.1.1 на стор. 17, мал. 20).

## 6. Несправності

НЕСПРАВНІСТЬ	ПРИЧИНА	СПОСІБ УСУНЕННЯ
У разі натискання кнопки подавання пари з пристроєм для приготування капучіно не подається пара.	Отвори пристрою для приготування капучіно та парового сопла закупорені.	Прочистіть отвори пристрою для приготування капучіно та парового сопла (див. стор. 16, мал. 19).
У разі натискання кнопки ☞, ☞ або ☞, з пристроєм не подається кави, а подається лише вода.	Можливо, мелена кави застрягла в жолобі.	Видаліть мелену каву з жолоба за допомогою ножа (див. стор. 13, мал. 14). Потім прочистіть заварювальний пристрій і внутрішню частину пристрою (див. опис цієї процедури в розділі 4.1.2 на стор. 17, 18 та 19).
У разі натискання кнопки ввімкнення та вимкнення Ⓛ пристрій не вмикається.	Пристрій не підключено до електромережі або не ввімкнено основний перемикач на правій панелі пристрою.	Переконайтеся, що силовий шнур підключено до розетки, а основний перемикач встановлено в положення «Увімк.» (I).
Не вдається вийняти заварювальний пристрій, щоб почистити його.	Пристрій увімкнено. Заварювальний пристрій можна вийняти, тільки якщо пристрій вимкнено.	Вимкніть пристрій (за допомогою кнопки ввімкнення та вимкнення Ⓛ) і витягніть заварювальний пристрій (див. розділ 4.1.2 на стор. 17, мал. 21). <b>ВАЖЛИВО:</b> заварювальний пристрій можна вийняти, тільки якщо кавоварку вимкнено. Спроба витягти заварювальний пристрій, коли кавоварка ввімкнена, може призвести до серйозної несправності.



## 6. Несправності

НЕСПРАВНІСТЬ	ПРИЧИНА	СПОСІБ УСУНЕННЯ
З пристрою не подається кава під час використання меленої кави (не в зернах).	Додано забагато меленої кави.	Вийміть заварювальний пристрій і ретельно прочистіть внутрішню частину кавоварки, як описано в розділах 4.1.1 і 4.1.2 на стор. 17, 18 та 19. Повторіть операцію, додавши щонайбільше 2 мірні ложки меленої кави.
	Кнопку  не було натиснуто, тому пристрій використав і мелену каву, що була додана, і каву, розмелену кавомолкою.  Мелену каву додано, коли пристрій було вимкнено.	Ретельно прочистіть внутрішню частину пристрою, як описано в розділі 4.1.1. на стор. 17. Повторіть операцію, спочатку натиснувши кнопку  , як описано в розділі 3.2.5 на стор. 12.
Кава не подається з патрубків, але витікає з області службових дверцят.	Отвори патрубків закупорені висухлою кавою.	Вийміть заварювальний пристрій і ретельно прочистіть внутрішню частину кавоварки, як описано в розділах 4.1.1 і 4.1.2 на стор. 17, 18 та 19. Повторіть операцію, але спочатку ввімкніть пристрій.
	Рухомий контейнер на внутрішній стороні сервісних дверцят заблоковано, тому він не може повертатися.	Прочистіть отвори голкою (див. розділ 4.1.1 на стор. 17, мал. 20).  Ретельно прочистіть рухомий контейнер, особливо в області завіс.

## 7. Інструкції щодо встановлення

### 7.1. Важливі зауваження

- Знявши пакування, переконайтеся, що виріб не пошкоджено, а його комплектація повна.  
Якщо є сумніви, не використовуйте пристрій, а зверніться до кваліфікованого спеціаліста.
- Установлення має здійснюватися кваліфікованим технічним спеціалістом відповідно до діючих правил.
- Елементи пакування (пластикові пакети, пінопласт тощо) не можна залишати в межах досяжності дітей, оскільки вони можуть бути небезпечними.
- Ніколи не встановлюйте пристрій у приміщенні, де температура може опускатися до 0 °C або нижче (пристрій може пошкодитися, якщо вода замерзне).
- Переконайтеся, що напруга в мережі відповідає напрузі, зазначеній на паспортній табличці пристрою. Підключіть пристрій до ефективно заземленої розетки з номінальним струмом 10 А. Виробник не може вважатися таким, що несе відповідальність за можливі інциденти, викликані відсутністю належного заземлення.
- Розетка має залишатися видимою після встановлення.
- Не використовуйте розгалужувачі або подовжувальні шнури.
- Користувач не має замінювати силовий шнур цього пристрою, оскільки така операція потребує використання спеціальних інструментів. Якщо шнур пошкоджено або він потребує заміни, звертайтеся тільки в авторизований сервісний центр для уникнення будь-яких ризиків.
- Для підключення до електромережі використовуйте тільки шнур типу HO5 VV-F, як зазначено на табличці внизу.

Провідники	Кількість x розмір
230 В ~+  ~	3 x 1,0 мм <sup>2</sup>

- Необхідно настроїти жорсткість води якомога швидше, виконавши інструкції в розділі 4.2.6 на стор. 23.

## 7. Інструкції щодо встановлення

### 7.2. Підключення до електромережі

Підключати пристрій має тільки авторизований спеціаліст із технічного обслуговування.

Підключення має відповідати державним і місцевим вимогам.

Пристрій завжди має бути заземлено.

Пристрій постачається із силовим шнуром, який має бути оснащеним штепселем. Див. наведену нижче таблицю.

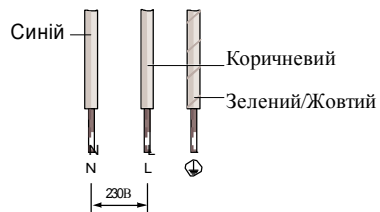

Якщо потрібно встановити фіксоване підключення, переконайтеся, що на лінії електроживлення встановлено багатополярний перемикач із зазором між контактами щонайменше 3 мм.

### 7.3. Вбудовування

Перевірте мінімальні розміри, необхідні для належного встановлення пристрою. Кавоварка еспресо має бути встановлена в шафі, яка, у свою чергу, має бути приєднана до стіни.

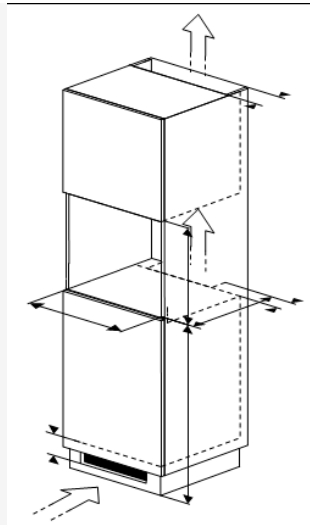

## 7. Інструкції щодо встановлення

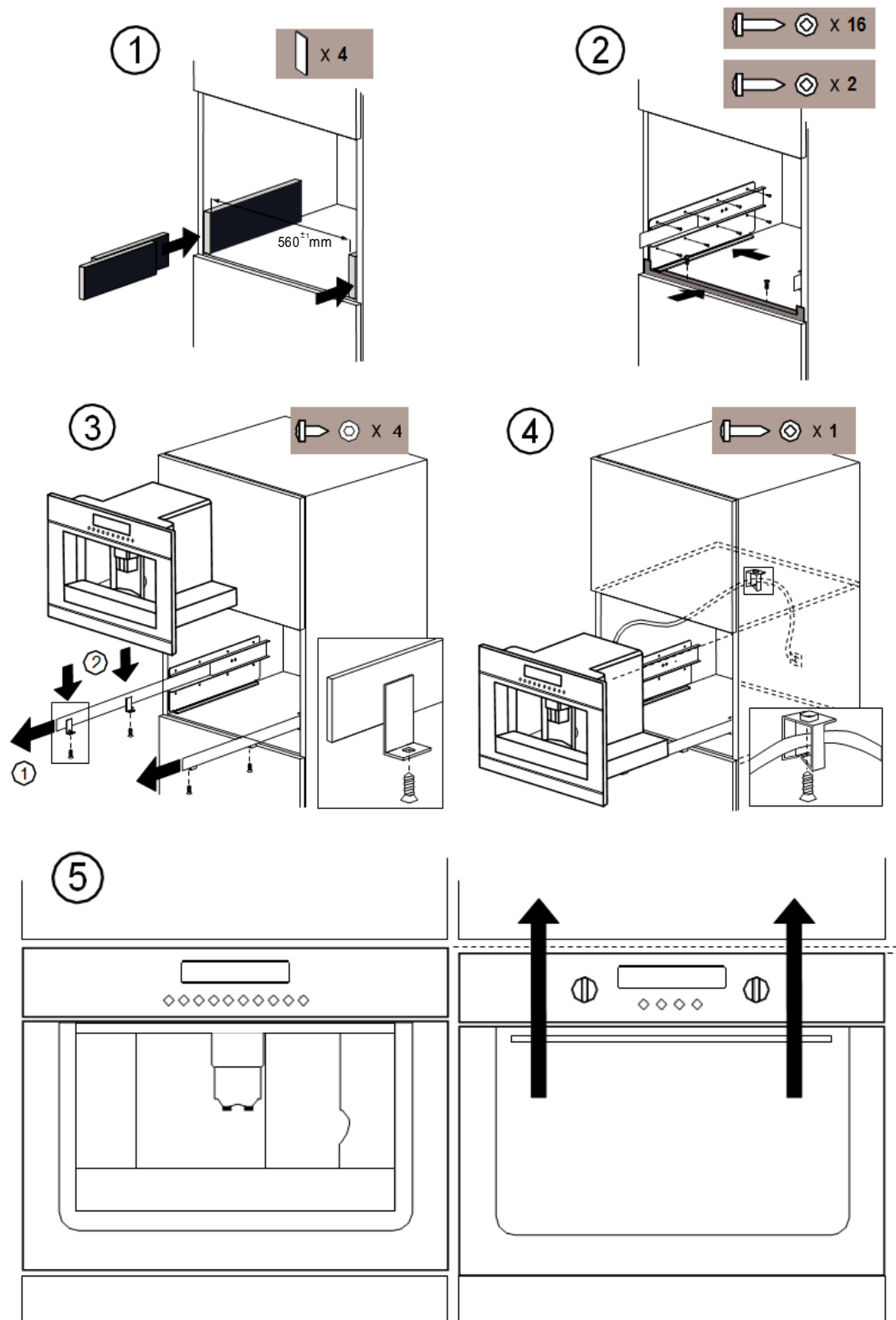

## 8. Додатки

### 8.1. Утилізація пристрою та пакування

Забезпечивши належну утилізацію цього виробу, ви допоможете уникнути потенційно негативних наслідків для навколишнього середовища та здоров'я людей, які в іншому разі могли б бути викликані неправильною утилізацією цього виробу. Відповідну інформацію можуть надати місцеві органи влади.

Пакування цього пристрою придатне для повторного використання. Воно може бути виготовлено з:

- картону;
- Поліетиленової фольги (PE);
- пінопласту, який не містить вуглецевого волокна (пінополістирол).

Ці матеріали необхідно утилізувати відповідно до офіційних правил.

Щоб привернути увагу до того факту, що роздільна переробка побутових електричних пристроїв є обов'язковою, пристрій позначено символом перекресленої корзини. Це означає, що після завершення строку його експлуатації, його не можна утилізувати як побутові відходи. Замість цього його необхідно передати у спеціальний центр збору відходів, яким керує місцевий орган влади, або дилеру, що надає таку послугу.

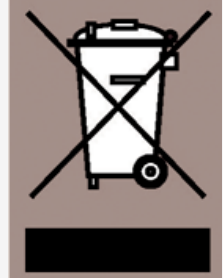

Роздільна переробка побутових пристроїв, таких як кавоварка еспресо, дає змогу уникнути будь-яких негативних впливів на навколишнє середовище та здоров'я суспільства, які інакше можуть виникнути.

Завдяки цьому забезпечується відновлення матеріалів, що використовувалися для виготовлення цього виробу, призводячи до значної економії сировини та енергії.

### 8.2. Технічна інформація

На табличці основних технічних даних, розташованій на боковій панелі пристрою, наведено відомості про сумарне навантаження під час підключення, потрібну напругу та частоту.