

Bedienungsanleitung

WMF 900

DE - Typ 03 0400

Display Betriebsbereitschaft

Die Beschreibungen in dieser Bedienungsanleitung gehen immer von dem betriebsbereiten Kaffeevollautomaten aus.

Bitte Ihre Wahl
08:15 01.03.2010

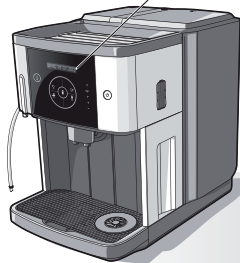
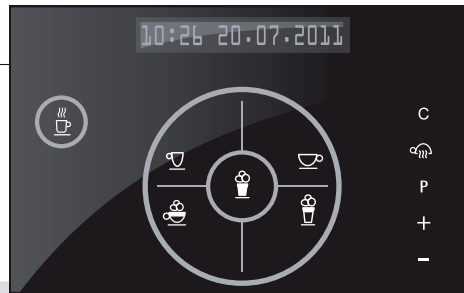

Das Design des Displays kann je nach Maschinentyp leicht variieren.

P	P-Taste Programme aufrufen Auswahl bestätigen
-	Minus-Taste Zurück blättern Wert reduzieren Kaffeestärke reduzieren Tassenfüllmenge reduzieren
+	Plus-Taste Vorwärts blättern Wert erhöhen Kaffeestärke erhöhen Tassenfüllmenge erhöhen Kannenfunktion

	kurz drücken: 1x Espresso
	lang drücken: 2x Espresso
	kurz drücken: 1x Café Crème
	lang drücken: 2x Café Crème
	kurz drücken: 1x Cappuccino
	lang drücken: 2x Cappuccino
	kurz drücken: 1x Latte Macchiato
	kurz drücken: 1 Becher Milch
	drücken und halten, bis Sie die gewünschte Menge Milchschaum erhalten haben
	kurz drücken: 1 Glas heißes Wasser
	drücken und halten, bis Sie die gewünschte Menge heißes Wasser erhalten haben.
C	C-Taste Vorgang abbrechen Zurück ohne ändern
	Steam-Jet länger als 2 Sekunden drücken: - Aufwärm-Spülung



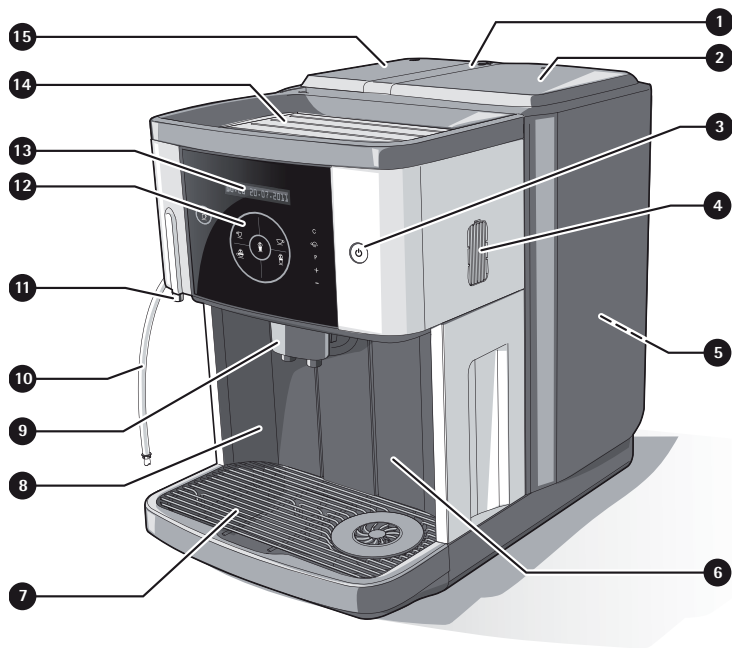

Legende	
1	Deckel Kaffeemehleinwurf
2	Deckel Brüheinheit
3	On/Off-Schalter
4	Lüftungsgitter
5	WMF Professional-Brewing-System (im Gehäuse)
6	Wassertank
7	Tropfschale mit Abtropfgitter
8	Satzbehälter
9	WMF All-In-One-Auslauf
10	Milchschlauch
11	Heißwasser-Auslauf
12	Bedienfeld mit Getränketasten
13	Display
14	Tassenablage
15	Deckel Bohnenbehälter



Lassen Sie diese Seite ausgeklappt, während Sie die Bedienungsanleitung lesen.
 So haben Sie einen Überblick über den gesamten Kaffeevollautomaten inklusive aller Bestandteile.
 Die Positionen ①...⑮ begegnen Ihnen in den einzelnen Kapiteln wieder.

Besondere Merkmale im Überblick

Folgende Funktionen machen Ihren WMF Kaffeefullautomaten einzigartig:

Vielzahl an Kaffeespezialitäten

Mit dem WMF Kaffeefullautomaten bereiten Sie mit nur einer Berührung eine Vielzahl an Kaffeespezialitäten zu, wie z.B. Café Creme, Espresso, Cappuccino und Latte Macchiato. Außerdem können Sie warme Milch und Heißwasser für Tee herstellen.

WMF All-In-One Auslauf

Der WMF All-In-One-Auslauf ist Kaffeeauslauf und Milchschaumer in einem. Außerdem ist er höhenverstellbar, so dass Sie von der Espressotasse bis zum Latte Macchiato-Glas alles unterstellen können. Für den Kaffeegenuss zu zweit gibt es Dank Doppelmilchdüse zwei Portionen Capuccino gleichzeitig.



In der obersten Position des All-In-One Auslaufs wird Milch ausgegeben.



Wenn Sie den All-In-One-Auslauf ein Stück nach unten ziehen, wird Milchschaum ausgegeben.

Touch Concept

Ihren WMF Kaffeefullautomaten bedienen Sie einfach über Berührung des Bedienfelds. Das Beleuchtungskonzept unterstützt Sie bei der Navigation: Nur die bedienbaren Tasten sind beleuchtet.

WMF Professional-Brewing-System

Das Herz Ihres WMF Kaffeefullautomaten ist das WMF Professional-Brewing-System. Durch optimalen Druck und das WMF Vorbrüh-Prinzip erhalten die Kaffeespezialitäten ihren einzigartigen Geschmack.

WMF Connect and Clean

Die weltweit einzigartige automatische Spülung von Milch- und Kaffeesystem mit integrierter Abschaltfunktion hilft Ihnen dabei, Getränke mit Milch spielend einfach auf hygienische Weise herzustellen.

WMF Steam-Jet: Tassenerwärmung in Sekunden

Mit dem WMF Steam-Jet wärmen Sie Ihre Tassen binnen Sekunden auf die optimale Temperatur vor.

Individual Taste

Für den Kaffee mit individueller Note stehen Ihnen vielfältige Einstellmöglichkeiten zur Verfügung wie z.B. Kaffeestärke, Mahlgrad oder Anpassung der Kaffeemenge an die Tassengröße. Aroma und Tassenfüllmenge können zusätzlich über die Schnellwahlfunktion für die nächste Tasse angepasst werden.

Für effizienten Energiehaushalt

4 individuell einstellbare Energiespar-Levels und die automatische Ausschaltzeit helfen Energie zu sparen. Dank der WMF-Zero-Energy-Function verbraucht die Maschine keinen Strom, wenn sie ausgeschaltet ist.

Vorbemerkung

Herzlichen Glückwunsch zu Ihrem neuen WMF Kaffeevollautomaten.

Ihr WMF Kaffeevollautomat ist mit den wichtigsten Komponenten eines professionellen WMF Kaffeevollautomaten ausgestattet – die Basis für Ihren perfekten Kaffeegenuss.

Lesen Sie diese Bedienungsanleitung, bevor Sie mit der Kaffeezubereitung starten. Nur dann kennen Sie alle Funktionen, können Ihren WMF Kaffeevollautomaten sicher bedienen und sich mit einem wunderbaren Kaffee verwöhnen lassen.

Zeichen und Symbole

Verwendete Symbole für Gefahrenhinweise und deren Bedeutung



Gefahr!
Verletzungsgefahr!



Gefahr!
Verbrennungs- und Verbrühungsgefahr!



Gefahr!
Lebensgefahr durch Stromschlag!



Vorsicht!
Gefahr möglicher Sachschäden!

Tipps und Hinweise



Nützliche Informationen und Tipps



Querverweis

Inhaltsverzeichnis

1	Zu Ihrer Sicherheit	1		
1.1	Bestimmungsgemäße Verwendung	1		
1.2	Gefahrenhinweise	2		
2	Inbetriebnahme	7		
2.1	Lieferumfang	7		
2.2	Aufstellen und anschließen	8		
2.3	Wasserhärte testen	10		
2.4	Wassertank reinigen	10		
2.5	WMF Wasserfilter einsetzen	11		
2.6	Wassertank füllen	12		
2.7	Milchschlauch einsetzen	12		
2.8	Kaffeebohnenbehälter füllen	13		
2.9	Ersteinstellung	14		
3	Bedienung	18		
3.1	Kaffeevollautomaten ein- und ausschalten	18		
3.1.1	Einschalten	19		
3.1.2	Ausschalten	19		
3.1.3	Timerbetrieb (automatisches Einschalten)	20		
3.2	Milch verwenden	21		
3.3	Kaffeegetränke zubereiten	22		
3.3.1	Kaffeespezialitäten per Knopfdruck	22		
3.3.2	WMF Steam-Jet: Effiziente Tassenerwärmung in Sekunden	24		
3.3.3	Kaffeestärke für das nächste Getränk einstellen	25		
3.3.4	Tassengrößenschnellwahl	25		
3.3.5	Kannenfunktion	26		
3.3.6	Kaffeezubereitung über den Kaffeemehleinwurf	27		
3.3.7	Milch und Milchschaum zubereiten	28		
3.3.8	Heißwasser ausgeben	29		
3.4	Getränkezubereitung abbrechen	29		
3.5	Tipps zum Energiesparen	30		
3.6	Einstellungen vornehmen	30		
3.6.1	Tassengröße einstellen	31		
3.6.2	Getränkeinstellungen	32		
3.6.3	Basiseinstellungen	36		
3.7	Mahlgrad einstellen	38		
3.8	Zählerstände ablesen	41		



Inhaltsverzeichnis

4	Pflege	42	7	Garantie, Gewährleistung und Kundendienst	80
4.1	Übersicht Pflege	42	8	Technische Daten	81
4.2	Pflegeprogramme	43	9	Stichwortverzeichnis	82
4.2.1	Aufruf der Pflegeprogramme	45	10	Impressum	85
4.2.2	Aufwärm-Spülung	45			
4.2.3	Milchsystem-Spülung WMF Connect & Clean	46			
4.2.4	Maschinen-Reinigung - Reinigungsprogramm	48			
4.2.5	Wasserfilter tauschen	51			
4.2.6	Kaffeevollautomaten entkalken	52			
4.3	Manuelle Reinigung	57			
4.3.1	Brüheinheit reinigen	57			
4.3.2	Reinigung Allgemein	61			
4.3.3	Milchsystem reinigen	62			
4.3.4	Dampfdüse reinigen	65			
4.4	O-Ringe einfetten	65			
4.4.1	O-Ring Wassertank einfetten	66			
4.4.2	O-Ring Brüheinheit einfetten	67			
5	Displaymeldungen	68			
5.1	Bedienmeldungen	68			
5.2	Meldungen zur Störungsbehebung	71			
5.3	Probleme ohne Störungsanzeige	75			
6	Transport und Entsorgung	79			

Zu Ihrer Sicherheit

1 Zu Ihrer Sicherheit

Größtmögliche Gerätesicherheit gehört bei WMF zu den Produktmerkmalen, denen unser ganz besonderes Augenmerk gilt. Die Wirksamkeit der integrierten Sicherheitseinrichtungen des WMF Kaffeevollautomaten ist jedoch nur gewährleistet, wenn Sie die folgenden Sicherheitshinweise beachten.

1.1 Bestimmungsgemäße Verwendung

Ihr WMF Kaffeevollautomat ist ein Einzeltassenvollautomat für Espresso und Café Crème, sowie die Milchkaffeespezialitäten Cappuccino und Latte Macchiato. Ferner können Heißwasser, Milchschaum und Milch zubereitet werden. Jede Portion wird auf Tastendruck frisch gebrüht. Der WMF Kaffeevollautomat ist für den privaten Gebrauch konzipiert. Es können sowohl Kaffeebohnen über die Mühle, als auch gemahlener Kaffee über einen Einfüllschacht verarbeitet werden. Der WMF Kaffeevollautomat darf ausschließlich zum Zubereiten von Kaffeegetränken, Aufschäumen und Ausgeben von Milch und zur Heißwasserzubereitung verwendet werden. Das Gerät ist geeignet für die Zubereitung von durchschnittlich 35 Tassen pro Tag.

Der WMF Kaffeevollautomat ist nicht vorgesehen für die Bedienung durch Kinder oder durch Personen mit eingeschränkten Fähigkeiten, Geräte zu bedienen.

Bei Zweckentfremdung, falschem Anschluss, falscher Bedienung, nicht fachgerechter Reparatur oder Nichteinhaltung der obigen Vorgaben, wird keine Haftung für eventuelle Schäden übernommen. Für Schäden, die durch Unterlassen von Reinigung oder Entkalkung oder durch Verwendung von anderen Reinigungs- oder Entkalkungsmitteln als die der WMF entstehen, wird keine Haftung übernommen und entsprechende Garantie- und Gewährleistungsansprüche entfallen.

Zu Ihrer Sicherheit

1.2 Gefahrenhinweise

Trotz aller Sicherheitsvorkehrungen bleibt jedes Gerät bei unsachgemäßem Umgang mit einem Gefahrenpotenzial behaftet. Beachten Sie deshalb bitte folgende Hinweise im Umgang mit Ihrem Kaffeevollautomaten, um Verletzungen und Gesundheitsgefahren zu vermeiden:



Gefahr!

Mögliche Verletzungen am Mahlwerk!

Solange Ihr Kaffeevollautomat eingeschaltet und am Stromnetz angeschlossen ist, kann das Mahlwerk Ihres Kaffeevollautomaten starten und Sie verletzen.

- > Greifen Sie nicht in den Kaffeebohnenbehälter Ihres Kaffeevollautomaten.
- > Schalten Sie Ihren Kaffeevollautomaten aus und ziehen Sie den Netzstecker, wenn Sie den Kaffeebohnenbehälter reinigen möchten.



Gefahr!

Mögliche Lebensgefahr durch Stromschlag!

Wasser oder andere Flüssigkeiten, die in die Elektronik Ihres Kaffeevollautomaten gelangen, können zu lebensgefährlichen Stromschlägen führen.

- > Reinigen Sie Ihren Kaffeevollautomaten und die Aufstellfläche nicht unter fließendem Wasser, nicht mit Dampfreinigern und nicht mit Dampfstrahlgeräten.
 - > Schützen Sie den Kaffeevollautomaten vor Feuchtigkeit und Witterungseinflüssen und verwenden Sie den Kaffeevollautomaten nicht im Freien.
 - > Öffnen Sie keinesfalls das Gehäuse Ihres Kaffeevollautomaten.
 - > Greifen Sie nicht in das Innere Ihres Kaffeevollautomaten, verwenden Sie keine Werkzeuge oder Ähnliches.
-



Gefahr!

Mögliche Lebensgefahr bei Defekten am Netzkabel!

Bei Defekten am Netzkabel besteht das Risiko von lebensgefährlichen Stromschlägen.

- > Schützen Sie das Netzkabel vor Beschädigung:
 - Knicken, kerben oder klemmen Sie das Netzkabel nicht ein.
 - Schützen Sie das Netzkabel vor scharfen Kanten, Feuchtigkeit, Hitze oder Öl.
 - > Schließen Sie das Gerät nicht an, wenn das Netzkabel beschädigt ist.
 - > Reparieren Sie ein beschädigtes Netzkabel nicht selbst.
 - > Lassen Sie ein beschädigtes Netzkabel durch qualifiziertes Fachpersonal wie den WMF Kundendienst ersetzen.
-



Gefahr!

Unfallgefahr für Kinder bei niedriger Aufstellhöhe!

Bei zu niedriger Aufstellhöhe können Kinder das Gerät greifen und möglicherweise durch heißen Dampf oder Wasser verletzt werden.

- > Stellen Sie das Gerät mindestens 85 cm über der Oberkante des Fußbodens auf, ggf. höher.
 - > Stellen Sie das Gerät auf eine Fläche von mindestens 60 cm Tiefe.
 - > Rücken Sie das Gerät soweit nach hinten, dass Kinder die Tropfschale und das Gerät nicht greifen können.
-



Gefahr!

Mögliche Verbrennungs- oder Verbrühungsgefahr an heißen Bauteilen oder an Wasserdampf und heißen Flüssigkeiten!

Der All-In-One Auslauf sowie der Heißwasserauslauf werden im Betrieb sehr heiß und können bei Berührung zu Verbrennungen führen. Heiße Getränke und der austretende Dampf kann Sie verbrühen.

- > Berühren Sie nicht den All-In-One Auslauf, den Heißwasserauslauf oder direkt angrenzende Oberflächen Ihres Kaffeevollautomaten.
- > Vermeiden Sie Kontakt mit dem austretenden Dampf und gehen Sie mit den heißen Getränken vorsichtig um.
- > Lassen Sie die Maschine vor der Reinigung abkühlen. Ebenso, wenn Sie Bestandteile oder Zubehör entfernen oder hinzufügen.



Gefahr!

Mögliche Gesundheitsgefährdung!

Unterlassene Reinigung der Milcheinheit, des Wassertanks oder die Verwendung anderer Lebensmittel oder Materialien als Kaffee können Ihre Gesundheit beeinträchtigen.

- > Reinigen Sie die Maschine regelmäßig nach der Anleitung im Kapitel „Pflege“.
 - > Füllen Sie den Kaffeebohnenbehälter nur mit Kaffeebohnen und füllen Sie nur gemahlene Kaffee in den Einfüllschacht.
 - > Füllen Sie nur sauberes kaltes Trinkwasser in den Wassertank und verwenden Sie nur Milch im Milchsystem Ihres Kaffeevollautomaten. Verwenden Sie kein mineralisiertes oder kohlenstoffhaltiges Wasser.
-



Gefahr!

Mögliche Gesundheitsgefährdung durch Reinigungs- oder Entkalkungsmittel!

Reinigungs- und Entkalkungsmittel sind reizend und werden während der Reinigungsprogramme sehr heiß. Reinigungs- und Entkalkungsmittel können Ihre Gesundheit beeinträchtigen. Reinigungs- und Entkalkungsmittel können Kunststoffteile des Kaffeevollautomaten und andere Gegenstände sowie Textilien beschädigen.

- > Vermeiden Sie jeglichen Kontakt mit Reinigungs- oder Entkalkungsmitteln.
 - > Halten Sie die Reinigungs- und Entkalkungsmittel von Kindern fern.
 - > Nehmen Sie keinesfalls Reinigungs- und Entkalkungsmittel ein oder mischen diese mit anderen Reinigungs- und Entkalkungsmitteln oder anderen Chemikalien.
 - > Waschen Sie ihre Hände und ihr Gesicht nach der Reinigung ihres Kaffeevollautomaten, auch wenn Sie die Reinigung unterbrechen.
 - > Essen oder Trinken Sie nicht während der Reinigungsprogramme.
 - > Sorgen Sie für eine ausreichende Belüftung während der Reinigungsprogramme.
 - > Verwenden Sie ausschließlich die WMF Reinigungs- und Entkalkungsmittel.
-



Vorsicht!

Mögliche Sachschäden auf empfindlichen Aufstellflächen!

Durch Austreten von heißem Dampf oder Wasser können empfindliche Unterlagen beschädigt werden.

- > Schützen Sie empfindliche Aufstellflächen mit einer wasserdichten, wärmeunempfindlichen Unterlage.
 - > Achten Sie darauf, dass die Aufstellfläche trocken bleibt.
-



Vorsicht!

Mögliche Sachschäden durch Überlaufen der Tropfschale!

Wenn Sie die Tropfschale zu selten leeren, kann sie überlaufen. Empfindliche Gegenstände im Umfeld können möglicherweise beschädigt werden.

- > Leeren Sie die Tropfschale nach jeder Systemspülung.
 - > Schalten Sie die Maschine während Ihrer Abwesenheit aus.
-

2 Inbetriebnahme

Jetzt sind es nur noch wenige Handgriffe bis zum perfekten Kaffeegenuss.
In diesem Kapitel erfahren Sie Schritt für Schritt, wie Sie Ihren WMF Kaffeevollautomaten in Betrieb nehmen.

2.1 Lieferumfang

> Überprüfen Sie den Lieferumfang auf Vollständigkeit.



Legende	
1	WMF Kaffeevollautomat
2	WMF Milchsystemreiniger
3	Bedienungsanleitung Garantiekarte Beiblatt Pflegehinweise
4	Karbonathärtetest
5	Wasserfilterkartusche mit Adapter
Zubehör im Polybeutel:	
6	Milchdüse transparent für ungekühlte Milch
7	Multitool
8	WMF Reinigungstabletten
9	Kleine Reinigungsbürsten
10	WMF Fett für Dichtungsringe
11	Milchschlauch mit Milchdüse braun für gekühlte Milch
12	Dampfdüse
13	Netzkabel

2.2 Aufstellen und anschließen

- > Nehmen Sie Ihren Kaffeevollautomaten aus der Verpackung.
- > Prüfen Sie die Maschine auf mögliche Transportschäden.



Vorsicht!

Mögliche Sachschäden auf empfindlichen Aufstellflächen!

Durch austretenden heißen Dampf oder Wasser können empfindliche Unterlagen beschädigt werden.

- > Schützen Sie empfindliche Aufstellflächen mit einer wasserdichten, wärmeunempfindlichen Unterlage.
 - > Achten Sie darauf, dass die Aufstellfläche trocken bleibt.
 - > Treten regelmäßig verstärkt Flüssigkeiten aus, so ist dies eine Störung der Maschine, die umgehend überprüft werden muss.
-

- Aufstellen** Beachten Sie beim Aufstellen Ihres Kaffeevollautomaten die Gefahrenhinweise in Kapitel 1.2 und in diesem Kapitel sowie die nachfolgenden Anweisungen:
- > Stellen Sie Ihren Kaffeevollautomaten auf eine stabile, waagerechte, wasser- und wärmeunempfindliche Unterlage.
 - > Schützen Sie das Netzkabel vor Beschädigung:
 - Knicken oder klemmen Sie das Netzkabel nicht ein.
 - Schützen Sie das Netzkabel vor scharfen Kanten, Feuchtigkeit, Hitze oder ÖL.

Inbetriebnahme

- > Lassen Sie das Kabel nicht über den Tischrand oder das Tischeck hängen.
- > Schützen Sie den Kaffeevollautomaten vor Feuchtigkeit und Witterungseinflüssen und verwenden Sie den Kaffeevollautomaten nicht im Freien.
- > Stellen Sie das Gerät mindestens 85 cm über der Oberkante des Fußbodens auf, ggf. höher.

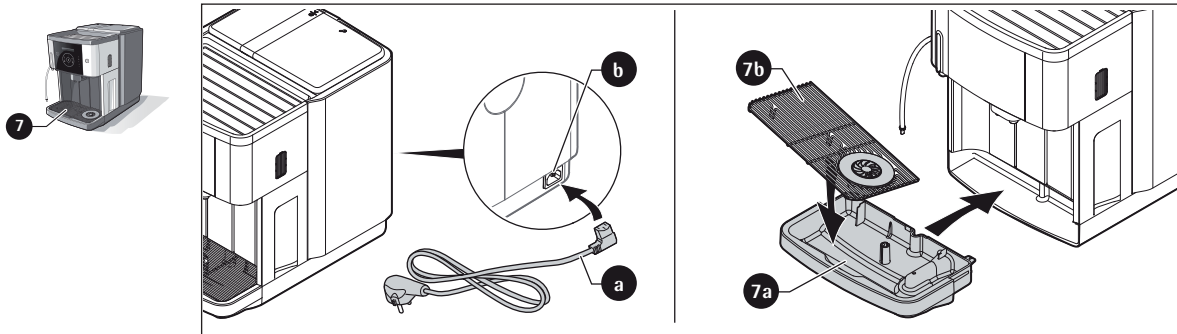

- Anschließen**
- > Verbinden Sie das mitgelieferte Netzkabel (a) am rückseitigen Anschluss (b) mit dem Kaffeevollautomaten.
 - > Stecken Sie den Stecker in eine geerdete Steckdose.

- Tropfschale und Abtropfgitter einsetzen**
- > Setzen Sie die Tropfschale (7a) mit Abtropfgitter (7b) in den Kaffeevollautomaten ein.

2.3 Wasserhärte testen



- > Tauchen Sie den mitgelieferten Karbonathärte-Teststreifen kurz (ca. 1 Sekunde) in Ihr Leitungswasser. Eine Minute später können Sie den Härtegrad mittels Farbskala auf der Verpackung des Teststreifens ablesen.



Den abgelesenen Wert geben Sie mit den Ersteinstellungen ein („2.9 Ersteinstellung“).

2.4 Wassertank reinigen

- > Ziehen Sie den Wassertank aus dem Kaffeevollautomaten.
- > Nehmen Sie alle Zubehörteile aus dem Wassertank.
- > Spülen Sie den Wassertank mit Leitungswasser und einem milden Reinigungsmittel gründlich aus.

2.5 WMF Wasserfilter einsetzen

Der WMF Wasserfilter schützt Ihren Kaffeevollautomaten vor Kalkablagerungen und sorgt für bestes Kaffeewasser.



Die Schritte in Kapitel 2.5 müssen Sie nur dann beachten, falls Sie mit einem Wasserfilter arbeiten. Bei einer Wasserhärte von 0 bis 4 benötigen Sie nicht unbedingt einen Wasserfilter.

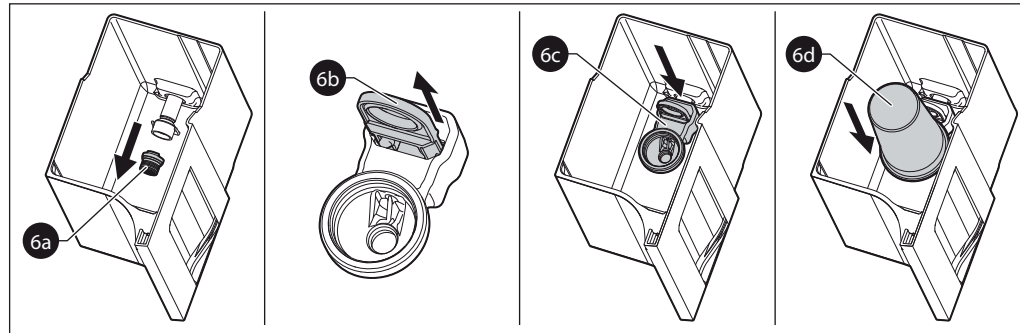

- > Ziehen Sie das Sieb **(6a)** im Wassertank ab.
- > Ziehen Sie die Verriegelung **(6b)** des Kartuschenadapters nach oben.
- > Klemmen Sie den Kartuschenadapter **(6c)** von oben auf den Auslaufstützen am Wassertank.
- > Drücken Sie die Verriegelung am Kartuschenadapter nach unten.
- > Stecken Sie die neue Wasserfilterkartusche **(6d)** auf den Kartuschenadapter.

2.6 Wassertank füllen



Vorsicht!

Mögliche Schäden an Ihrem Kaffeevollautomaten durch ungeeignete Flüssigkeiten!

Andere Flüssigkeiten als Trinkwasser können in Ihrem Kaffeevollautomaten Schäden oder Verstopfungen verursachen.

- > Füllen Sie nur sauberes kaltes Trinkwasser in den Wassertank Ihres Kaffeevollautomaten.
- > Füllen Sie den Wassertank niemals mit heißem Wasser, Mineralwasser, Sodawasser oder Milch.

-
- > Ziehen Sie den Wassertank aus dem Kaffeevollautomaten.
 - > Füllen Sie den Wassertank mit kaltem Leitungswasser (maximal 2,2 Liter).
Der Tank kann mit aufgesetztem Deckel gefüllt werden.
 - > Schieben Sie den Wassertank mit aufgesetztem Deckel in den Kaffeevollautomaten.

2.7 Milchschauch einsetzen

Der Milchschauch ist bereits am All-in-One Auslauf montiert.

- > Wählen Sie die passende Milchküse aus:
 - für gekühlte Milch die braune Milchküse (bei Lieferung montiert)
 - für ungekühlte Milch die transparente Milchküse
- > Setzen Sie die entsprechende Milchküse ein.

Die Milchküse steckt fest im Schlauch und lässt sich am besten durch Drehen und Ziehen entfernen.

- > Entnehmen Sie den Satzbehälter.
- > Schieben Sie den All-in-One Auslauf in die unterste Position.
- > Drücken Sie den Milchschauch in die Führung ein. Achten Sie dabei darauf, dass der Milchschauch nicht vor dem Satzbehälter liegt.

2.8 Kaffeebohnenbehälter füllen



Gerösteter Kaffee verliert unverpackt innerhalb weniger Tage sein Aroma. Füllen Sie deshalb nur so viele Kaffeebohnen in den Kaffeebohnenbehälter, wie Sie in den nächsten Tagen verbrauchen. Damit Sie das volle Aroma Ihres Kaffees genießen können, füllen Sie besser mehrmals Kaffeebohnen nach.



Jede Kaffeemaschine wird vor der Auslieferung gründlich kontrolliert. Daher können Kaffeemehlreste im Mahlwerk verbleiben. Ihre Kaffeemaschine ist in keinem Fall gebraucht.



Gefahr!

Mögliche Verletzungen durch das Mahlwerk!

Solange Ihr Kaffeevollautomat eingeschaltet und am Stromnetz angeschlossen ist, kann das Mahlwerk Ihres Kaffeevollautomaten starten und Sie verletzen.

- > Greifen Sie nicht in den Kaffeebohnenbehälter Ihres Kaffeevollautomaten, wenn die Kaffeemaschine nicht abgeschaltet und vom Stromnetz genommen ist.



Vorsicht!

Mögliche Schäden an Ihrem Kaffeevollautomaten durch Fremdkörper!

Fremdkörper, die in den Kaffeebohnenbehälter gelangen, können das Mahlwerk beschädigen.

- > Achten Sie darauf, dass keine Fremdkörper (z.B. Metallteile) in den Kaffeebohnenbehälter gelangen.
 - > Füllen Sie nur geeignete Kaffeebohnen in den Kaffeebohnenbehälter. Verwenden Sie keine mit Sirup aromatisierten Kaffeebohnen.
-

Inbetriebnahme

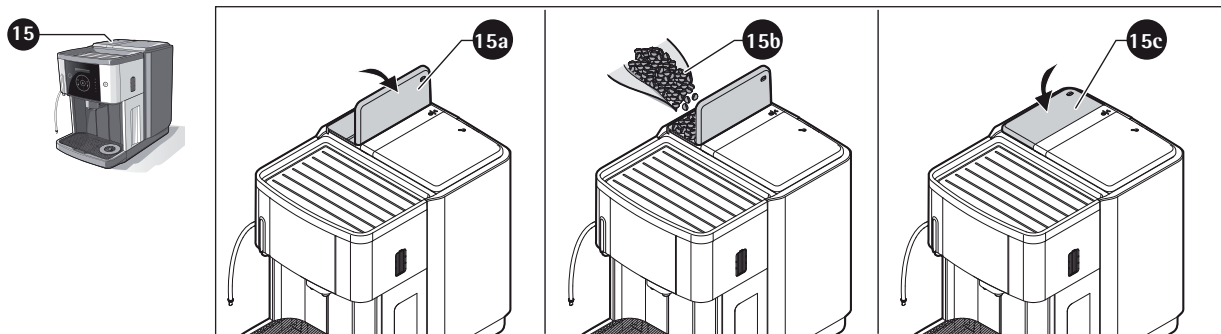

Füllmenge: max. 250 g

- > Öffnen Sie den Deckel (15a) des Kaffeebohnenbehälters.
- > Füllen Sie Kaffeebohnen (15b) in den Behälter.
- > Schließen Sie den Deckel (15c).

2.9 Ersteinstellung



- > Drücken Sie den On-/Off-Schalter.
Das Inbetriebnahme-Programm wird gestartet.

Sprache einstellen

language: english
OK: P change: -/+

- > Stellen Sie mit **-** oder **+** die gewünschte Sprache ein.
- > Bestätigen Sie die Sprache mit **P**.

Ersteinstellung

Das Inbetriebnahme-Programm führt Sie nun durch die Basiseinstellungen.

Energiespar-Modi

Eco-Mode: 2
OK: P ändern: -/+

Sie können zwischen 4 Energiespar-Modi wählen.

- > Beachten Sie dazu die unten stehenden Informationen.
- > Stellen Sie mit **-** oder **+** den Energiespar-Modus ein.
- > Bestätigen Sie Ihre Auswahl mit **P**.

Energiespar-Modus	Arbeitsweise des Kaffeevollautomaten
1	Beide Heizer sind dauerbetriebsbereit. Kaffee, Milch, Milchschaum und Heißwasser werden ohne Wartezeiten bereitgestellt.
2 (Werkseinstellung)	Heißwasser wird beständig auf Betriebstemperatur gehalten. Kaffee und Heißwasser werden ohne Wartezeit bereitgestellt. Der Dampfheizer geht nach 5 Minuten in Standby. Milch, Milchschaum und Dampf für den Steam-Jet werden nach einer kurzen Wartezeit bereitgestellt.
3	Beide Heizer gehen nach 5 Minuten in Standby. Kaffee, Milch, Milchschaum, Dampf und Heißwasser werden nach einer kurzen Wartezeit bereitgestellt.
4	Der Kaffeeheizer wechselt nach 5 Minuten in Standby. Kaffee und Heißwasser werden nach einer kurzen Wartezeit bereitgestellt. Der Dampfheizer ist aus. Es können keine Milchgetränke zubereitet werden und der Steam-Jet ist deaktiviert.

Ausschaltzeit einstellen

Ausschaltzeit: 30 min
OK: P ändern: -/+

- > Stellen Sie mit **-** oder **+** die Zeit ein, nach der die Maschine nach der letzten Getränkezubereitung automatisch abschaltet.
- > Bestätigen Sie Ihre Auswahl mit **P**.

Bei Einstellung „0 Minuten“ schaltet die Maschine überhaupt nicht automatisch ab.

Inbetriebnahme

Uhrzeit einstellen	<pre>Uhrzeit hh:mm OK: P ändern: -/+</pre>	<ul style="list-style-type: none"> > Stellen Sie mit - oder + die aktuelle Uhrzeit ein (hh = Stunde zweistellig, mm = Minute zweistellig). > Bestätigen Sie die Uhrzeit mit P.
Datum einstellen	<pre>Datum dd:mm:yyyy OK: P ändern: -/+</pre>	<ul style="list-style-type: none"> > Stellen Sie mit - oder + das aktuelle Datum ein (dd = Tag zweistellig, mm = Monat zweistellig, yyyy = Jahr vierstellig). > Bestätigen Sie das Datum mit P.
Wasserhärte einstellen	<pre>Wasserhärte: 13-16 OK: P ändern: -/+</pre>	<ul style="list-style-type: none"> > Stellen Sie mit - oder + das Ergebnis des Karbonathärtetests ein (Kap. „2.3 Wasserhärte testen“ auf Seite 10). > Bestätigen Sie die Wasserhärte mit P.
Wasserfilter verwendet?	<pre>Wasserfilter: Nein OK: P ändern: -/+</pre>	<ul style="list-style-type: none"> > Wählen Sie mit - oder +, ob Sie einen Wasserfilter verwenden (empfohlen ab Wasserhärte 5 °dKH) > Bestätigen Sie Ihre Auswahl mit P. <p><i>Wird Wasserfilter „Ja“ eingestellt, folgt die Spülung des Filters.</i></p> <p><i>Bei „Nein“ entfällt dieser Schritt.</i></p> <ul style="list-style-type: none"> > Prüfen Sie, ob der Wassertank vollständig gefüllt ist. > Setzen Sie den Deckel auf den Wassertank. > Schieben Sie den Wassertank langsam in den Kaffeevollautomaten.

Inbetriebnahme

Wasserfilter spülen

3L Behälter unter
Heisswasser stellen

- > Stellen Sie einen Auffangbehälter mit ca. 3 Liter Fassungsvermögen unter den Heißwasserauslauf.
Beim Spülen des Filters werden ungewohnte Geräusche erzeugt. Dies ist ein normaler Vorgang. Die Geräusche enden während der Filterspülung.

Maschine heizt auf

- Die Maschine heizt anschließend auf, wie auf dem Display angezeigt.*
- Nach dem Aufheizen erfolgt selbsttätig eine Kaffeesystemspülung. Dabei werden alle Leitungen aufgewärmt.
- > Stellen Sie einen Auffangbehälter für das Spülwasser unter den All-In-One Auslauf.
Die Kaffeesystemspülung dauert ca. 40 Sekunden.



Zum Abschluss des „Inbetriebnahme“-Programms wird eine Testbrüfung durchgeführt.

Die Espressotaste blinkt.

- > Stellen Sie ein mindestens 50 ml großes Gefäß unter den All-In-One Auslauf.
- > Drücken Sie die Espressotaste.

Die Testbrüfung startet.

Durch diese Testbrüfung wird die Kaffeemühle mit Kaffeebohnen befüllt.

- > Schütten Sie diese erste Tasse Kaffee weg.

Bitte Ihre Wahl
08:15 01.03.2010

Ihr Kaffeevollautomat ist jetzt betriebsbereit.

Alle Einstellungen sind jetzt oder später veränderbar.

Siehe dazu das Kapitel „3.7.3 Basiseinstellungen“ auf Seite 36.

3 Bedienung

In diesem Kapitel erfahren Sie alles über die einfache Kaffeezubereitung mit Ihrem WMF Kaffeevollautomaten und wie Sie ihn individuell anpassen können - ganz nach Ihrem Geschmack!

**Gefahr!****Mögliche Verbrennungs- oder Verbrühungsgefahr an heißen Bauteilen oder an Wasserdampf und heißen Flüssigkeiten!**

Der All-In-One Auslauf sowie der Heißwasserauslauf werden im Betrieb sehr heiß und können bei Berührung zu Verbrennungen führen. Heiße Getränke und der austretende Dampf kann Sie verbrühen.

- > Berühren Sie nicht den All-In-One Auslauf, den Heißwasserauslauf oder direkt angrenzende Oberflächen Ihres Kaffeevollautomaten.
 - > Vermeiden Sie Kontakt mit dem austretenden Dampf und gehen Sie mit den heißen Getränken vorsichtig um.
-

3.1 Kaffeevollautomaten ein- und ausschalten



Beim Ein- und Ausschalten des Kaffeevollautomaten startet automatisch eine Kaffeesystemspülung. Dazu wird stets ausreichend Wasser im Wassertank benötigt.

- > Leeren Sie regelmäßig die Tropfschale, da das Spülwasser über den All-In-One Auslauf in die Tropfschale entleert wird.
Sie können auch einen Auffangbehälter unter den All-In-One Auslauf stellen und damit das Spülwasser auffangen.

Bedienung

3.1.1 Einschalten



Vom Einschalten
zur Betriebsbereitschaft
in ca. 2 Minuten

Herzlich Willkommen

> Drücken Sie den On-/Off-Schalter.

Maschine heizt auf

Ihr Kaffeevollautomat heizt auf und führt eine Kaffeesystemspülung durch. So werden alle Leitungen aufgewärmt.

> Stellen Sie einen Auffangbehälter für das Spülwasser unter den All-In-One Auslauf.

Die Kaffeesystemspülung dauert ca. 40 Sekunden.

Bitte Ihre Wahl
08:15 01.03.2010

Ihr Kaffeevollautomat ist jetzt betriebsbereit.

3.1.2 Ausschalten



> Drücken Sie den On-/Off-Schalter für ca. 3 Sekunden.

Vor dem Ausschalten erfolgt eine automatische Kaffeesystemspülung. Wurden Getränke mit Milch zubereitet, so werden Sie zu einer Milchsystem-Spülung aufgefordert.

> Folgen Sie bei einer Milchsystem-Spülung den Displayhinweisen.

Die Maschine schaltet aus.

3.1.3 Timerbetrieb (automatisches Einschalten)

Timer
OK: P ändern: -/+

Mit dem Timer können Sie den WMF Kaffeevollautomaten automatisch ein- oder ausschalten. Um den Timer zu verwenden, muss zuvor die Basiseinstellung „Einschaltzeit“ auf aktiv eingestellt werden.

- > Drücken Sie kurz auf den On-/Off-Schalter.
- > Stellen Sie die Einschaltzeit mit den Tasten **-** oder **+**.
- > Bestätigen Sie Ihre Auswahl mit **P**.

Die Maschine spült und wechselt anschließend in den Timerbetrieb.

Timer
08:15 01.03.2010

Das Display zeigt die eingestellte Einschaltzeit. Die aktuelle Uhrzeit und Datum wird angezeigt, wenn diese in den Basiseinstellungen aktiviert ist.

*Die **P**-Taste blinkt. Durch Drücken der **P**-Taste kann die Einschaltzeit verändert werden. Die Maschine schaltet zur eingestellten Zeit automatisch ein.*

Manuelles Ein- und Ausschalten bei Timerbetrieb



- > Um den WMF Kaffeevollautomaten im Timerbetrieb manuell einzuschalten, drücken Sie den On-/Off-Schalter kurz.
Die Maschine im Timerbetrieb schaltet sich sofort, vor der automatischen Einstellzeit, wieder ein.
- > Um den WMF Kaffeevollautomaten im Timerbetrieb manuell auszuschalten, drücken Sie den On-/Off-Schalter 3 Sekunden.
Die Maschine schaltet aus und der Timer ist nicht mehr aktiv.

Bedienung

3.2 Milch verwenden

Milch ist ein sehr empfindliches Lebensmittel. Achten Sie beim Umgang mit Milch stets auf Sauberkeit. Die Packung nur mit sauberen Händen und Werkzeugen öffnen. Achten Sie immer darauf, dass keine Keime in die Milch gelangen können.

Wir empfehlen, die Milch stets im Kühlschrank aufzubewahren und nur zum unmittelbaren Verbrauch aus dem Kühlschrank zu nehmen.

> Stellen Sie die gekühlte Milch links neben die Maschine.

> Stecken Sie den Milchschauch mit der aufgesteckten Milchdüse in den Milchbehälter.

Wir empfehlen, den Milchschauch nur zum unmittelbaren Gebrauch, aber nicht länger in der Milch zu lassen.



Das Schlauchende mit der Milchdüse sollte bis zum Milchbehälter-Boden reichen, damit der Behälter vollständig entleert wird

3.3 Kaffeegetränke zubereiten

Die Zubereitung der Kaffeegetränke erfolgt durch Berührung der Getränketaste im Bedienfeld.

3.3.1 Kaffeespezialitäten per Knopfdruck



- > Stellen Sie ein passendes Trinkgefäß unter den All-In-One Auslauf.
 - > Stellen Sie den All-In-One Auslauf passend zur Höhe des Trinkgefäßes ein.
 - > Achten Sie darauf, dass der All-In-One Auslauf nicht in der obersten Position ist.
- > Wählen Sie Ihr Getränk durch Berührung der Getränketaste aus:

kurz: 1x Espresso	kurz: 1x Café Crème
lang: 2x Espresso	lang: 2x Café Crème

Bedienung

> Berühren Sie z.B. die Taste unten links für Cappuccino.

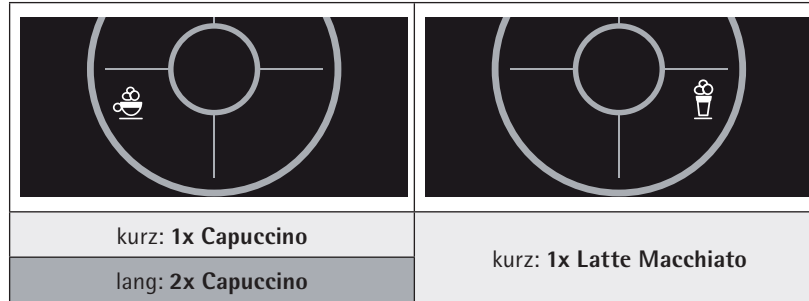

Der Getränke name, z.B. Cappuccino, erscheint auf dem Display.

Die Kaffeebohnen werden für das gewählte Getränk, z.B. Cappuccino, gemahlen

Das gewählte Getränk, z.B. Cappuccino, wird zubereitet



Wenn Sie Eco-Mode 4 eingestellt haben, können keine Milchgetränke bezogen werden.
Die Symbole für Milchgetränke sind nicht beleuchtet.

3.3.2 WMF Steam-Jet: Effiziente Tassenerwärmung in Sekunden

Die Tassenvorwärmung WMF Steam-Jet macht ein für alle mal Schluss mit zu kalten Kaffeetassen. Auf Knopfdruck strömt heißer Dampf langsam von unten in das Trinkgefäß - für den wohltemperierten Kaffeegenuss!



Gefahr!

Mögliche Verbrennungsgefahr!

Heißer Dampf strömt aus und das Trinkgefäß kann sehr heiß werden!

- > Verwenden Sie die Tassenvorwärmung nicht ohne Trinkgefäß und niemals ohne eingelegtes Tropfgitter mit eingesetzter Dampfplatte.
- > Verwenden Sie hitzebeständige Trinkgefäße.
- > Verwenden Sie die Tassenvorwärmung nicht ohne den dazu gehörigen Tellereinsatz.
- > Lassen Sie niemals Kinder unbeaufsichtigt bei der eingeschalteten Maschine.

Der WMF Kaffeevollautomat ist mit dem WMF Steam-Jet single, eine Tassenvorwärmung für eine einzelne Tasse, ausgestattet.



- > Stellen Sie ein Trinkgefäß mit der Öffnung nach unten auf den Steam-Jet.
- > Drücken Sie länger als 2 Sekunden auf die Taste mit dem Symbol Tassenvorwärmung.

Tassen-Vorwärmung
Achtung heiß

*Heißer Dampf strömt langsam von unten in das Trinkgefäß.
Der Dampfstrom endet automatisch beim Loslassen der Taste, jedoch spätestens nach 8 Sekunden.*

Bedienung

Bitte Ihre Wahl
8:15 1.3.2011

Ihr Kaffeevollautomat ist jetzt betriebsbereit.

3.3.3 Kaffeestärke für das nächste Getränk einstellen



Sie können vor jeder Kaffeezubereitung entscheiden, wie kräftig Sie die nächste Kaffeespezialität wünschen.

> Stellen Sie mit  oder  die gewünschte Kaffeestärke ein.



Folgende Kaffeestärken stehen zur Wahl:

- **Mild** (etwa 15% schwächer als die gespeicherte Einstellung)
- **Normal** (entspricht Ihrer Einstellung)
- **Kräftig** (etwa 15% stärker als die gespeicherte Einstellung)

3.3.4 Tassengrößenschnellwahl



Sie können vor jeder Getränkezubereitung das Volumen für die nächste Tasse bestimmen. Der Geschmack bleibt dabei unverändert.



Über die Tassengrößenschnellwahl stellen Sie die Tassengröße nur für das nächste Getränk ein. Sie können auch die dauerhafte Einstellung der Tassengröße verändern. Siehe hierzu Kapitel „3.7.1 Tassengröße einstellen“ auf Seite 31.

Bedienung



> Drücken Sie  oder  länger als 2 Sekunden, und drücken Sie:



- für die große Tasse: kurz 

- für die kleine Tasse: kurz 

- für die Kannenfunktion: 2x kurz  (siehe dazu Kapitel "3.3.5 Kannenfunktion" auf Seite 26).

mittel: entspricht der dauerhaften Einstellung der Tassengröße

groß: entspricht ca. 130% Ihrer dauerhaften Getränkeinstellung

klein: entspricht ca. 70% Ihrer dauerhaften Getränkeinstellung

Ihr WMF Kaffeevollautomat passt hierbei die Kaffeemehlmenge an die Tassengröße an und sorgt somit für einen perfekten, gleichbleibenden Kaffeegenuss.

Der Abbruch der Einstellung mit off/c ist möglich.

3.3.5 Kannenfunktion

Mit der Kannenfunktion können Sie eine komplette Kanne Café Crème zubereiten.



> Drücken Sie  oder  länger als 2 Sekunden.



> Drücken Sie  2x kurz.



Die Getränketaste Café Crème leuchtet.

> Schieben Sie den All-In-One-Auslauf nach oben.

> Stellen Sie die WMF Kaffeekanne unter den Auslauf.

Sie können nun wahlweise 2, 4, 6 oder 8 Tassen Café Crème zubereiten.

> Folgen Sie den Displayhinweisen.

3.3.6 Kaffeezubereitung über den Kaffeemehleinwurf

Zusätzlich zum Kaffeebohnenbehälter können Sie über den Kaffeemehleinwurf eine zweite Kaffeesorte (zum Beispiel entkoffeinierten Kaffee) zubereiten.



Vorsicht!

Mögliche Fehlfunktion Ihres Kaffeevollautomaten!

Ungeeigneter gemahlener Kaffee oder wasserlösliches Kaffeepulver kann den Einfüllschacht Ihres Kaffeevollautomaten verstopfen.

- > Verwenden Sie ausschließlich gemahlene Kaffee für den Kaffeemehleinwurf (höchstens 15 g pro Zubereitung).
- > Verwenden Sie keinen wasserlöslichen Instantkaffee.
- > Verwenden Sie keinen zu fein gemahlene Kaffee.

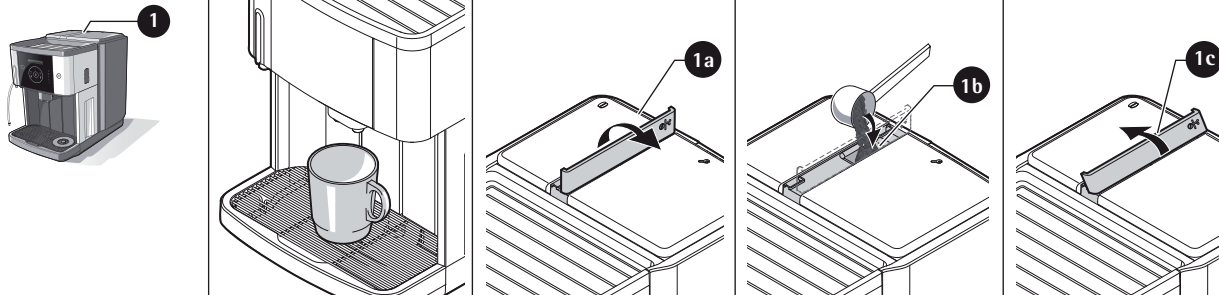

- > Stellen Sie ein passendes Trinkgefäß unter den All-In-One Auslauf.
- > Öffnen Sie den Deckel (1a) des Kaffeemehleinwurfs.

Bedienung

Das Display meldet:

Kaffeemehl einfüllen
Getränk wählen

Füllmenge: max. 15 g

- > Füllen Sie Kaffeemehl (ausreichend für eine Brühung ca. 9 g) in den Kaffeemehleinwurf **(1b)**.
- > Schließen Sie den Deckel **(1c)**.
- > Wählen Sie Ihr Getränk über die Getränketasten (eine Tasse).

Der Vorgang kann mit  abgebrochen werden.

3.3.7 Milch und Milchschaum zubereiten

Ihr WMF Kaffeevollautomat bereitet warme Milch und Milchschaum auf Knopfdruck zu.

Nicht aufgeschäumte warme Milch (All-In-One Auslauf in oberster Position)



- > Stellen Sie ein passendes Trinkgefäß unter den All-In-One Auslauf.
- > Schieben Sie den All-In-One Auslauf in die oberste Position.
- > Drücken Sie die Milchtaste kurz.

Ein Becher warme Milch wird zubereitet.

Nach der Milchausgabe soll der All-In-One Auslauf wieder etwas nach unten geschoben werden.

Milchschaum (All-In-One Auslauf nicht in oberster Position)



- > Stellen Sie ein passendes Trinkgefäß unter den All-In-One Auslauf.
- > Schieben Sie den All-In-One Auslauf etwas nach unten.
- > Drücken und halten Sie die Milchtaste, bis die gewünschte Menge warmer Milchschaum zubereitet ist.



Tipp: Milch oder Milchschaum können nach der Ausgabe etwas nachtropfen. Am besten lassen Sie Ihre Tasse nach der Ausgabe noch kurz unter dem All-In-One Auslauf stehen, oder stellen Sie ein kleines Auffanggefäß unter den Auslauf.



Tipp: Ist der Milchbehälter voll und gleichzeitig der All-in-One Auslauf in einer unteren Position, kann ebenfalls Milch nachtropfen. Schieben Sie den Auslauf nach der Getränkeausgabe etwas nach oben.

3.3.8 Heißwasser ausgeben



Mit der Heißwasserfunktion können Sie heißes Wasser zum Beispiel für Tee ausgeben.

- > Stellen Sie ein passendes Trinkgefäß unter den Heißwasserauslauf.
- > Um ein Glas heißes Wasser zu erhalten, drücken Sie kurz die Heißwassertaste.

Für heißes Wasser in variabler Menge:

- > Drücken und halten Sie die Heißwassertaste, bis die gewünschte Menge heißes Wasser zubereitet ist.

3.4 Getränkezubereitung abbrechen



Sie können eine laufende Getränkeausgabe abbrechen:

- > Drücken Sie **C**.

Bei Getränken mit mehr als einem Bestandteil, zum Beispiel Kaffee und Milch:

- > Drücken Sie nochmals die Getränketaste, um die aktive Ausgabe abzubrechen.

Die Ausgabe des nächsten Bestandteils erfolgt weiter.

3.5 Tipps zum Energiesparen



Stellen Sie einen möglichst sparsamen Energiespar-Modus ein (siehe „Energiespar-Modi“ auf Seite 15).



Schalten Sie Ihren WMF Kaffeevollautomaten aus, wenn er nicht benutzt wird. Er verbraucht dann keinen Strom.



Ihr WMF Kaffeevollautomat schaltet nach 30 Minuten automatisch ab. Verkürzen Sie die automatische Ausschaltzeit („Ausschaltzeit einstellen“ auf Seite 15).



Entkalken Sie Ihren WMF Kaffeevollautomaten regelmäßig. Kalkrückstände führen zu einem erhöhten Energieverbrauch.
(Kap. „4.2.6 Kaffeevollautomaten entkalken“ auf Seite 52).

3.6 Einstellungen vornehmen

Mit der Einstellung **Tassengröße** können Sie die Getränkemenge an Ihre Tassengröße anpassen (Kap. „3.7.1 Tassengröße einstellen“ auf Seite 31). Mit den **Getränkeinstellungen** können Sie die Rezeptur Ihres Kaffees individuell verändern („3.7.2 Getränkeinstellungen“ auf Seite 32).

Die **Basiseinstellungen** betreffen Einstellungen für die Anzeige und den Betrieb des Kaffeevollautomaten (Kap. „3.7.3 Basiseinstellungen“ auf Seite 36). Außerdem können Sie den Mahlgrad einstellen (Kap. „3.8 Mahlgrad einstellen“ auf Seite 38).

Testzubereitung

Wenn Sie Einstellungen vornehmen, können Sie jederzeit eine Testzubereitung mit den neuen Werten starten.

Bedienung

- > Stellen Sie ein passendes Trinkgefäß unter den All-In-One Auslauf.
- > Drücken Sie die Getränketaste des angepassten Getränks nochmals.
Das Getränk wird mit den angepassten Einstellungen zubereitet.

3.6.1 Tassengröße einstellen

Hier haben Sie die Möglichkeit, die Füllmenge der Tasse individuell an Ihre Tassengrößen anzupassen. Die Rezeptur wird dabei nicht verändert.

- > Drücken Sie **P**.



Tassengröße auswählen

Programm wählen
blättern: +

- > Blättern Sie mit **+** zu „Tassengröße“.

Tassengröße
OK: P ändern: -/+

- > Bestätigen Sie Ihre Auswahl mit **P**



- > Wählen Sie mit den Getränketasten das Getränk, für das Sie die Füllmenge an die Tassengröße anpassen wollen.

Bedienung

Füllmenge anpassen

Füllmenge: 100%
OK: P ändern: -/+

> Passen Sie die Füllmenge mit den Tasten **-** oder **+** an die Tassengröße an.

Die Füllmenge wird in % angezeigt. 100 % entspricht der Standardeinstellung.

Füllmenge: 100%
OK: P Test: Getr. Ta

> Führen Sie ggf. eine Testzubereitung durch (Seite 30).
> Bestätigen Sie die Füllmenge mit **P**.

Füllmenge: 100%
OK: P ändern: -/+

> Ändern Sie bei Bedarf die Füllmenge.
> Bestätigen Sie die Füllmenge mit **P**.

3.6.2 Getränkeinstellungen

Hier stellen Sie nach Ihrem persönlichen Kaffeegeschmack die Rezeptur Ihrer Kaffeespezialitäten ein.

Sie können folgende Einstellungen anpassen:

- Wassermenge
- Kaffeestärke
- Milchmenge
- Ruhezeit für Latte Machiato
- Reihenfolge der Ausgabe von Milch und Kaffee
- Vorbrühen (Aromaentfaltung)



> Drücken Sie **P**.

Bedienung

GetränkeEinstellung auswählen	Programm wählen blättern: +	> Blättern Sie mit + zu GetränkeEinstellung.
	GetränkeEinstellung OK: P ändern: -/+	> Bestätigen Sie Ihre Auswahl mit P .
Wassermenge anpassen		> Wählen Sie mit den Getränketasten das Getränk, dessen Geschmack und Zusammensetzung Sie verändern wollen.
	Wassermenge: 40ml OK: P Test: Getr. Ta.	> Stellen Sie mit - oder + die gewünschte Wassermenge ein. > Führen Sie ggf. eine Testzubereitung durch (Seite 30). > Bestätigen Sie die Wassermenge mit P .
Kaffeestärke anpassen	Kaf. Stärke: 100% OK: P ändern: -/+	> Stellen Sie mit - oder + die gewünschte Kaffeestärke ein. <i>Die Mahlmenge variiert je nach Mahlgradeinstellung, der verwendeten Kaffeesorte, der Luftfeuchtigkeit und verschiedenen anderen Einflüssen. Die Werkseinstellung beim Espresso entspricht ca. 9 Gramm.</i> > Führen Sie ggf. eine Testzubereitung durch (Seite 30). > Bestätigen Sie die Kaffeestärke mit P .

Milchmenge anpassen

Milchmenge: 28 sec.
OK: P ändern: -/+

Die Einstellung gilt für Kaffeegetränke mit Milch oder Milchschaum.

> Stellen Sie mit **-** oder **+** die gewünschte Milchmenge ein.

Die Milchmenge variiert, je nach verwendeter Milch, Milchttemperatur und gewählter Milhdüse.

> Führen Sie ggf. eine Testzubereitung durch (Seite 30).

> Bestätigen Sie die Milchmenge mit **P**.



Tipp: Die Trennung zwischen Milch und Espresso beim Latte Macchiato gelingt noch besser, wenn zwischen der Milch- und der Milchschaumausgabe die Ruhezeit verlängert wird.

Ruhezeit für Latte Macchiato

Ruhezeit: 15 sec.
OK: P ändern: -/+

> Stellen Sie mit **-** oder **+** die Ruhezeit zwischen Milch- und Milchschaumausgabe ein.

> Bestätigen Sie die Ruhezeit mit **P**.

Folge: Kaffee-Milch
OK: P ändern: -/+

> Stellen Sie die Reihenfolge der Ausgabe von Kaffee und Milch mit **-** oder **+** ein.

> Bestätigen Sie die Reihenfolge mit **P**.



Die Milchschaummenge kann beim ersten Getränk geringer sein, da noch Kondenswasser in den abgekühlten Leitungen ist. Drücken Sie deshalb vor der ersten Getränkezubereitung kurz die Milchtaste.

Bedienung

Vorbrühen

Vorbrühen: Ein
OK: P ändern: -/+

Vorbrühen: Vor dem Brühen wird das Kaffeemehl mit heißem Wasser benetzt. Dadurch quillt das Kaffeemehl auf und das Kaffeearoma vieler Kaffeesorten kann sich besser entfalten.

- > Stellen Sie mit **-** oder **+** die Vorbrühfunktion ein oder aus.
- > Führen Sie ggf. eine Testzubereitung durch (Seite 30).
- > Bestätigen Sie Ihre Einstellung mit **P**.



Wenn Sie Eco-Mode 4 eingestellt haben, können keine Milchgetränke bezogen werden.
Die Symbole für Milchgetränke sind nicht beleuchtet.



Auf www.wmf-ce.de finden Sie weitere nützliche Tipps und Tricks für perfekten Kaffeegenuss.

3.6.3 Basiseinstellungen

Folgende Einstellungen können angepasst werden:

Basiseinstellungen	
Sprache*	Wasserhärte*
Energiespar-Modi*	Wasserfilter*
Uhrzeit*	Hinweiston
Datum*	Brühtemperatur
Uhrzeit/Datum Anzeige	Werkseinstellungen
Einschaltzeit	Displaykontrast
Ausschaltzeit*	

*Die mit * gekennzeichneten Basiseinstellungen haben Sie bereits während der Inbetriebnahme eingestellt. Sie können aber auch diese Werte nachträglich verändern.*

Die Beschreibung hierzu finden Sie im Kapitel „2 Inbetriebnahme“ auf Seite 7.



Um die Basiseinstellungen anzupassen, gehen Sie wie folgt vor:

> Drücken Sie **P**.



**Basiseinstellungen
auswählen**



> Blättern Sie mit **+** zu Basiseinstellungen.

Bedienung

	Basiseinstellungen OK: P ändern: -/+	> Bestätigen Sie Ihre Auswahl mit P .
Datum/Uhrzeit anzeigen lassen?	Datum / Uhrzeit: Ein OK: P ändern: -/+	> Stellen Sie mit - oder + die Anzeige von Datum und Uhrzeit ein oder aus. > Bestätigen Sie Ihre Auswahl mit P .
Automatische Einschaltzeit	Einschaltzeit: Ein OK: P ändern: -/+	> Stellen Sie mit - oder + den Timerbetrieb an oder ab (Kap. „3.1.3 Timerbetrieb (automatisches Einschalten)“ auf Seite 20). > Bestätigen Sie Ihre Auswahl mit P .
Aufwärm-Spülung	Aufwärm-Spülung: Ein OK: P ändern: -/+	> Stellen Sie mit - oder + ein, ob eine Aufwärm-Spülung durchgeführt werden soll, wenn Sie nach einer Bezugspause wieder einen Espresso brühen. > Bestätigen Sie Ihre Auswahl mit P .
Hinweiston	Hinweis-Ton: Ein OK: P ändern: -/+	> Stellen Sie mit - oder + den Hinweis-Ton für das Drücken der Bedien- und Getränketasten ein oder aus. > Bestätigen Sie Ihre Auswahl mit P .
Brühtemperatur <i>Standardeinstellung: 92 °C</i>	Brühtemperatur: 92 °C OK: P ändern: -/+	> Stellen Sie mit - oder + die gewünschte Brühtemperatur ein. > Bestätigen Sie Ihre Auswahl mit P .

Werkseinstellung	<p>Werkseinstell.: Nein OK: P ändern: -/+</p>	<p><i>Mit der Einstellung „Ja“ werden alle Basiseinstellungen und alle Getränkeinstellungen auf die Werkseinstellung zurückgesetzt.</i></p> <ul style="list-style-type: none"> > Stellen Sie mit - oder + die Werkseinstellung auf „Ja“. > Bestätigen Sie Ihre Auswahl mit P.
Displaykontrast	<p>Kontrast display OK: P ändern: -/+</p>	<ul style="list-style-type: none"> > Stellen Sie mit - oder + den Displaykontrast ein. > Bestätigen Sie Ihre Auswahl mit P.

3.7 Mahlgrad einstellen

Mit dem stufenlos einstellbaren Mahlwerk stimmen Sie Ihren WMF Kaffeevollautomaten optimal auf Ihre Kaffeesorte ab.



Vorsicht!

Mögliche Fehlfunktion durch falsche Einstellung des Mahlgrades!

Die Einstellung des Mahlgrades Ihres Kaffeevollautomaten im Ruhezustand kann dazu führen, dass das Mahlwerk zu fest eingestellt wird und nicht mehr anlaufen kann.

- > Stellen Sie den Mahlgrad Ihres Kaffeevollautomaten nur bei laufendem Mahlwerk ein.
- > Überdrehen Sie den Anschlag nicht mit Gewalt!

Bedienung

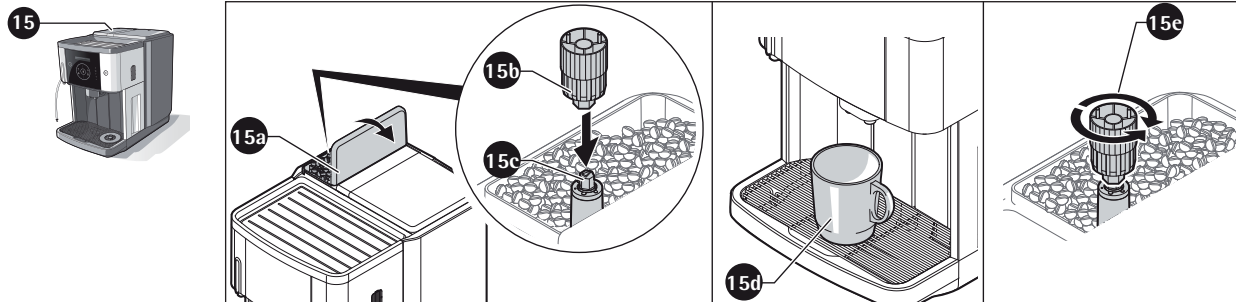

- > Öffnen Sie den Deckel (15a) des Bohnenbehälters.
- > Stecken Sie das Multitool (15b) auf die Mahlgradeinstellung (15c).
- > Stellen Sie ein passendes Trinkgefäß unter den All-In-One-Auslauf, drücken Sie die Espressotaste und warten Sie, bis die Mühle anläuft.

Mahlung soll feiner werden:

Drücken Sie das Multitool nach unten und drehen Sie das Multitool (15b) **gegen** den Uhrzeigersinn.

Mahlung soll gröber werden:

Drücken Sie das Multitool nach unten und drehen Sie das Multitool (15b) **im** Uhrzeigersinn.



Die Werkseinstellung des Mahlgrads ist auf die Eigenschaften durchschnittlicher Kaffeebohnen ausgelegt. Die Auswirkung einer Änderung des Mahlgrads kann erst nach Ausgabe der zweiten Tasse nach der neuen Einstellung beurteilt werden. Je feiner der Kaffee gemahlen ist, umso stärker lösen sich die Inhaltsstoffe des Kaffees.

Bei der Einstellung gibt es folgende Grenzen:



Bedienung

Mahlgrad zu fein:

Der Auslaufstrahl unterbricht und/oder Durchflussfehler: -> das Kaffeemehl verstopft das Sieb der Brühinheit.

Stellen Sie den Mahlgrad um einen Punkt gröber.

Mahlgrad zu grob:

Der Kaffee läuft - insbesondere beim Espresso - zu schnell aus, die Crema ist zu hell und wenig beständig, das Aroma ist flach.

Stellen Sie den Mahlgrad um einen Punkt feiner.

Richtige Einstellung:

Überprüfen Sie Ihre Einstellung, indem Sie eine Doppeltasse Espresso zubereiten.

3.8 Zählerstände ablesen



> Drücken Sie **P**.

Zählerstände
auswählen

Programm wählen
blättern: +

> Blättern Sie mit **+** zu Zählerstände.

Zählerstände
OK: P blättern: -/+

> Bestätigen Sie Ihre Auswahl mit **P**.

Anzahl der
zubereiteten Getränke
anzeigen lassen?

Espresso 269
blättern: -/+

> Blättern Sie mit **-** oder **+**, um die Anzahl der zubereiteten Getränke anzuzeigen.

Zählerstände löschen?

Alle Zählerst. lösch.
Nein: C Ja: P

*Sobald alle Getränke angezeigt wurden oder wenn Sie **C** drücken, können Sie die Zählerstände löschen.*

- > Löschen Sie die Zählerstände mit **P**.
- oder
- > Bewahren Sie die Zählerstände mit **C**.

4 Pflege

Die Pflege Ihres WMF Kaffeefullautomaten ist besonders wichtig, schließlich soll er Ihren Kaffee immer perfekt zubereiten. Sobald Ihr Kaffeefullautomat gespült, gereinigt oder entkalkt werden muss, macht Sie das Display darauf aufmerksam. Sie benötigen vor dem Ausschalten nur 10 Sekunden Zeit um die Maschine zu reinigen.



Vorsicht!

Verbrennungs- und Verbrühungsgefahr!

Wenn Sie Bestandteile und Zubehör reinigen, entfernen oder hinzufügen, können Sie sich an heißen Maschinenteilen verbrennen.

> Lassen Sie die Maschine vor der Reinigung abkühlen.

4.1 Übersicht Pflege

Pflegeschritt	Pflegeintervall
Aufwärm-Spülung/Kaffeensystemspülung	- Automatisch bei jedem Ein- und Ausschalten - Bei Bedarf
Milchsystem spülen WMF Connect & Clean	- 20 Minuten nach Zubereitung von Getränken mit Milch - spätestens beim Ausschalten
Milchsystem reinigen	- wöchentlich
Maschine reinigen - Reinigungsprogramm	- 4-wöchig
Wasserfilter tauschen	- Nach Aufforderung im Display (abhängig von Wasserhärte und Wasserdurchsatz, spätestens nach 3 Monaten)

Pflege

Pflegeschritt	Pflegeintervall
Maschine entkalken	- Nach Aufforderung im Display (abhängig von Wasserhärte, Wasserdurchsatz und Wasserfilter)
Brüheinheit reinigen	- wöchentlich, bei weniger als 25 Brühungen pro Woche 14-tägig
Satzbehälter reinigen	- Nach Aufforderung im Display (abhängig von Anzahl an Brühungen)
Wassertank reinigen	- wöchentlich
Tropfschale leeren	- täglich
Bohnenbehälter reinigen	- wöchentlich
Gehäuse reinigen	- wöchentlich



Nach 7000 Brühungen ist die Wartung des Gerätes durch das WMF Servicecenter empfehlenswert. Ein Hinweis erscheint beim Einschalten im Display. Nach einiger Zeit wird der Hinweis wiederholt.

4.2 Pflegeprogramme

Für die automatische Kaffeesystemspülung wird stets ausreichend Wasser im Wassertank benötigt. Das Spülwasser wird in der Tropfschale aufgefangen.

> Leeren Sie daher die Tropfschale regelmäßig oder stellen Sie während der Spülung einen Auffangbehälter unter den All-In-One Auslauf.

Nach jeder Brühung, in der Aufheizphase und während der Pflegeprogramme läuft so genanntes Entspannwasser in die Tropfschale. Dabei wird Restkaffee aus den Leitungen gespült. Das ist ein völlig normaler Vorgang und kein Fehler des Kaffeevollautomaten.



Gefahr!

Mögliche Gesundheitsgefährdung durch Reinigungs- oder Entkalkungsmittel!

Reinigungs- und Entkalkungsmittel sind reizend und werden während der Reinigungsprogramme sehr heiß. Reinigungs- und Entkalkungsmittel können Ihre Gesundheit beeinträchtigen. Reinigungs- und Entkalkungsmittel können Kunststoffteile des Kaffeevollautomaten und andere Gegenstände sowie Textilien beschädigen.

- > Vermeiden Sie jeglichen Kontakt mit Reinigungs- oder Entkalkungsmitteln.
- > Beachten Sie die allgemeinen Sicherheitshinweise und die Sicherheitshinweise, die auf den Reinigungs- und Entkalkungsmitteln angebracht sind.



Vorsicht!

Mögliche Gesundheitsgefährdung!

Unterlassene Reinigung der Milcheinheit, des Wassertanks oder die Verwendung ungeeigneter Reinigungs- oder Entkalkungsmittel können Ihre Gesundheit beeinträchtigen.

- > Reinigen Sie in regelmäßigen Abständen, spätestens nach Aufforderung auf dem Display, Ihren Kaffeevollautomaten mithilfe der Reinigungsprogramme.
 - > Verwenden Sie ausschließlich die WMF Reinigungs- und Entkalkungsmittel.
-

Pflege

4.2.1 Aufruf der Pflegeprogramme



> Drücken Sie **P**.

**Pflegeprogramme
aufrufen**

Programm wählen
blättern: +

> Blättern Sie mit **+** zu Pflege-Programme.

**Pflegeprogramm
auswählen**

Pflege-Programme
OK: P blättern: -/+

- > Bestätigen Sie Ihre Auswahl mit **P**.
- > Blättern Sie mit **-** oder **+** zum gewünschten Pflegeprogramm.
- > Bestätigen Sie Ihre Auswahl mit **P**.

4.2.2 Aufwärm-Spülung

Die Leitungen des Kaffeevollautomaten werden mit heißem Wasser gespült. Das Wasser wird über den All-In-One Auslauf entleert. Die Aufwärm-Spülung ist zu empfehlen, wenn die Maschine eine Zeit lang (mindestens 10 Minuten) nicht benutzt wurde. Das Getränk wird dadurch heißer.

Aufwärm-Spülung

Aufwärm-Spülung
OK: P blättern: -/+

- > Rufen Sie die Pflegeprogramme auf (Kap. „4.2 Pflegeprogramme“ auf Seite 43).
- > Blättern Sie bis Aufwärm-Spülung.
- > Stellen Sie ein passendes Gefäß unter den All-In-One Auslauf.
- > Starten Sie die Aufwärm-Spülung mit **P**.

4.2.3 Milchsystem-Spülung WMF Connect & Clean

Die weltweit einzigartige automatische Spülung von Milch- und Kaffeesystem mit integrierter Abschaltfunktion hilft Ihnen dabei, Getränke mit Milch spielend einfach auf hygienische Weise herzustellen und sorgt damit für dauerhaft perfekten Kaffeegenuss.



Tipp: Um die Maschine nach dem letzten Cappuccino abzuschalten, drücken Sie den On-/Off-Schalter. Die Maschine fordert Sie daraufhin automatisch auf, den Milchschauch aufzustecken und den Auslauf nach oben zu schieben. Sobald Sie die Reinigung starten, erledigt Ihr Kaffeevollautomat den Rest: Er führt automatisch Milch- sowie Kaffeesystemspülung durch und schaltet dank Zero-Energy-Function von selbst vollständig ab.



Gefahr!

Mögliche Verbrühung durch heißes Spülwasser!

Wenn der Milchschauch nicht vollständig eingedreht ist, kann sich der Schlauch lösen. Heißes Spülwasser kann austreten. Im Milchschauch verbleibt nach der Spülung heißes Restwasser.

- > Drehen Sie den Milchschauch immer vollständig ein.
- > Halten Sie nach der Spülung das offene Ende des Milchschauches über die Tropfschale, damit das heiße Restwasser ablaufen kann.

Pflege

Sie werden 20 Min. nach dem Bezug von Milch oder Milchschaum zu einer Milchsystemspülung aufgefordert.

Milchsystem-Spülung

Milchsystem-Spülung
OK: P blättern: -/+

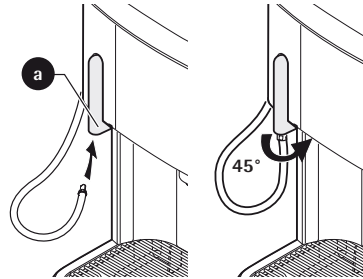

- > Wählen Sie die Milchsystem-Spülung mit **P** aus. Das Display meldet die einzelnen Tätigkeiten, die vor der Spülung zu erledigen sind.
- > Schieben Sie den All-In-One Auslauf in die oberste Position
- > Stellen Sie einen Auffangbehälter unter den All-In-One Auslauf.
- > Wischen Sie den Milchschauch außen mit einem sauberen, feuchten Tuch ab.
- > Stecken Sie den Milchschauch mit der Milchdüse in den Heißwasserauslauf (**a**).
- > Drehen Sie den Milchschauch bis zum Anschlag im Uhrzeigersinn.
- > Starten Sie die Milchsystem-Spülung mit **P**.

Der Innenbereich des Milchsystems wird mit heißem Wasser gespült und das Wasser über den All-In-One Auslauf entleert. Der All-In-One-Auslauf wird per Dampfstoß gereinigt.



Sie können die Milchsystem-Spülung auch manuell aufrufen. Rufen Sie hierzu die Pflegeprogramme auf und wählen Sie die Milchsystem-Spülung. Bei Erreichen der automatischen Ausschaltzeit wird vor dem Ausschalten nur die Kaffeesystemspülung durchgeführt, die Maschine fordert jedoch beim nächsten Einschalten zur Milchsystem-Spülung auf.



Eine gründliche Reinigung des gesamten Milchsystems sollte darüber hinaus mindestens 1x pro Woche durchgeführt werden, siehe dazu Kapitel 4.3.3.



Tipp: Drehen Sie den Schlauch während des Dampfstoßes aus dem Heißwasserauslauf heraus, dann wird Restwasser im Schlauch automatisch entfernt.



Tipp: Mit der spülmaschinenfesten WMF Milchlanze bieten wir Ihnen eine saubere und einfache Lösung für den Bezug von Milch. Fragen Sie Ihren Händler danach oder bestellen Sie die Milchlanze unter www.wmf-ce.de.

4.2.4 Maschinen-Reinigung - Reinigungsprogramm



Gefahr!

Mögliche Gesundheitsgefahr durch versehentliche Einnahme der Reinigungslösung!

Reinigungs- und Entkalkungsmittel, die während des Reinigungsprogramms Ihres Kaffeevollautomaten ausgegeben werden, können Ihre Gesundheit beeinträchtigen.

> Sorgen Sie dafür, dass niemand die ausgegebene Reinigungslösung trinkt.

Pflege

Maschinen-Reinigung

Maschinen-Reinigung
OK: P blättern: -/+

- > Rufen Sie die Pflegeprogramme auf (Kap. „4.2 Pflegeprogramme“ auf Seite 43).
- > Blättern Sie bis Maschinen-Reinigung.
- > Starten Sie die Maschinen-Reinigung mit **P**.

Dauer des
Reinigungsprogramms:
7 Minuten

Tropfschale leeren

- > Folgen Sie den Anweisungen im Display.

Wassertank auffüllen

2L Behälter unter
Auslauf stellen

Tablette
einwerfen
in
Handeinwurf

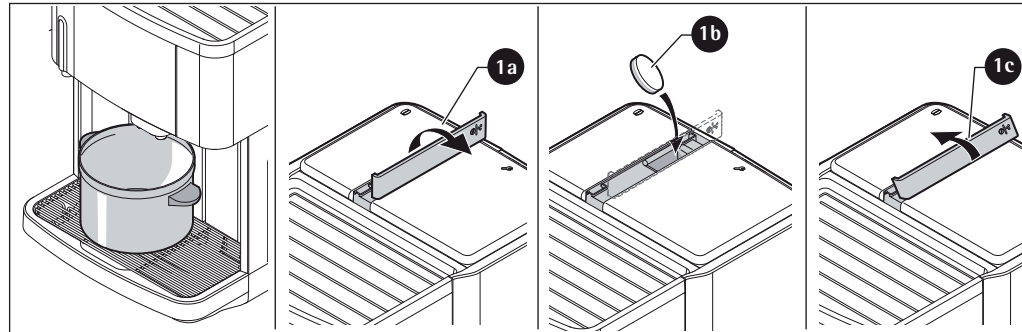
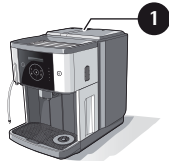

Pflege

- > Stellen Sie ein passendes Gefäß (2 Liter Fassungsvermögen) unter den All-In-One Auslauf.
- > Öffnen Sie den Deckel **(1a)** des Kaffeemehleinwurfs.
- > Werfen Sie eine Reinigungstablette **(1b)** zusammen mit dem gelben Schwämmchen in den Kaffeemehleinwurf.
- > Schließen Sie den Deckel **(1c)**.

Start: P

- > Starten Sie mit **P**.

Dauer des
Reinigungsprogramms:
7 Minuten

Reinigung läuft
Restzeit: 6 min.

*Das Reinigungsprogramm startet.
Ein Minutencountdown zeigt an, wie lange die Reinigung
noch dauert. Nach 7 Minuten ist die Maschinen-Reinigung
beendet.
Das Display ruft zu einer manuellen Milchsystem-
Reinigung auf. Diese Anzeige erlischt nach Drücken von **C**.*



Nach 4 Wochen oder 220 Bezügen erscheint die Aufforderung zur Maschinen-Reinigung auf dem Display. Diese Anzeige erlischt nach der ersten Getränkeausgabe. Die Reinigung muss innerhalb der nächsten 30 Brühungen, jedoch spätestens am übernächsten Tag durchgeführt werden. Andernfalls wird die Getränkeausgabe gesperrt. Die Sperrung wird nach einer Reinigung wieder aufgehoben. Durch die Maschinen-Reinigung mit WMF Reinigungstabletten sorgen Sie für eine einwandfreie Funktion und gleichbleibenden Kaffeegenuss.



Tipp: Wenn Sie an einem bestimmten Tag an die Reinigung erinnert werden möchten, führen Sie die Reinigung einfach am gewünschten Tag nach der letzten Getränkeausgabe durch. Zukünftig wird jede Woche am gleichen Tag eine Reinigungsaufforderung angezeigt.

Pflege

4.2.5 Wasserfilter tauschen

Dieses Programm erscheint, wenn Sie einen Wasserfilter verwenden und die Verwendung bei den Ersteinstellungen bestätigt haben (Kap. „2.5 WMF Wasserfilter einsetzen“ auf Seite 11).



Abhängig von der Wasserhärte und dem Wasserdurchsatz, jedoch spätestens nach 3 Monaten, werden Sie im Display dazu aufgefordert, den Wasserfilter zu tauschen. Sie können den Filtertausch mit **C** verschieben.



Wenn Sie nur noch 5 Liter Kaffee zubereiten können, bevor das Gerät automatisch sperrt, erscheint ein Countdown im Display. Danach erscheint eine dauerhafte Aufforderung zur Reinigung.

Wasserfilter tauschen

Filtertausch
OK: P blättern: +/-

- > Rufen Sie die Pflegeprogramme auf („4.2.1 Aufruf der Pflegeprogramme“ auf Seite 45).
- > Blättern Sie bis Filtertausch.
- > Wählen Sie mit +/- die Funktion Filtertausch.
- > Starten Sie den Filtertausch mit **P**.

Wassertank ziehen

- > Nehmen Sie den Wassertank aus dem Kaffeevollautomaten.

alt. Filter entfernen
neu. Filter einsetzen

- > Tauschen Sie den alten Filter gegen einen neuen aus, wie in Kapitel „2.5 WMF Wasserfilter einsetzen“ auf Seite 11 beschrieben.

Pflege

- > Befüllen Sie den Wassertank mit kaltem Leitungswasser.
- > Setzen Sie den Deckel auf den Wassertank.
- > Schieben Sie den Wassertank langsam in den Kaffeevollautomaten.
- > Drücken Sie **P**.
- > Stellen Sie einen 3 Liter Auffangbehälter unter den Heißwasserauslauf.

Wasserfilter spülen

Filter-Spülung

- > Starten Sie die Filterspülung mit **P**.

Filterspülung läuft
Restzeit: 4 min.

*Die Filterspülung startet.
Ein Minutencountdown zeigt an, wie lange die Spülung
noch dauert. Nach 4 Minuten ist die Filterspülung beendet.*



Beim Spülen des Filters werden ungewohnte Geräusche erzeugt. Dies ist ein normaler Vorgang. Die Geräusche enden während der Filterspülung. Im weiteren Betrieb klingt alles wieder wie gewohnt.

4.2.6 Kaffeevollautomaten entkalken



Gefahr!

Mögliche Gesundheitsgefahr durch versehentliche Einnahme der Reinigungslösung!

Reinigungs- und Entkalkungsmittel, die während des Reinigungsprogramms Ihres Kaffeevollautomaten ausgegeben werden, können Ihrer Gesundheit schaden.

- > Sorgen Sie dafür, dass niemand die ausgegebene Reinigungslösung trinkt.

Pflege



Wenn Ihr WMF Kaffeevollautomat entkalkt werden muss, werden Sie im Display dazu aufgefordert. Der Zeitpunkt hängt von der Wasserhärte und dem Wasserdurchsatz ab, sowie davon, ob Sie einen Wasserfilter einsetzen. Sie können die Entkalkung mit **C** verschieben, jedoch muss innerhalb der nächsten 50 Brühungen eine Entkalkung durchgeführt werden. Andernfalls wird die Getränkeausgabe gesperrt. Die Sperrung wird nach einer Entkalkung wieder aufgehoben.

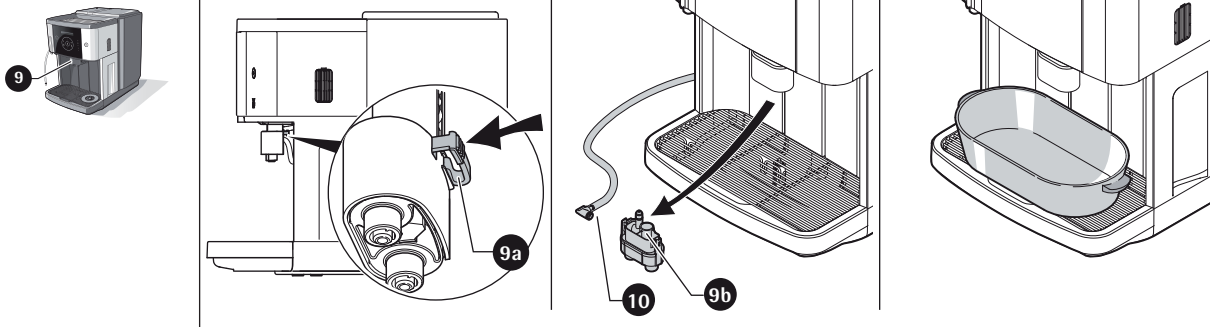

- > Drücken Sie die Entriegelung (**9a**) auf der Rückseite des All-In-One-Auslaufs und ziehen Sie den Milchschaumer (**9b**) nach unten ab.
- > Lösen Sie den Milchschauch (**10**) vom Milchschaumer (**9b**).

**Kaffeevollautomaten
entkalken**



Maschinen-Entkalkung
OK: P blättern: -/+

Wasserfilter entfernen

- > Rufen Sie die Pflegeprogramme auf ("4.2.1 Aufruf der Pflegeprogramme" auf Seite 45).
 - > Blättern Sie mit **-** oder **+** zur Maschinen-Reinigung.
 - > Bestätigen Sie Ihre Auswahl mit **P**.
 - > Leeren Sie die Tropfschale.
 - > Ziehen Sie den Wassertank aus dem Kaffeevollautomaten.
 - > Entfernen Sie die Filterkartusche, falls ein Wasserfilter verwendet wird.
 - > Füllen Sie eine ganze Flasche WMF Flüssigentkalker (750ml) in den Wassertank.
 - > Füllen Sie den Wassertank mit Wasser auf und setzen Sie den Deckel auf.
 - > Schieben Sie den Tank in die Maschine.
 - > Stellen Sie einen großen Auffangbehälter (mindestens 3 Liter) unter den All-In-One Auslauf und den Heißwasserauslauf.
 - > Starten Sie die Maschinen-Entkalkung mit **P**.
- Die Entkalkung startet und darf an keiner Stelle unterbrochen werden.*

Entkalkung läuft
Restzeit: 37 min.

Ein Minutencountdown zeigt an, wie lange die Entkalkung noch dauert. Die Gesamtdauer der Entkalkung beträgt ca. 37 Minuten.

Pflege

Nach ca. 30 Minuten erscheinen folgende Displays:

Wassertank leeren
OK: P

- > Leeren Sie den Wassertank.
- > Spülen Sie den Wassertank mit klarem Wasser gründlich aus.
- > Drücken Sie **P**.

Wassertank auffüllen
OK: P

- > Befüllen Sie den Wassertank mit kaltem Trinkwasser.
- > Setzen Sie den Deckel auf den Wassertank.
- > Schieben Sie den Wassertank in den Kaffeevollautomaten.
- > Um die Entkalkung fortzusetzen, drücken Sie **P**.

Entkalkung läuft
Restzeit: 1 min.

Ein Minutencountdown zeigt die Restzeit des Entkalkungsvorgangs.



Gefahr!

Mögliche Gesundheitsgefahr durch versehentliche Einnahme der Reinigungslösung!

Reinigungs- und Entkalkungsmittel, die während des Reinigungsprogramms Ihres Kaffeevollautomaten ausgegeben werden, können Ihre Gesundheit beeinträchtigen.

- > Spülen Sie nach der Reinigung mit klarem Trinkwasser, damit keine Reinigungslösung in Ihrem Kaffeevollautomaten verbleibt.
- > Leeren Sie den Wassertank Ihres Kaffeevollautomaten.



Im Anschluss an die Entkalkung werden Sie zu einer Maschinen-Reinigung aufgefordert. Die



Pflege

Vorgehensweise ist in „4.2.4 Maschinen-Reinigung - Reinigungsprogramm“ auf Seite 48 beschrieben.

- > Setzen Sie den Wasserfilter wieder in den Wassertank (Kap. „4.2.5 Wasserfilter tauschen“ auf Seite 51).
- > Schieben Sie den Milchschaumer von unten in den All-In-One Auslauf.
- > Füllen Sie den Wassertank mit klarem, kaltem Leitungswasser.
- > Schieben Sie den Wassertank in den Kaffeevollautomaten.

Der Kaffeevollautomat heizt auf. Dabei treten Dampf und Kondenswasser aus.

Pflege

4.3 Manuelle Reinigung

4.3.1 Brüheinheit reinigen

Die Hygiene Ihres WMF Kaffeevollautomaten ist uns besonders wichtig. Deshalb lassen sich Brüheinheit entnehmen und der Maschineninnenraum ist leicht zugänglich zum Reinigen.



Gefahr!

Mögliche Verbrennung bei Reinigung!

Die Brüheinheit Ihres Kaffeevollautomaten wird im Betrieb sehr heiß und kann Verbrennungen verursachen.

- > Reinigen Sie die Brüheinheit Ihres Kaffeevollautomaten regelmäßig.
- > Lassen Sie die Brüheinheit vollständig abkühlen, bevor Sie die Reinigung beginnen.



- > Schalten Sie den WMF Kaffeevollautomaten mit dem On-/Off-Schalter aus (ca. 3 Sekunden drücken).
- > Ziehen Sie den Netzstecker.

Pflege

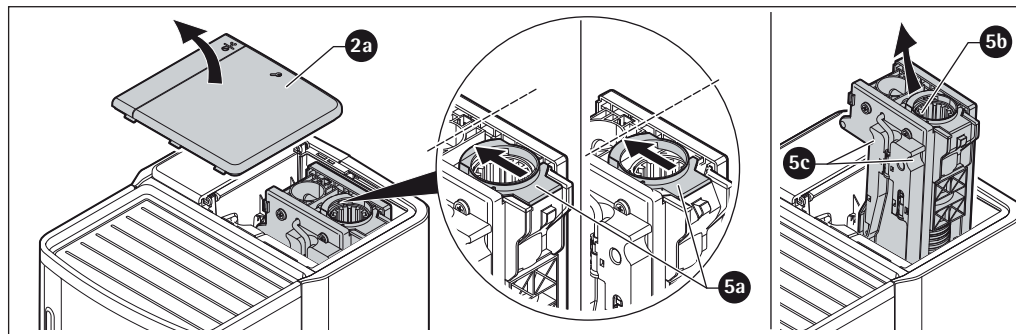
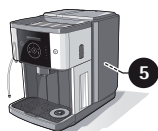

Lässt sich der Brüher nur schwer herausziehen, müssen die O-Ringe gefettet werden.



(„4.4.2 O-Ring Brüheinheit einfetten“ auf Seite 67)

- > Öffnen Sie den Brüherdeckel (2a).
- > Entriegeln Sie die Brüheinheit (5a).
- > Ziehen Sie die Brüheinheit (5b) nach oben aus dem Brühschacht. Verwenden Sie zum Herausziehen die beiden Griffflaschen (5c).

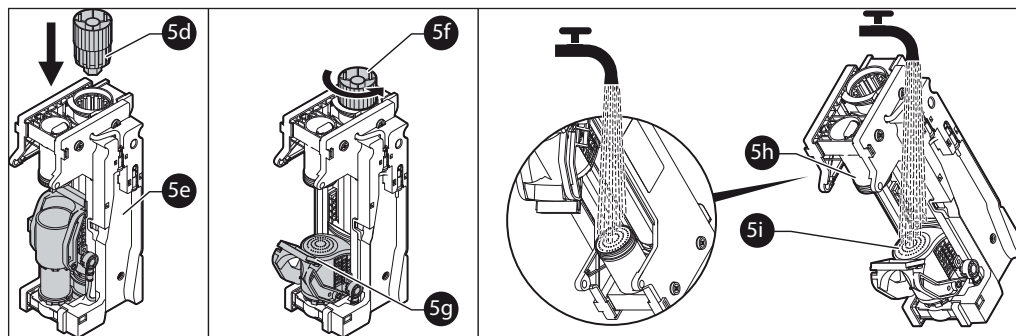

Pflege

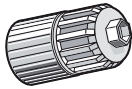

- > Drehen Sie das Gewinde (**5d**) am Kopf der Brüheinheit (**5e**) mit dem Multitool gegen den Uhrzeigersinn.

Der Abstreifer (5g) klappt nach vorne aus und das Brühsieb ist jetzt sichtbar.

- > Reinigen Sie die Brüheinheit (**5e**) unter fließendem Wasser.
- > Reinigen Sie das Brühsieb (**5h** und **5i**) unter fließendem Wasser.



Vorsicht!

Mögliche Beschädigung der Brüheinheit!

Die Brüheinheit Ihres Kaffeevollautomaten kann durch Reinigungsmittel oder im Geschirrspüler beschädigt werden.

- > Verwenden Sie zur Reinigung der Brüheinheit ausschließlich Wasser.
- > Reinigen Sie die Brüheinheit keinesfalls im Geschirrspüler.

-
- > Trocknen Sie die Brüheinheit mit einem Tuch ab.
 - > Lassen Sie die Brüheinheit vor dem Einbau vollständig trocknen.

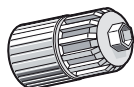
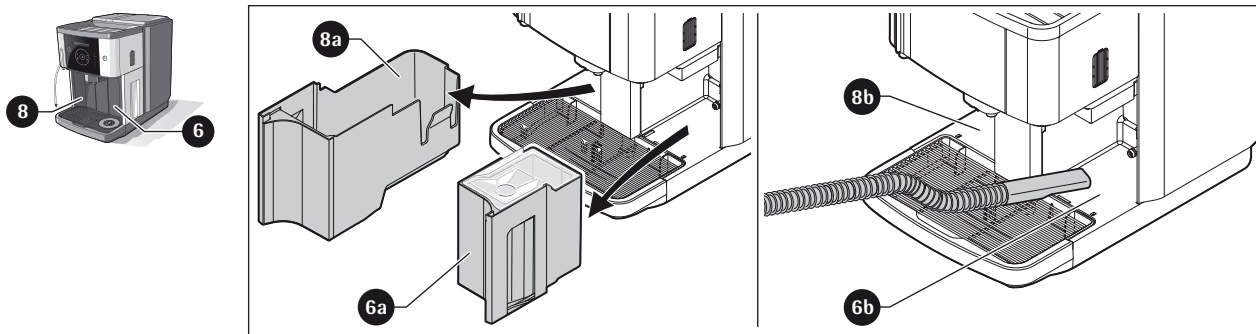

- > Ziehen Sie den Wassertank (6a) und den Satzbehälter (8a) heraus.
- > Entfernen Sie Kaffeemehlreste in beiden Öffnungen (6b, 8b) z. B. mit einem Staubsauger.
- > Drehen Sie das Gewinde am Kopf der Brühereinheit mit dem Multitool im Uhrzeigersinn, bis der schwarze Abstreifer wieder einklappt.
- > Setzen Sie die getrocknete Brühereinheit ein, bis die Verriegelung einrastet.
- > Schließen Sie den Brüherdeckel.



Vorsicht!

Mögliche Beschädigung Ihres Kaffeevollautomaten!

- > Drücken Sie die Brühereinheit keinesfalls mit Gewalt in Ihren Kaffeevollautomaten.
- > Wenn die Brühereinheit klemmt, drehen Sie das Gewinde am Kopf der Brühereinheit mit dem Multitool etwas nach links oder rechts.

4.3.2 Reinigung Allgemein



Vorsicht!

Mögliche Beschädigung des Wassertanks, der Tropfschale oder des Satzbehälters!

Durch Wärmeeinwirkung im Geschirrspüler können sich der Wassertank, die Tropfschale und der Satzbehälter verformen.

- > Reinigen Sie den Wassertank, die Tropfschale und den Satzbehälter daher keinesfalls im Geschirrspüler.
-

Satzbehälter reinigen > Leeren Sie den Satzbehälter und spülen ihn mit Wasser aus.

Wassertank reinigen > Beachten Sie Kap. „2.4 Wassertank reinigen“ auf Seite 10.



Starke Kalkablagerungen können Sie mit dem WMF Entkalker entfernen. Nach der Entkalkung müssen Sie den Wassertank sehr gründlich spülen, um die Entkalkerreste zu entfernen.

Tropfschale und Abtropfgitter reinigen

- > Ziehen Sie die Tropfschale aus dem Kaffeevollautomaten.
- > Leeren Sie die Tropfschale.
- > Spülen Sie Tropfschale und Abtropfgitter mit Wasser ab.
- > Setzen Sie die Tropfschale wieder ein.

Bohnenbehälter reinigen



- > Schalten Sie den WMF Kaffeevollautomaten mit dem On-/Off-Schalter aus (ca. 3 Sekunden drücken).
- > Ziehen Sie den Netzstecker.
- > Reinigen Sie den leeren Bohnenbehälter mit einem trockenen, fusselfreien Tuch.

Gehäuse und Bedienfeld reinigen



- > Schalten Sie den WMF Kaffeevollautomaten mit dem On-/Off-Schalter aus (ca. 3 Sekunden drücken).
- > Ziehen Sie den Netzstecker.
- > Reinigen Sie das Gehäuse mit einem feuchten Tuch.

4.3.3 Milchsysteem reinigen

Eine gründliche Reinigung des Milchsystems genügt einmal pro Woche.

> Schieben Sie den All-In-One Auslauf nach oben.

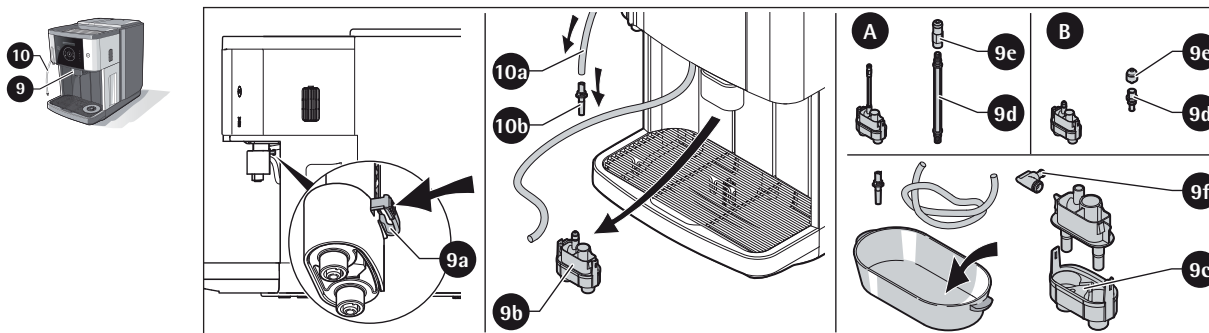

- > Ziehen Sie den Satzbehälter aus der Maschine.
- > Nehmen Sie den Milchschauch aus dem Milchbehälter oder lösen ihn von der Milchlanze
- > Nehmen Sie den Milchschauch aus der Führung.
- > Drücken Sie die Entriegelung (9a) auf der Rückseite des All-In-One-Auslaufs.
- > Ziehen Sie den Milchschaumer (9b) nach unten ab.
- > Lösen Sie den Milchschauch (10a) vom Milchschaumer (9b).
- > Lösen Sie die Milchdüse (10b) vom Milchschauch (10a).
- > Lösen Sie Ober- und Unterteil (9c) des Milchschaumers voneinander, indem Sie den Milchschaumer mit dem Auslauf nach unten auf eine feste Fläche drücken.
- > Lösen Sie den Milchschauchanschluss (9f) vom Milchschauch und vom Milchaufschäumer.

Pflege

Schäumer Variante A:

- > Drehen Sie das Luftansaugrohr (9d) aus dem Milchschaumer.
- > Schrauben Sie die schwarze Kappe (9e) vom Luftansaugrohr ab.

Schäumer Variante B:

- > Lösen Sie den Aufsatz (9d) und die Dichtkappe (9e) einzeln vom Milchschaumer.

**Milchsystemreiniger
anwenden**

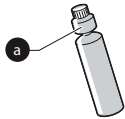

Gefahr!

Verletzungsgefahr für die Augen!

Bei Augenkontakt kann der WMF Milchsystemreiniger ernsthafte Augenverletzungen hervorrufen.

- > Stellen Sie sicher, dass der WMF Milchsystemreiniger niemals an die Augen von Menschen oder Tieren gelangt.

- > Öffnen Sie den Deckel des WMF Milchsystemreinigers.
- > Mischen Sie eine Dosierkappe WMF Milchsystemreiniger und 200ml Wasser in einem Behälter.
- > Legen Sie alle Teile des Milchsystems für mindestens 5 Stunden oder über Nacht in die Reinigungslösung.

Schäumer Variante B:

- > Kontrollieren Sie die Kerbe am Aufsatz (9d) gezielt auf sichtbare Verschmutzung und reinigen Sie diese gegebenenfalls.

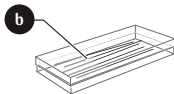

- > Spülen Sie im Anschluss alle Teile gründlich unter fließendem warmem Wasser.
- > Reinigen Sie die Getränkeausläufe mit den beiliegenden Bürsten.

Pflege

Teile wieder zusammenbauen

- > Trocknen Sie die Teile mit einem Handtuch ab und lassen Sie diese vor dem Zusammenbau vollständig trocknen.
- > Bauen Sie den Milchschaumer zusammen, indem Sie das Ober- und das Unterteil zusammenschieben:

Schaumer Variante A:

- > Schrauben Sie das Luftansaugrohr ein.

Schaumer Variante B:

- > Setzen Sie den Aufsatz und die Dichtkappe auf.

- > Stecken Sie den Schlauch auf.
- > Setzen Sie den Milchschaumer wieder von unten auf den All-In-One Auslauf.
- > Schieben Sie den All-In-One Auslauf nach unten.
- > Legen Sie den Milchschauch in die Führung und stecken Sie die Milhdüse und gegebenenfalls auch die Milchlanze wieder an den Schlauch (siehe Kapitel „2.7 Milchschauch einsetzen“ auf Seite 12).
- > Schieben Sie den Satzbehälter ein.
- > Reinigen Sie Ihre Hände von Resten des WMF Milchsystemreinigers.

4.3.4 Dampfdüse reinigen

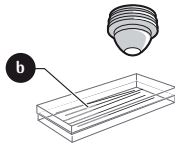
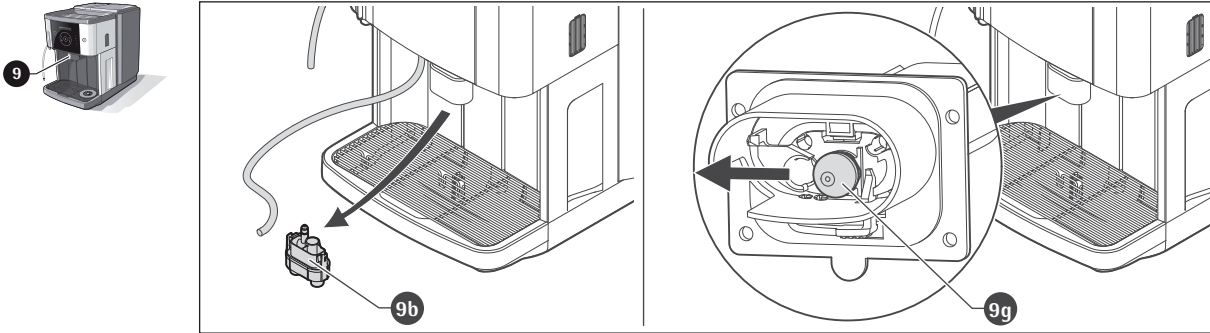

- > Demontieren Sie den Milchschaumer (**9b**).
- > Drücken Sie die rote Dampfdüse (**9g**) mit dem Zeigefinger nach links weg und entnehmen Sie diese.
- > Reinigen Sie die Dampfdüse vorsichtig mit einer der mitgelieferten kleinen Reinigungsbürsten (**b**).

4.4 O-Ringe einfetten



- > Verwenden Sie nur WMF „Fett für Dichtungsringe“ aus dem Zubehör.
Das Fett ist auf das Material abgestimmt und ist lebensmitteltechnisch unbedenklich.

4.4.1 O-Ring Wassertank einfetten

Wenn der Wassertank sich nur schwer entnehmen und einschieben lässt oder wenn häufig „Durchflussfehler“ angezeigt wird, müssen Sie den O-Ring am Wasserauslaufstutzen mit dem WMF „Fett für Dichtungsringe“ leicht einfetten.

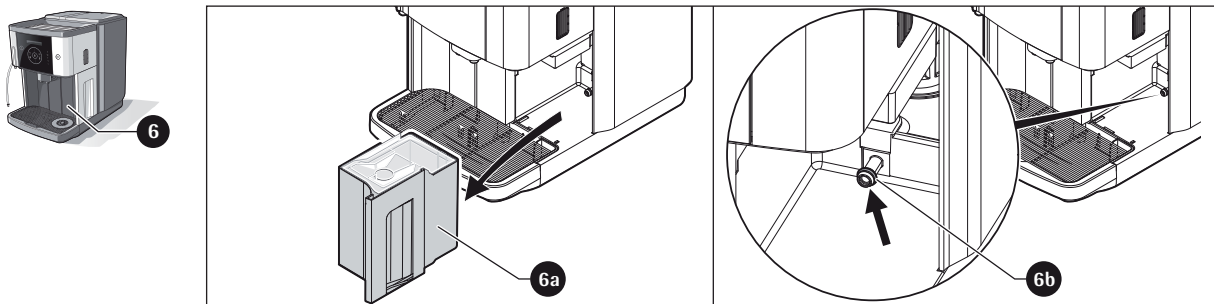

- > Ziehen Sie den Wassertank (6a) heraus.
- > Fetten Sie den O-Ring (6b) am Wasserauslaufstutzen mit dem WMF „Fett für Dichtungsringe“ ein.

Pflege

4.4.2 O-Ring Brühinheit einfetten

Wenn die Brühinheit sich nur schwer entnehmen und einschieben lässt oder wenn häufig „Durchflussfehler“ angezeigt wird, müssen Sie die O-Ringe mit dem WMF „Fett für Dichtungsringe“ leicht einfetten.

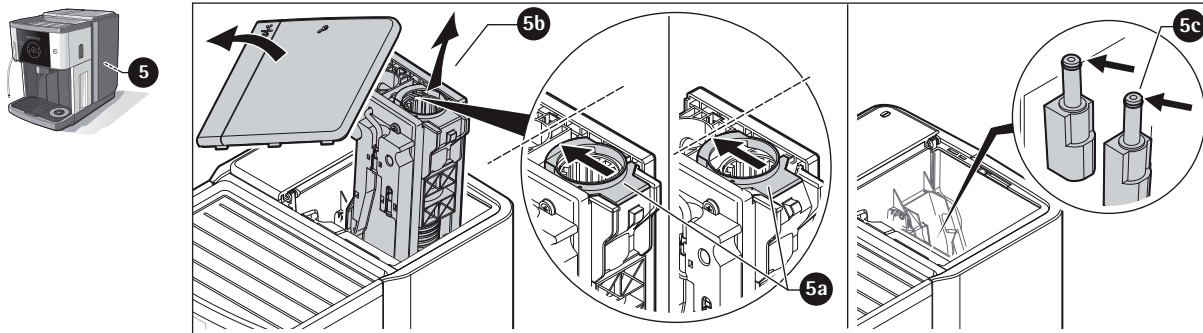

- > Öffnen Sie den Deckel der Brühinheit.
- > Lösen Sie die Verriegelung (5a) und heben Sie die Brühinheit aus dem Brühschacht (5b).
- > Fetten Sie die O-Ringe (5c) im Brühschacht mit WMF „Fett für Dichtungsringe“ leicht ein.

5 Displaymeldungen

Auf dem Display Ihres WMF Kaffeevollautomaten werden Meldungen zur Bedienung und zur Störungsbehebung angezeigt. So wissen Sie immer, wie es weitergeht.

5.1 Bedienmeldungen

Satzbehälter leeren

Satzbehälter leeren

Getr.-wahl gesperrt
Satzbehälter fehlt

Der Satzbehälter ist voll

- > Entnehmen Sie den Satzbehälter.
- > Leeren Sie den Satzbehälter und spülen Sie ihn mit Wasser aus.
- > Trocknen Sie den Satzbehälter ab.
- > Setzen Sie den Satzbehälter wieder ein.
- > Bestätigen Sie die Leerung mit **P**.

Leeren Sie den Satzbehälter immer bei eingeschalteter Kaffeemaschine, damit der elektronische Zähler diese Leerung registriert.

Displaymeldungen

Wassertank auffüllen

Getr.-wahl gesperrt
Wassertank auffüllen

Getr.-wahl gesperrt
Wassertank fehlt

Der Wassertank ist beinahe leer.

Der Wassertank wird niemals komplett geleert, damit keine Luft in das Kaffeesystem gelangt.

- > Ziehen Sie den Wassertank aus dem Kaffeevollautomaten.
- > Leeren Sie den Wassertank vollständig.
- > Füllen Sie den Wassertank mit kaltem Leitungswasser.
- > Schieben Sie den Wassertank mit aufgesetztem Deckel in den Kaffeevollautomaten.

Bohnenbehälter füllen

Bohnen nachfüllen
Getränk bestätigen

Es sind nicht ausreichend Kaffeebohnen im Kaffeebohnenbehälter.

Die Mahlung wird unterbrochen.

- > Füllen Sie Kaffeebohnen in den Bohnenbehälter.
- > Drücken Sie die Getränketaste erneut.

Der Mahlvorgang wird fortgesetzt und der für die Brühung noch fehlende Kaffee wird gemahlen. Das gewählte Getränk wird im Anschluss gebrüht.

Kaffeemehl einfüllen

Kaffeemehl einfüllen
Getränk wählen

Der Kaffeemehleinwurf-Deckel ist geöffnet.

- > Füllen Sie das Kaffeemehl ein.
- > Schließen Sie den Kaffeemehleinwurf.

*Der Vorgang kann mit **C** abgebrochen werden. Bereits eingeworfenes Kaffeemehl wird über den Satzbehälter entsorgt.*

Displaymeldungen

Wasserfilter tauschen	<p>Bitte Ihre Wahl Wasserfilt. tauschen</p>	<p><i>Der Wasserfilter muss getauscht werden</i></p> <ul style="list-style-type: none"> > Tauschen Sie den Wasserfilter (Kap. „4.2.5 Wasserfilter tauschen“ auf Seite 51).
Deckel des Wassertanks schließen	<p>Deckel Tank fehlt?</p>	<p><i>Der Deckel ist nicht oder nicht korrekt aufgesetzt.</i></p> <ul style="list-style-type: none"> > Setzen Sie den Deckel auf den Wassertank. <i>Ohne den Deckel ist die Maschine nicht betriebsbereit.</i>
Brüherdeckel schließen	<p>Getr.-wahl gesperrt Deckel offen</p>	<p><i>Der Brüherdeckel des Kaffeevollautomaten ist geöffnet</i></p> <ul style="list-style-type: none"> > Schließen Sie den Brüherdeckel.
Display reinigen	<p>Display reinigen</p>	<p><i>Das Bedienfeld ist nicht sauber, die Tasten reagieren nicht.</i></p> <ul style="list-style-type: none"> > Schalten Sie den WMF Kaffeevollautomaten mit dem On-/Off-Schalter aus (ca. 3 Sekunden drücken). > Reinigen Sie das Display mit einem leicht feuchten Tuch. > Schalten Sie den WMF Kaffeevollautomaten mit dem On-/Off-Schalter ein. <p><i>Erscheint die Meldung weiterhin?</i></p> <ul style="list-style-type: none"> > Wenden Sie sich an das WMF Service Center.



5.2 Meldungen zur Störungsbehebung

Brüher

Brüher einsetzen

Die Brüheinheit ist nicht eingesetzt.

> Setzen Sie die Brüheinheit ein.

Brüherendschalter

Die Brüheinheit ist nicht eingesetzt.

> Überprüfen Sie die Brüheinheit auf korrekten Sitz.

Die Brüheinheit lässt sich nur schwer oder nicht einsetzen:

> Entnehmen Sie den Brüher.

> Öffnen Sie mit dem Multitool die Brühkammer.

> Fetten Sie die roten Dichtungsringe dünn mit Fett aus dem Zubehör ein (Kap. „4.4.2 O-Ring Brüheinheit einfetten“ auf Seite 67).

Durchfluss

Durchflussfehler
(Wassertank ist leer)

> Befüllen Sie den Wassertank.

> Kaffeevollautomaten entlüften: Beziehen Sie Heißwasser, bis ein ruhiger Wasserstrahl austritt.





Durchflussfehler
(Wassertank ist voll)

Luft im System? Evtl. laute Pumpgeräusche?

- > Prüfen Sie, ob der Wassertank vollständig eingeschoben ist.
- > Entlüften Sie den Kaffeevollautomaten, indem Sie Heißwasser beziehen, bis ein ruhiger Wasserstrahl austritt.

Wasserfilter oder Sieb verstopft?

- > Tauschen Sie den Wasserfilter (Kap. „4.2.5 Wasserfilter tauschen“ auf Seite 51).
- > Reinigen Sie das Sieb.

Rückschlagventil Auslauf Wassertank verschmutzt?

- > Reinigen Sie den Wasserauslauf des Wassertanks von hinten mit einer kleinen Bürste aus dem Zubehör.

Keine Heißwasserausgabe?

- > Entfernen Sie den Wasserfilter und das Sieb aus dem Wassertank und versuchen Sie es erneut.



O-Ring am Wasserauslaufstutzen aufgequollen?

- > Erneuern Sie den O-Ring am Wasserauslaufstutzen.

Brüheinheit verstopft?

- > Entnehmen Sie die Brüheinheit.
- > Reinigen Sie die Brüheinheit (Kap. „4.3.1 Brüheinheit reinigen“ auf Seite 57).
- > Führen Sie das Reinigungsprogramm durch (Kap. „4.2.4 Maschinen-Reinigung - Reinigungsprogramm“ auf Seite 48).

Displaymeldungen

Durchflussfehler (Wassertank ist voll)	<i>Mahlgrad zu fein?</i> > Stellen Sie den Mahlgrad eine viertel Umdrehung gröber ein (Kap. „3.8 Mahlgrad einstellen“ auf Seite 38). > Saugen Sie den Mühlenauswurf aus.
Timeout Niveau	<i>Luft im System? Evtl. laute Pumpgeräusche?</i> > Prüfen Sie, ob der Wassertank vollständig eingeschoben ist. > Nehmen Sie den Milchschauch aus dem Milchbehälter und drücken Sie die Milchschaumtaste. <i>Tritt statt Dampf Heißwasser aus?</i> > Führen Sie eine Entkalkung durch. <i>Tritt Dampf aus?</i> > Rufen Sie die Hotline an.
	Reinigung gestoppt Durchflussfehler > Kaffeevollautomaten entlüften: Beziehen Sie Heißwasser, bis ein ruhiger Wasserstrahl austritt. > Drücken Sie C . <i>Die Reinigung wird fortgesetzt.</i>
	EEPROM Error > Schalten Sie den WMF Kaffeevollautomaten mit dem On-/Off-Schalter aus (ca. 3 Sekunden drücken). > Schalten Sie den WMF Kaffeevollautomaten mit dem On-/Off-Schalter ein. <i>Bei Wiederholung muss die Störung über das WMF Service-Center behoben werden.</i>

Displaymeldungen

Motortreiber 	<div style="background-color: #444; color: #fff; padding: 5px; text-align: center;">Motortreiber Fehler</div>	<ul style="list-style-type: none"> > Schalten Sie den WMF Kaffeevollautomaten mit dem On-/Off-Schalter aus (ca. 3 Sekunden drücken). > Schalten Sie den WMF Kaffeevollautomaten mit dem On-/Off-Schalter ein. <p><i>Bei Wiederholung muss die Störung über das WMF Service-Center behoben werden.</i></p>
	Mühle <div style="background-color: #444; color: #fff; padding: 5px; text-align: center;">Mühle blockiert</div>	<p><i>Die Mühle ist durch einen Fremdkörper blockiert.</i></p> <ul style="list-style-type: none"> > Schalten Sie die Maschine aus und ziehen Sie den Netzstecker. > Reinigen Sie den Bohnenbehälter. > Drehen Sie mit dem Multitool die Mühle im Uhrzeigersinn, um Fremdkörper entnehmen zu können. > Schalten Sie die Maschine ein. > Starten Sie die Mühle durch Drücken auf eine Getränketaste. > Wenn die Mühle wieder frei ist: Stellen Sie den Mahlgrad neu ein. <p><i>Mahlung zu fein.</i></p> <ul style="list-style-type: none"> > Mahlgrad gröber stellen
Temperaturfühler	<div style="background-color: #444; color: #fff; padding: 5px; text-align: center;">Temperaturfühler Dampf</div> <div style="background-color: #444; color: #fff; padding: 5px; text-align: center;">Temperaturfühler Wasser</div>	<ul style="list-style-type: none"> > Schalten Sie die Kaffeemaschine aus. > Lassen Sie die Kaffeemaschine abkühlen. > Schalten Sie die Kaffeemaschine wieder ein. <p><i>Bei Wiederholung muss die Störung über das WMF Service-Center behoben werden.</i></p>

5.3 Probleme ohne Störungsanzeige

Problem	Maßnahme zur Behebung
Keine Milchschaum-/Milchausgabe, obwohl Milch im Behälter ist	<ul style="list-style-type: none"> > Überprüfen Sie, ob der Milchschauch geknickt oder gequetscht ist. > Verlegen Sie den Milchschauch neu. > Reinigen Sie den All-In-One Auslauf (Kap. „4.3.3 Milchschauch reinigen“ auf Seite 62).
Kein Milchschaum nur warme Milch	<ul style="list-style-type: none"> > Führen Sie eine Milchschauch-Spülung durch. <i>Besteht das Problem weiterhin?</i> > Reinigen Sie das Milchschauchsystem. > Reinigen Sie die Milchschauchdüse (Kap. „4.3.3 Milchschauchsystem reinigen“ auf Seite 62). <i>Kommt kein Dampf?</i> > Reinigen Sie die Dampfdüse (Kap. „4.3.4 Dampfdüse reinigen“ auf Seite 65).
Milch oder Milchschauch zu kalt	<ul style="list-style-type: none"> > Stellen Sie sicher, dass die richtige Milchschauchdüse auf dem Milchschauch steckt (braun für gekühlte Milch, transparent für ungekühlte Milch).

Displaymeldungen

Problem	Maßnahme zur Behebung
Milch ist zu heiß und zu wenig oder Milchschaum hat Blasen	<ul style="list-style-type: none"> > Verwenden Sie gekühlte Milch. > Überprüfen Sie, ob der Milchschlauch geknickt oder gequetscht ist. > Verlegen Sie den Milchschlauch neu. > Reinigen Sie den All-In-One Auslauf (Kap. „4.3.3 Milchsystem reinigen“ auf Seite 62). > Stellen Sie sicher, dass die richtige Milchdüse auf dem Milchschlauch steckt (braun für gekühlte Milch, transparent für ungekühlte Milch). > Überprüfen Sie alle Anschlüsse und Dichtungen des All-In-One Auslaufs.
Wassertank lässt sich schwer einschieben	<ul style="list-style-type: none"> > Fetten Sie den O-Ring am Wasserauslaufstutzen mit dem WMF Fett aus dem Zubehör ein (Kap. „4.4.1 O-Ring Wassertank einfetten“ auf Seite 66).
Brüheinheit lässt sich schwer herausziehen und wieder einsetzen	<ul style="list-style-type: none"> > Fetten Sie die O-Ringe an der Brüheinheit mit dem WMF Fett aus dem Zubehör ein (Kap. „4.4.2 O-Ring Brüheinheit einfetten“ auf Seite 67).
Pumpe verursacht laute Geräusche	<ul style="list-style-type: none"> > Prüfen Sie, ob der Wassertank vollständig eingeschoben ist. > Entlüften Sie den Kaffeevollautomaten, indem Sie Heißwasser beziehen bis ein ruhiger Wasserstrahl austritt.

Displaymeldungen

Problem	Maßnahme zur Behebung
Kaffee hat keine Crema	<p><i>Ungeeignete Kaffeemischung oder Kaffee ist nicht mehr frisch?</i></p> <ul style="list-style-type: none"> > Tauschen Sie die Kaffeebohnen aus. <p><i>Kaffeemehlmenge zu gering?</i></p> <ul style="list-style-type: none"> > Erhöhen Sie die Kaffeestärke. <p><i>Kaffee zu kalt?</i></p> <ul style="list-style-type: none"> > Wärmen Sie die Tassen auf der Tassenablage auf. > Führen Sie eine Aufwärm-Spülung durch. <p><i>Mahlung zu grob?</i></p> <ul style="list-style-type: none"> > Stellen Sie den Mahlgrad einen Punkt feiner (Kap. „3.8 Mahlgrad einstellen“ auf Seite 38).
Brüheinheit kann nicht herausgezogen, bzw. nicht mehr eingesetzt werden	<ul style="list-style-type: none"> > Regulieren Sie die Brüheinheit beim Einsetzen mit dem Multitool nach, bis sich die Brüheinheit einsetzen lässt. > Entfernen Sie Kaffeemehlreste im Brüherinnenraum.

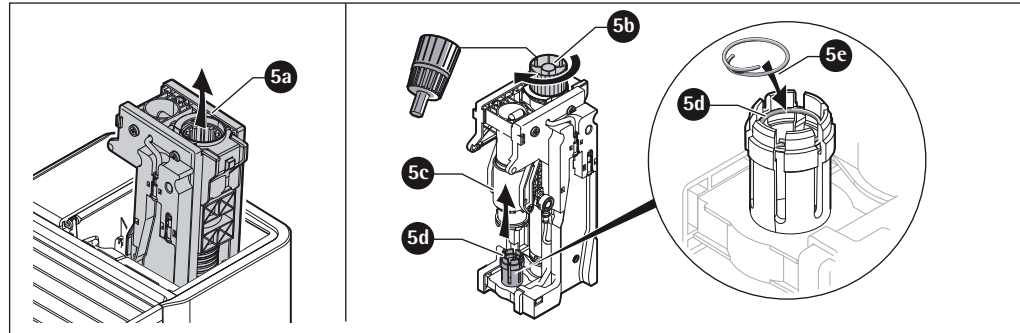

Problem	Maßnahme zur Behebung
<p>Auffällig viel und grobes Kaffeemehl im Brüherraum</p>	<ul style="list-style-type: none"> > Stellen Sie den Mahlgrad einen Punkt feiner (Kap. „3.8 Mahlgrad einstellen“ auf Seite 38). <i>Metallfederring im Brüherstempel fehlt?</i> > Nehmen Sie die Brüheinheit heraus (5a). > Drehen Sie den Brühler (5c) mit dem Multitool (5b) im Uhrzeigersinn ganz nach oben. Der Brühstempel (5d) unten am Brühler ist nun sichtbar. > Setzen Sie den Metallring (5e) in den Brühstempel (5d) ein.

6 Transport und Entsorgung

- > Bewahren Sie die Originalverpackung als Transportschutz auf.
 - > Entleeren Sie Wassertank, Tropfschale, Satzkasten und den Bohnenbehälter vor jedem Transport.
 - > Versenden oder transportieren Sie die Maschine immer im Originalkarton mit den Styroporschalen.
- Entsorgungsmöglichkeiten für das ausgediente Gerät erfahren Sie bei Ihrer Gemeinde bzw. Stadtverwaltung.



Dieses Gerät entspricht der europäischen Richtlinie 2002/96/EG über Elektro- und Elektronik-Altgeräte (waste electrical and electronic equipment – WEEE) und darf nicht über den Hausmüll entsorgt werden. Weitere Informationen erhalten Sie beim nächstgelegenen Wertstoffhof oder bei Ihrem Service-Center.



Garantie, Gewährleistung und Kundendienst

7 Garantie, Gewährleistung und Kundendienst

Die Gewährleistungsrechte stehen Ihnen im gesetzlichen Umfang zu. Weitere Informationen zur Gewährleistung und den Garantiebedingungen finden Sie im Beiblatt zur Bedienungsanleitung.

Benötigen Sie weitere Informationen oder treten Probleme auf, wenden Sie sich bitte an den WMF-Händler oder setzen Sie sich mit dem Service-Center in Ihrem Land in Verbindung. Telefonnummer und weitere Informationen finden Sie im Beiblatt zur Bedienungsanleitung.

8 Technische Daten

Nennleistung	1,7-2,3 kW
Netzanschluss	1/N/PE ~ 50/60 Hz; 220 - 240 V
Bauseitige Absicherung	maximal 16 A
Tagesleistung	35 Tassen
Kaffeebohnenbehälter	250 g
Variable Brühkammer	6 bis 15 g
Fassungsvermögen Wassertank (ohne Filter)	2,2 Liter
Satzbehälter	ca. 15-20 Portionen
Höhenverstellbarer All-In-One Auslauf mit Milchküse	67 bis 141 mm
Hochleistungspumpe	15 bar
Unabhängige Heizsysteme	2
Außenmaße	Breite 305 mm Höhe 400 mm Tiefe 443 mm Für die Wartung und Reinigung muss oben für den Brüherausbau mindestens 250 mm Platzbedarf eingeplant werden.
Leergewicht	ca. 15,0 kg
Gewicht Brüher	1,2 kg
Kabellänge	ca. 1,0 m
Dauerschalldruckpegel (Lpa)	< 70 dB (A)
Maschinentyp	03 0400

9 Stichwortverzeichnis

A

Aufwärm-Spülung	46
Ausschalten des Kaffeefullautomaten	18
Ausschaltzeit einstellen	15

B

Basiseinstellungen auswählen	36
Bestimmungsgemäße Verwendung	1
Brühtemperatur	
einstellen	37
Standardeinstellung	37

C

Café Crème	
zubereiten	22, 23
Cappuccino	
zubereiten	23

D

Datum einstellen	16
Datum/Uhrzeit	
anzeigen lassen	37
Display Betriebsbereitschaft	2
Durchflussfehler	71

E

EEPROM Error	73
Einschalten des Kaffeefullautomaten	18
Energiesparen (Tipps)	30
Energiespar-Modus	15
Entkalkung	52
Entsorgung	79
Ersteinstellung	14
Espresso	
zubereiten	22

G

Gefahrenhinweise	5
GetränkeEinstellung auswählen	31, 33
GetränkeEinstellungen	32
GetränkeZubereitung abrechen	29

H

Heißwasser ausgeben	29
Hinweiston an-/ausstellen	37

I

Inbetriebnahme-Programm	14
-------------------------------	----

Stichwortverzeichnis

K

Kaffeebohnenbehälter	
füllen	13
Füllmenge	14, 28
Kaffegetränke zubereiten	22
Kaffeemehleinwurf	27
Kaffeestärke	
anpassen (dauerhaft)	33
Kaffeestrom-Spülung, automatisch	18
Kannenfunktion	26
Karbonathärte-Teststreifen	10

L

Latte Macchiato	
zubereiten	23
Lieferumfang	7

M

Mahlgrad einstellen	38
Mahlgrad zu fein	71
Manuelle Reinigung	57
Bohnenbehälter	61
Gehäuse und	
Bedienfeld	61
Milchdüse reinigen	65
Satzbehälter	61, 64
Tropfschale und	

Abtropfgitter	61
---------------------	----

Wassertank	61
Maschinen-Reinigung	49
Milchmenge anpassen	34
Milchschaum zubereiten	28
Milchschlauch	
verwenden	21
Milchsystem-Spülung WMF Connect & Clean	46
Motortreiber Fehler	74

O

O-Ringe einfetten	
Brüheinheit	67
Wassertank	66

P

Pflege 41	
Pflegeintervalle	42
Pflegeprogramme	43

R

Reinigung	
Milchsystem	46
Reinigung allgemein	61



Stichwortverzeichnis

S

Sprache einstellen	8, 14
Steam-Jet	24
Symbole	5

T

Tassengrößenschnellwahl	25
Tassenvorwärmung	24
Technische Daten	81
Testzubereitung	30
Transport	79

U

Uhrzeit einstellen	16
--------------------------	----

V

Vorbrühen	35
-----------------	----

W

Wasserfilter	11
Wasserfilter spülen	17, 20
Wasserfilter tauschen	51
Wasserhärte einstellen	16
Wassermenge anpassen	33
Wassertank	
füllen	12
Werkseinstellung	38

Z

Zählerstände	
ablesen	41
löschen	41
Zweite Kaffeesorte	27

10 Impressum

© 2011-2012 wmf consumer electric GmbH

Alle Rechte, insbesondere das Recht der Vervielfältigung und Verbreitung sowie der Übersetzung vorbehalten. Kein Teil des Werkes darf in irgendeiner Form ohne schriftliche Genehmigung reproduziert oder unter Verwendung elektronischer Systeme verarbeitet, vervielfältigt oder verbreitet werden.

Technische Änderungen vorbehalten.

Konzeption und Fertigstellung / Satz und Gestaltung:
reinisch AG, Albert-Nestler-Str. 24-26, 76131 Karlsruhe.
Deutsche Originalausgabe. Gedruckt in Deutschland.

WMF Kaffeevollautomat Bedienungsanleitung

wmf consumer electric GmbH

Messerschmittstraße 4
89343 Jettingen-Scheppach
www.wmf-ce.de

Im Servicefall in Deutschland kontaktieren Sie
bitte direkt die Service-Hotline: 0180-2963100

(6 Cent pro Anruf aus dem Festnetz, Mobilfunk max. 42 Cent)

BAL_WMf_Kaffeevollautomat_DE_00_082011